

1

Andrés Méndez García

# ESCRIBE Y DIBUJA

## MÉTODO DE LECTURA Y ESCRITURA

CON EJERCICIOS PARA PREVENIR, CORREGIR Y SUPERAR LAS DIFICULTADES DEL LENGUAJE Y DE LA LECTO-ESCRITURA



ALUMNO/A:.....

Observa y selecciona.

p

p	q	q	p	q
q	q	p	q	p
p	p	q	p	q

q

q	p	p	q	p
p	q	q	p	q
q	p	p	q	p

d

d	d	b	d	d
b	b	d	b	b
d	d	b	d	d

b

b	d	b	d	b
b	b	d	b	d
d	b	b	d	b

S

S	z	z	S	S
S	S	z	S	S
z	z	S	z	S

z

z	S	S	z	S
S	z	z	z	S
S	S	z	S	z

Rodear con un círculo lo que es igual al modelo en cada recuadro: Atención. Detección y corrección disléxica y del trastorno del aprendizaje.

## Pronuncia correctamente y colorea los dibujos.



Para conseguir la correcta articulación del fonema "l" si existiera dificultad para pronunciarlo :

- 1º- Apoyar la punta de la lengua en el paladar mirándose en un espejo.
- 2º- Realizar inspiración nasal profunda.
- 3º- Efectuar espiración bucal violenta sin voz.
- 4º- Repetir soltando la lengua y diciendo "a". De esta forma aparecerá la sílaba "la".

(Corrección dislállica: lambdacismo - l -).

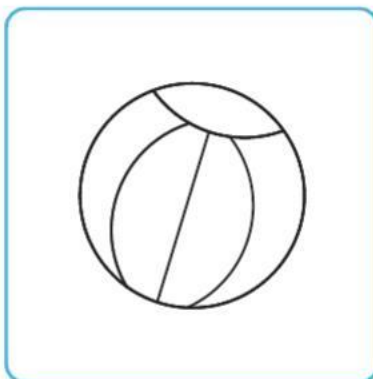
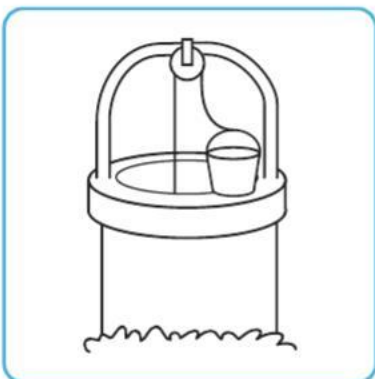

Decir los nombres de las cosas que hay dibujadas aquí. Para obtener el fonema "p" cuando hay dificultad para expresarlo, se le obstruyen al niño/a los conductos nasales con los dedos en pinzas, indicándole que cierre fuertemente los labios inflando a la par los carrillos con aire. Después abrir instantáneamente los labios y saldrá el sonido "p".

(Corrección dislállica: betacismo - p -).

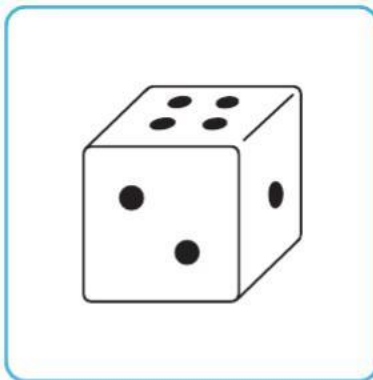

Decir los nombres de estos dibujos. Para obtener el fonema "d" cuando existe dificultad para su pronunciación, hacer asomar la punta de la lengua entre los incisivos superiores e inferiores soplando para producir sonido.

(Corrección dislállica: Deltacismo - d -).

Observa y selecciona.

q

p	q	q	p	q
q	p	p	q	p
p	p	q	p	q

b

p	q	q	b	b
b	q	b	b	q
q	b	q	q	b

p

p	b	b	q	p
b	p	p	q	b
q	b	p	b	q

b

p	b	p	b	b
b	p	b	b	p
p	b	p	p	b

d

q	d	q	d	d
d	q	q	q	d
q	d	d	d	q

q

q	q	d	q	q
d	d	q	d	q
q	q	d	q	d

Rodear con un círculo lo que es igual al modelo en cada recuadro: Atención. Detección y corrección disléxica y del trastorno del aprendizaje.

## Pronuncia correctamente y colorea los dibujos.

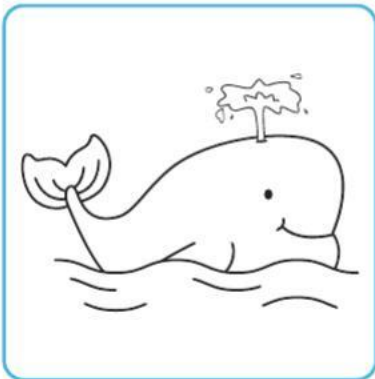

Decir los nombres de las cosas que hay dibujadas aquí. Para obtener el fonema "b" cuando hay dificultad para expresarlo, partir del sonido "a" e ir juntando suavemente los labios (aaaaabbbb) sin dejar de emitir sonido.

(Corrección dislálica: Betacismo - b -).

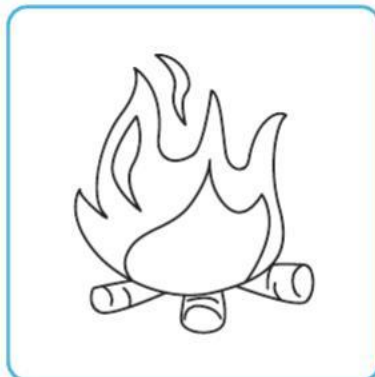
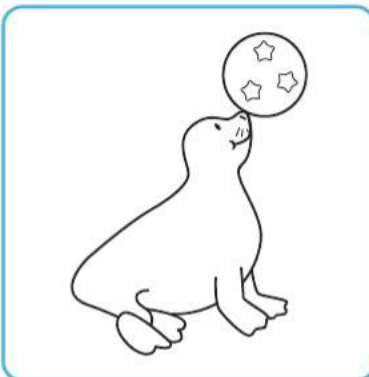

Para conseguir la correcta pronunciación del fonema "f", montar suavemente los incisivos superiores sobre el labio inferior y, presionando sobre este labio, hacer soplar al niño/a.

(Corrección dislálica - f -).



Decir los nombres de estos dibujos. Si existe dificultad para pronunciar la "s", realizar previamente ejercicios de siseo ante un espejo. Si no se consigue el sonido "s", partir del fonema "f" tirando con los dedos del labio inferior hacia fuera.

(Corrección dislálica: Sigmatismo - s -).

Observa y selecciona.

2

S	2	S	2	S
2	S	2	S	2
S	2	S	S	2

S

S	S	2	S	S
2	2	S	2	S
S	S	2	S	2

△

△	▽	△	▽	△
▽	△	▽	▽	△
▽	▽	△	△	▽

▽

▽	△	△	▽	△
△	▽	▽	△	△
△	△	▽	△	▽

d

d	d	b	b	d
b	b	d	d	b
d	d	b	b	d

b

d	b	d	d	b
b	d	b	b	d
b	b	d	d	b

Rodear con un círculo lo que es igual al modelo en cada recuadro: Atención. Detección y corrección disléxica y del trastorno del aprendizaje.

## Pronuncia correctamente y colorea los dibujos.

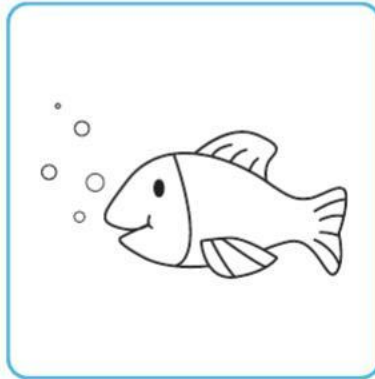
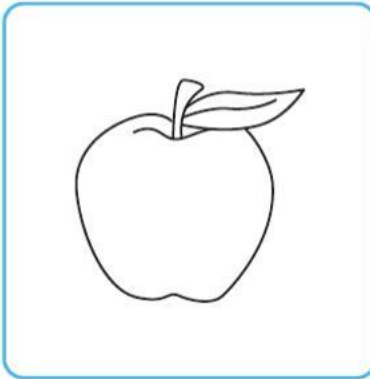

Decir los nombres de estos dibujos con "z" en posición inicial, intermedia y final. Para conseguir este fonema si hubiera dificultad:

- 1º. Hacer colocar la lengua entre los incisivos superiores e inferiores sin cerrar por completo la salida del aire, tocando los molares con los bordes para evitar el escape lateral del aire.
- 2º. Hacer soplar al niño/a sobre el dorso de su mano para que perciba la salida del aire.
- 3º. De la espiración ásona se pasará a la sonora y así se obtendrá una correcta pronunciación.

(Corrección dislábica - z -).

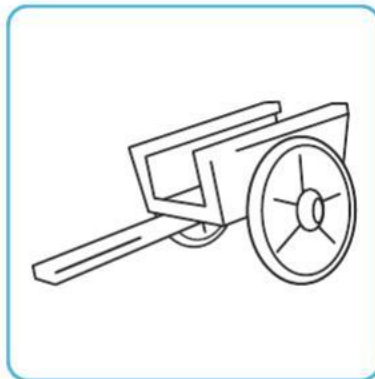
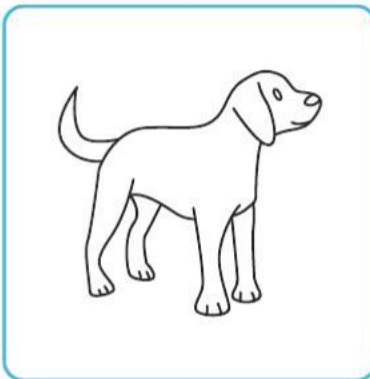
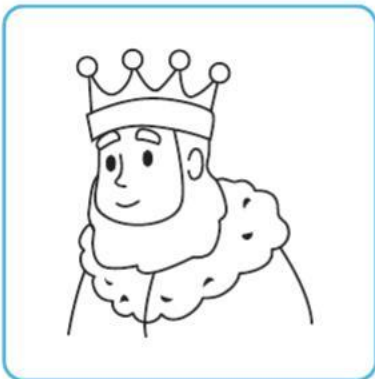

Ejercicios para pronunciar el fonema "r" fuerte si hubiera dificultad:

- 1º. Pronunciar repetidamente **la-la-la; ta-ta-ta; da-da-da; ta-dá, ta-dá; ta-lá, ta-lá; tra-rá, tra-rá, tra-rá.**
- 2º. Pronunciar repetidamente **can-tár, can-tár, can-tár; can-tárrrr, can-tárrrr, tár, tárrr, ár, árr, árrr, rrá, rrá.**

Repetir el ejercicio con las restantes vocales. El alumno/a debe observar previamente la posición de la lengua del profesor/a.

(Corrección dislábica: Rotacismo - r -).

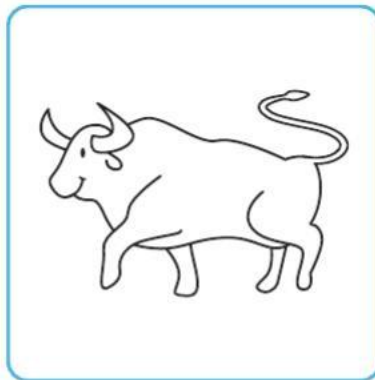
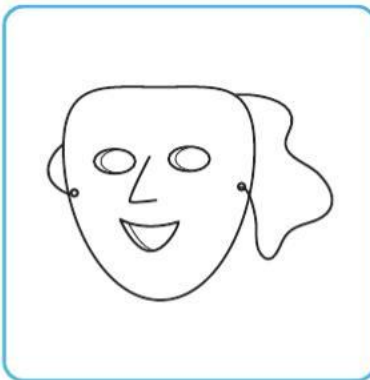

Decir los nombres de estos dibujos. Si existe dificultad para pronunciar la "r" suave, realizar los siguientes ejercicios:

- 1º. Pronunciar rápidamente **la-la-la; t-d, t-d, t-d; t-l, t-l, t-l; tra, tra, tra; tra-rá, tra-rá, tra-rá; ra-ra-ra, ra-ra-ra,...**

El alumno/a debe observar previamente la posición de la lengua del profesor/a y también debe mirar la suya al hacer los ejercicios ante un espejo.

(Corrección dislábica: Rotacismo - r -).

Observa y selecciona.

p

p	b	b	q	p
b	p	p	q	b
q	b	p	b	q

b

p	b	p	b	b
b	p	b	b	p
p	b	p	p	b

q

p	q	q	p	q
q	p	p	q	p
p	p	q	p	q

b

p	q	q	b	b
b	q	b	b	q
q	b	q	q	b

d

q	d	q	d	d
d	q	q	q	d
q	d	d	d	q

q

q	q	d	q	q
d	d	q	d	q
q	q	d	q	d

Rodear con un círculo lo que es igual al modelo en cada recuadro: Atención. Detección y corrección disléxica y del trastorno del aprendizaje.



## Pronuncia correctamente y colorea los dibujos.

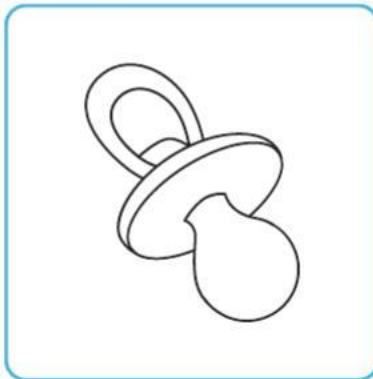

Decir los nombres de las cosas que hay dibujadas aquí. Se puede conseguir el fonema "ch":

- 1º- Estornudando sobre la mano.
- 2º- Imitando el sonido de la locomotora.
- 3º- Partiendo del fonema "s" pronunciándolo de manera explosiva.

(Corrección dislábica - ch -).

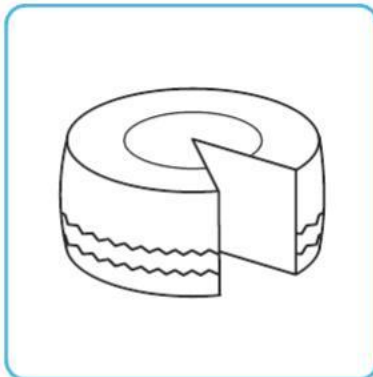
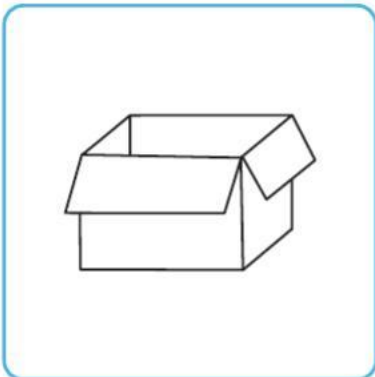

Decir los nombres de estos dibujos. Para obtener el fonema "k" cuando existe dificultad al expresarlo, se puede partir del sonido auxiliar "t" haciendo pronunciar al niño/a enérgicamente - tata - . En ese momento se oprime con un depresor (\*) la punta de la lengua o su predorso empujándola hacia el fondo de la cavidad bucal para que su base contacte con el paladar. De esta forma surgirá la explosión del sonido "k".

(\*) Se puede usar como depresor un simple palillo de los utilizados en los helados / polos o una piruleta plana.

(Corrección dislábica: Kappacismo - k -).

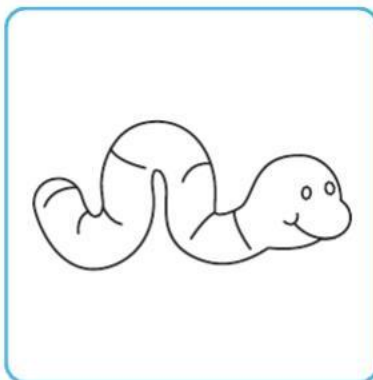
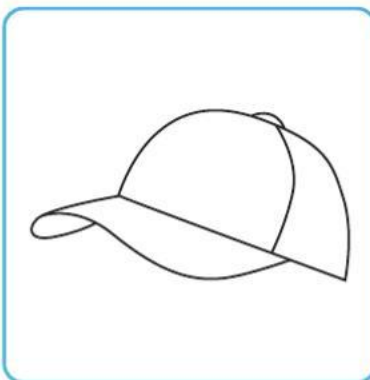
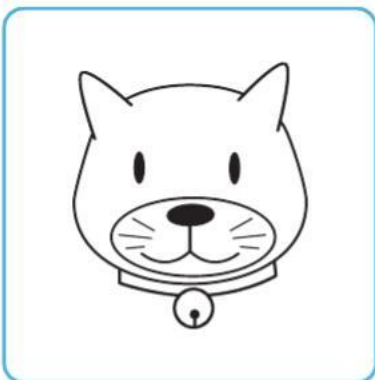

Nombrar estos dibujos. Para conseguir el sonido "g" si existe dificultad para expresarlo:

- 1º- Hacer gárgaras a fin de contactar el postdorso de la lengua con el velo del paladar.
- 2º- Partir del sonido auxiliar "k" anteponiéndole una "n" y haciéndole repetir al niño/a "enke" o "enki" tapándole las fosas nasales en pinzas.

(Corrección dislábica: Gammacismo - g -).

# Copia las figuras.

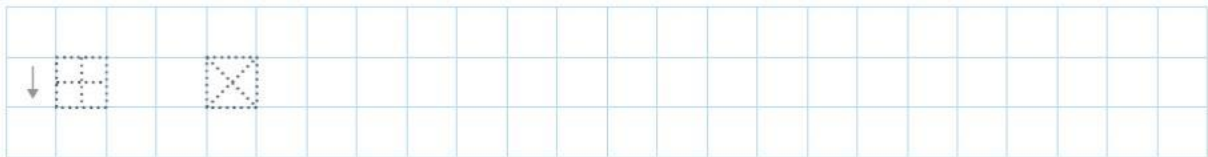
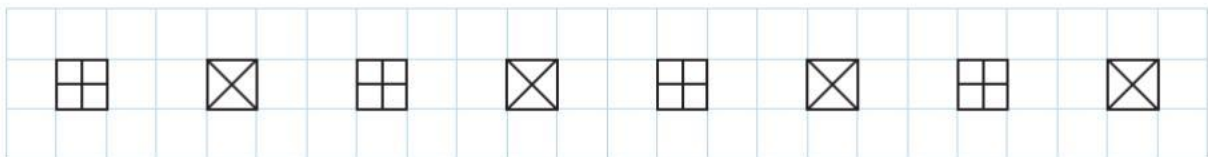
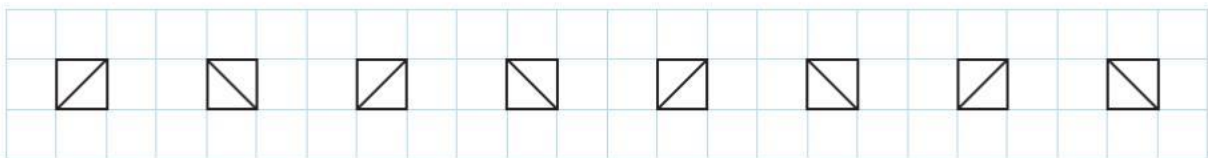
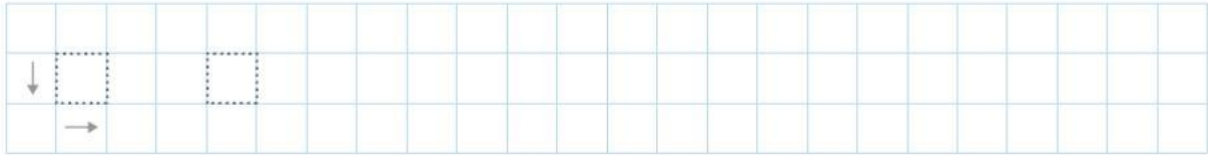
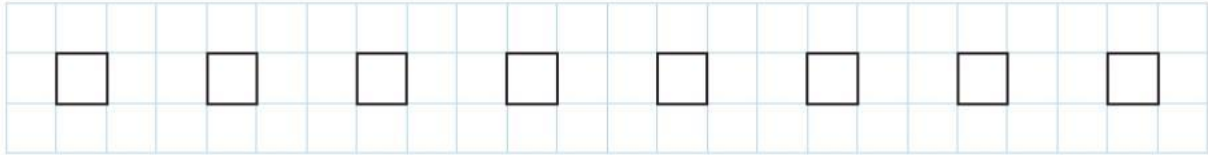

# Copia las figuras.

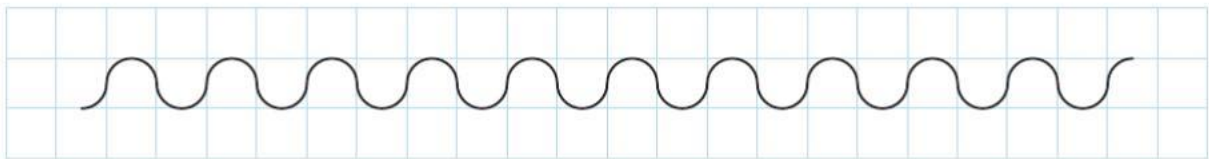
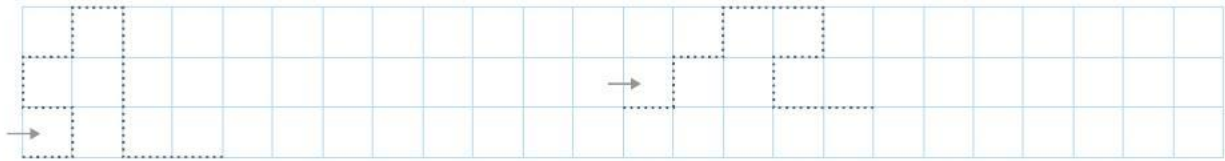
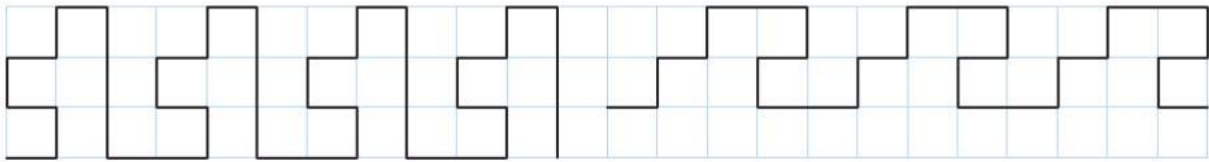
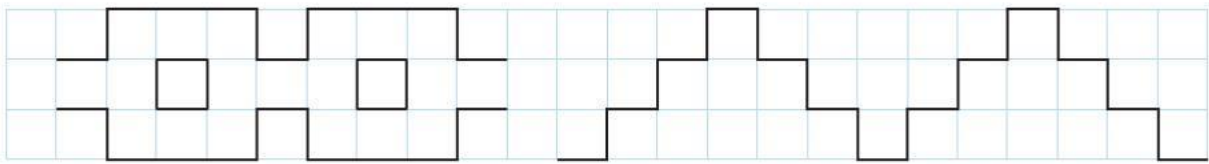
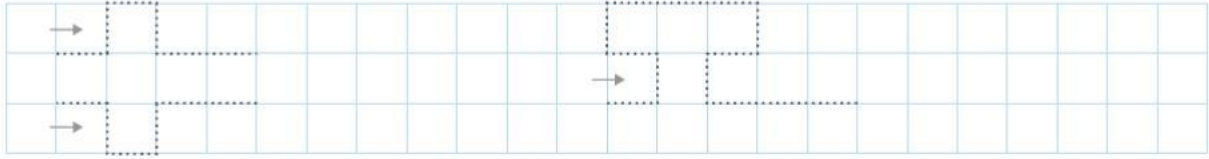
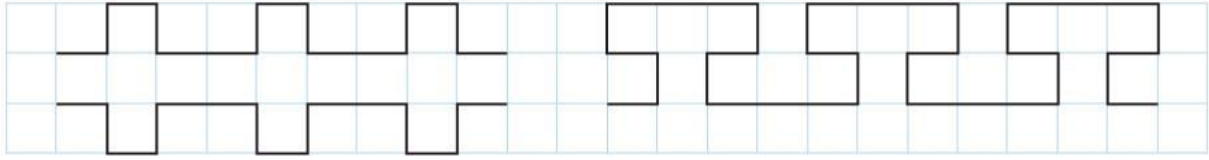

## Letras minúsculas.

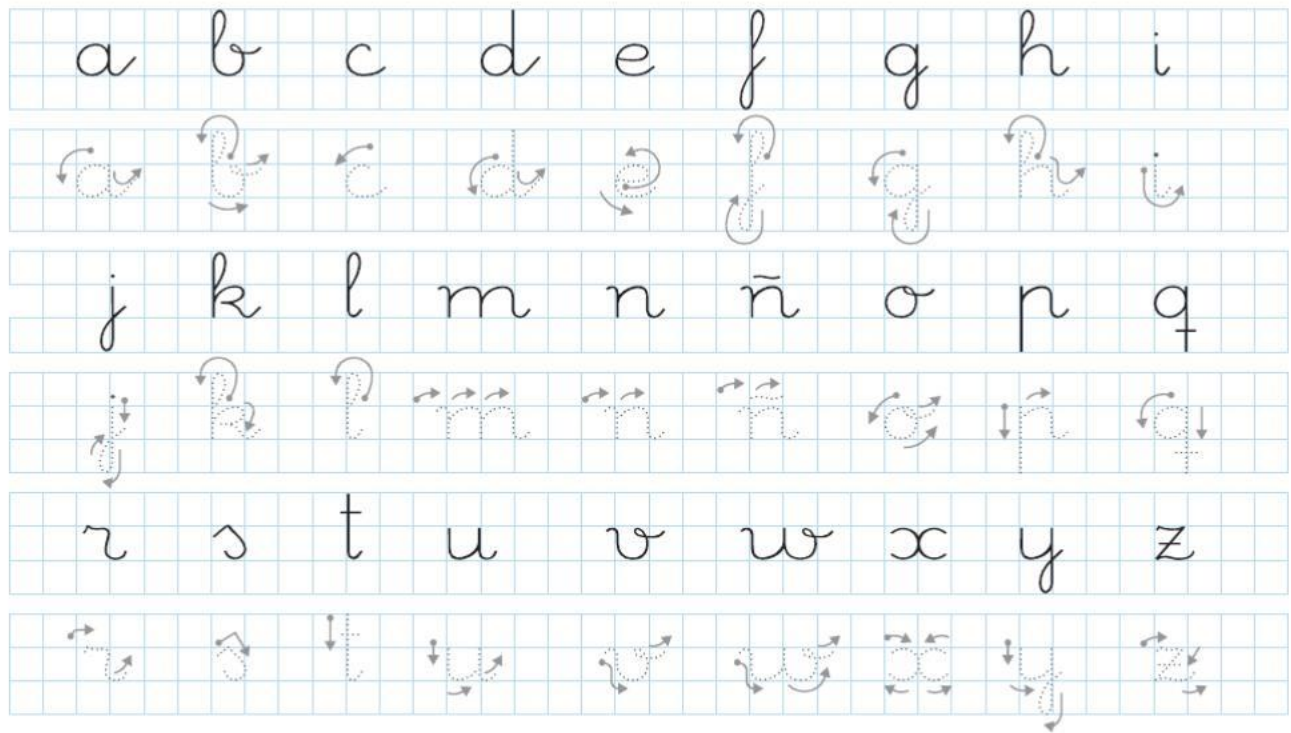

## Letras mayúsculas.

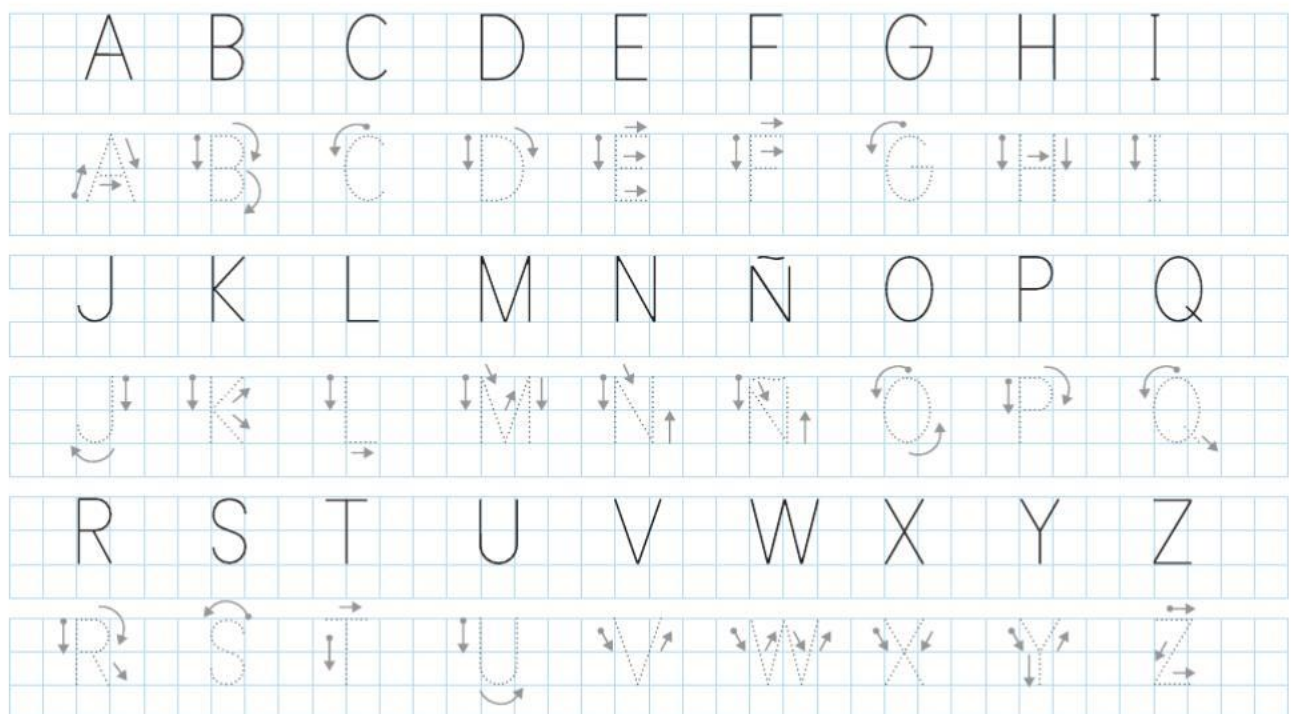

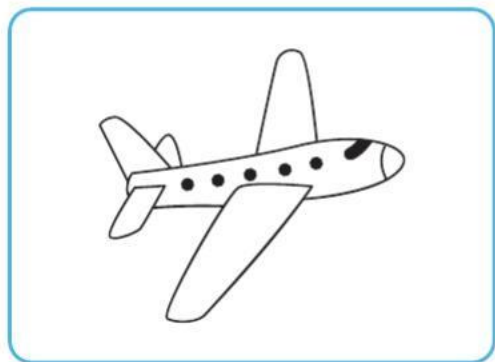

a A

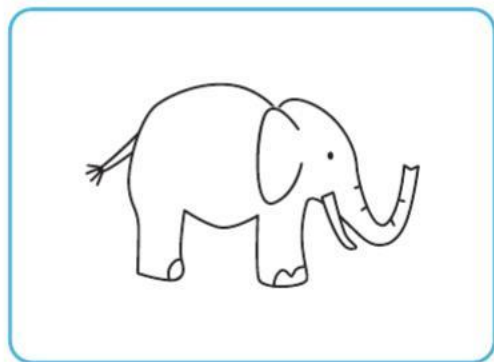

e E

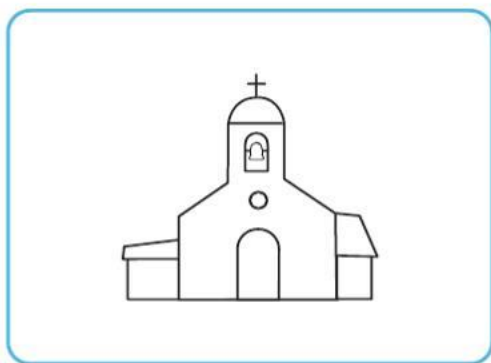

i I

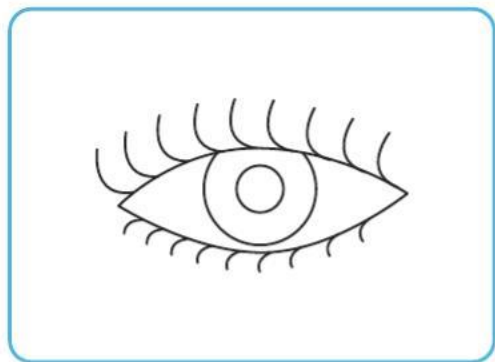

o O



u U

Colorea y escribe.

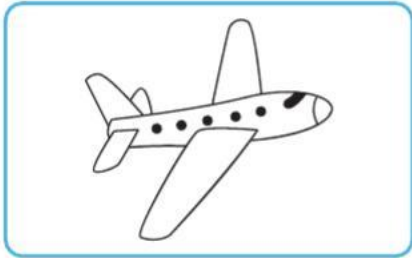

a a a a a a a a

a a a a a a a a

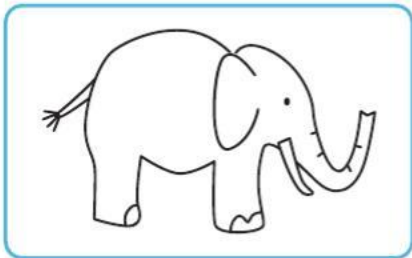

e e e e e e e e

e e e e e e e e

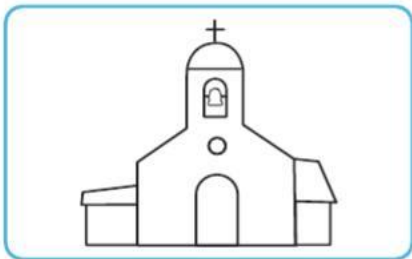

i i i i i i i i

i i i i i i i i

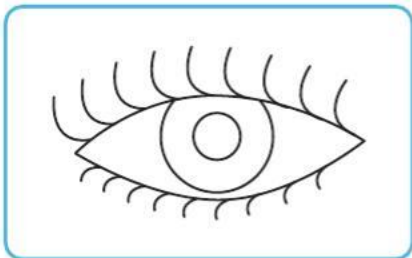

o o o o o o o o

o o o o o o o o

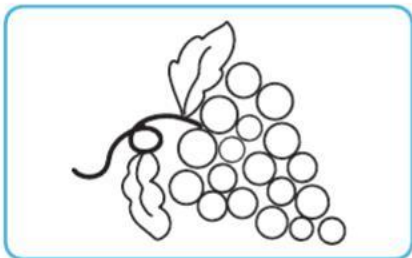

u u u u u u u u

u u u u u u u u

Colorea y escribe.

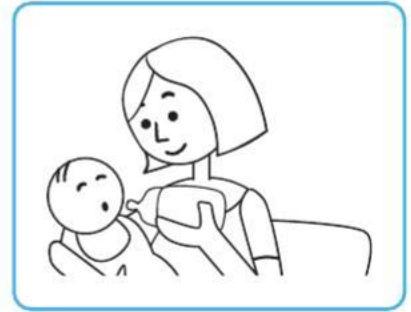
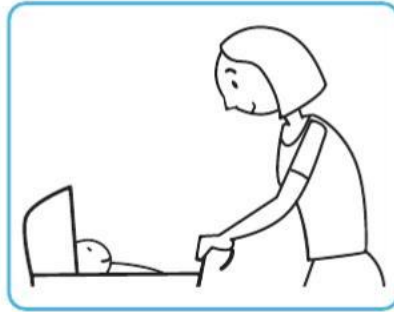
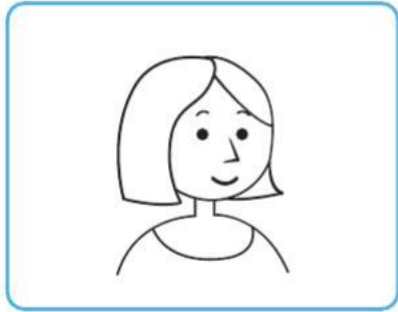

mamá, mi mamá, mamá

mamá, mi mamá, mamá

m ma me mi mo mu ma

Dibuja y escribe.

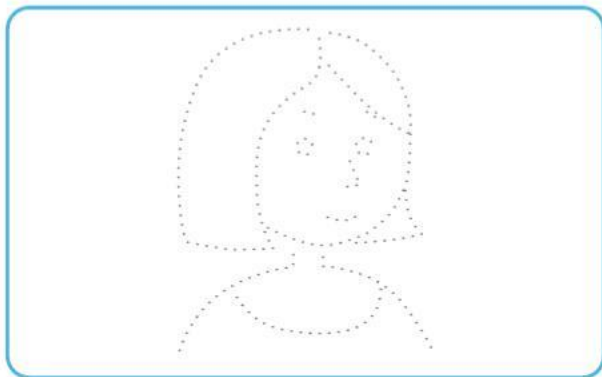

Mi mamá me ama. Mamá.

Mi mamá me ama. Mamá.



Colorea y escribe.

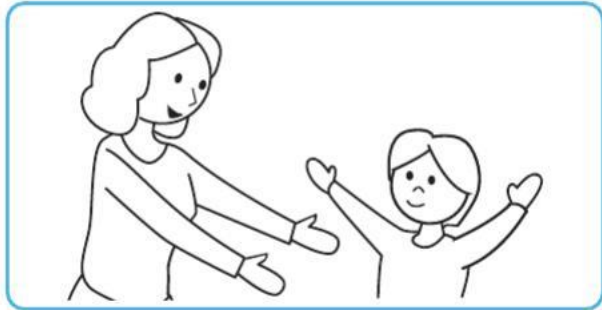

Amo a mi mamá. Mamá.

Amo a mi mamá. Mamá.

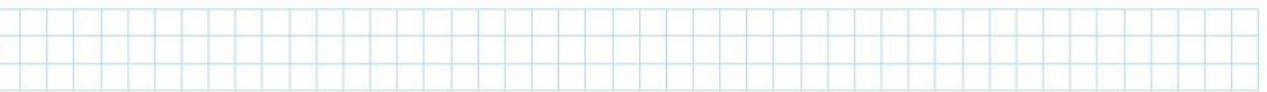

Dibuja y escribe.

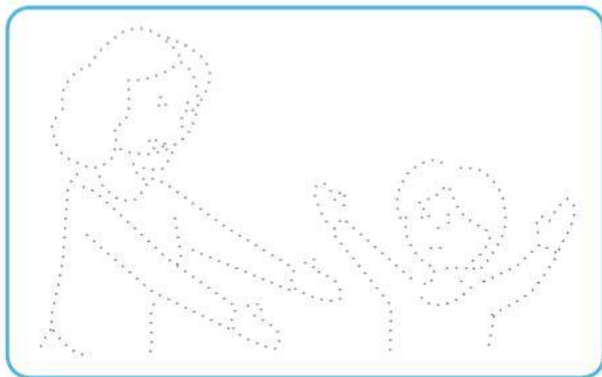

Mamá mía amame. Mamá.

Mamá mía amame. Mamá.

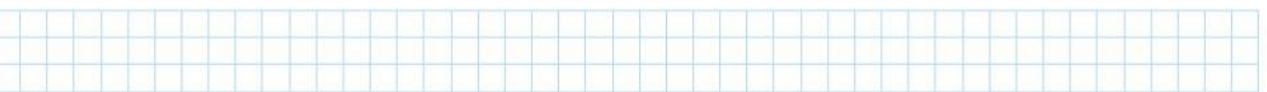



Colorea y escribe.

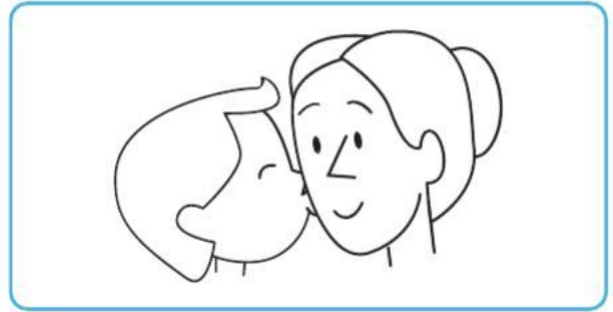
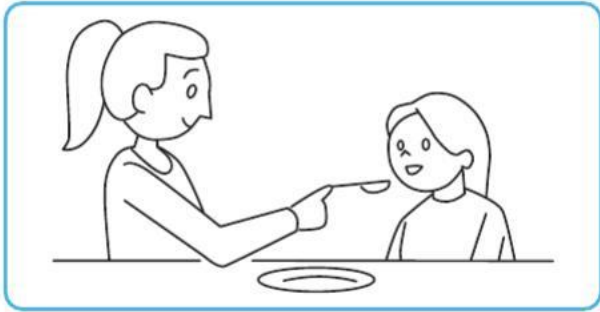

Mi mamá me mima. Mamá.

Mi mamá me mima. Mamá.

Empty grid for writing practice.

Dibuja y escribe.

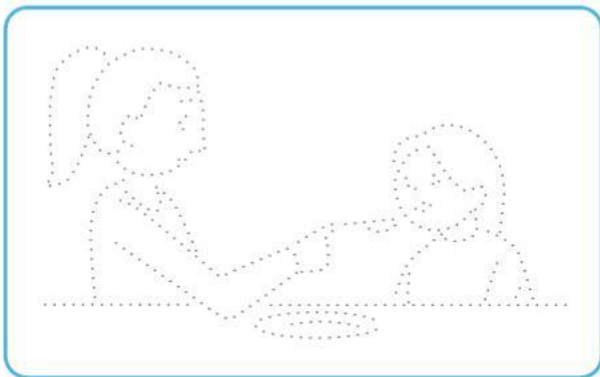

Mimo a mi mamá. Mamá.

Mimo a mi mamá. Mamá.

Empty grid for writing practice.

Colorea y escribe.

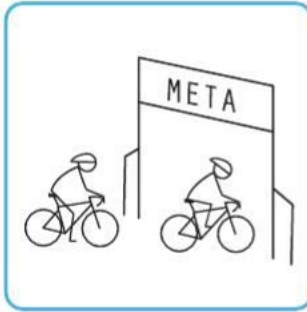

tomate, mata, meta, moto

tomate, mata, meta, moto

t to te ta tu ti to te

Dibuja y escribe.

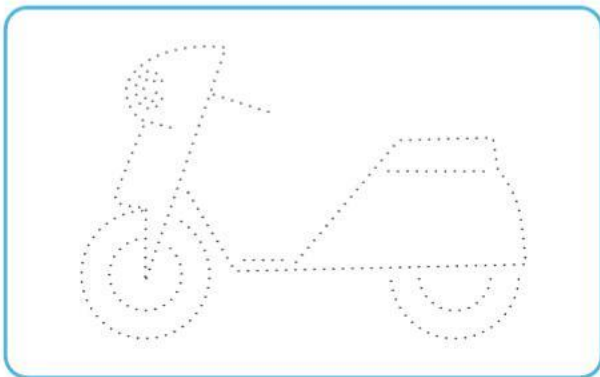

Toma mi tomate y mi moto.

Toma mi tomate y mi moto.

Colorea y escribe.

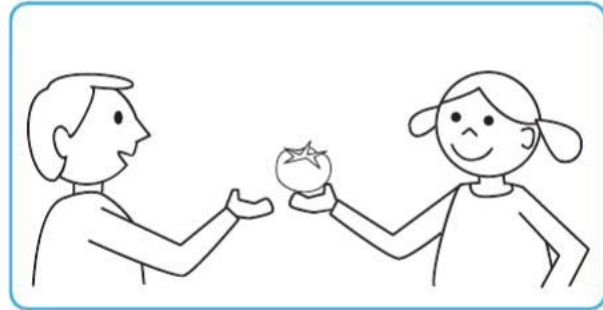

Mi mamá toma té. Mamá.

Mi mamá toma té. Mamá.

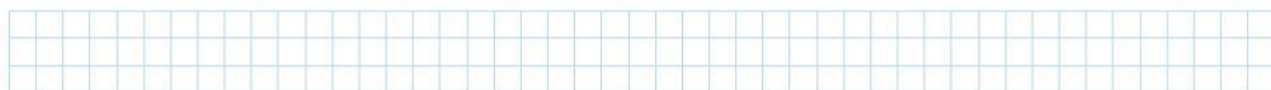

Dibuja y escribe.

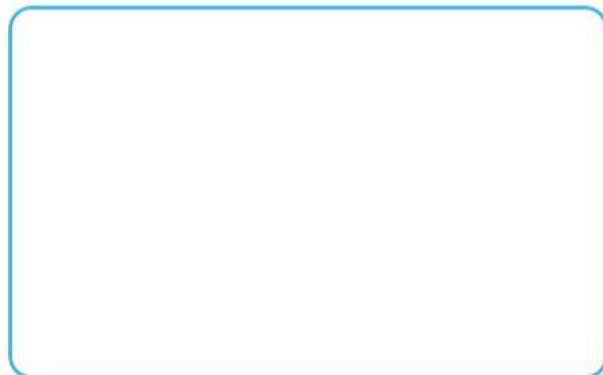
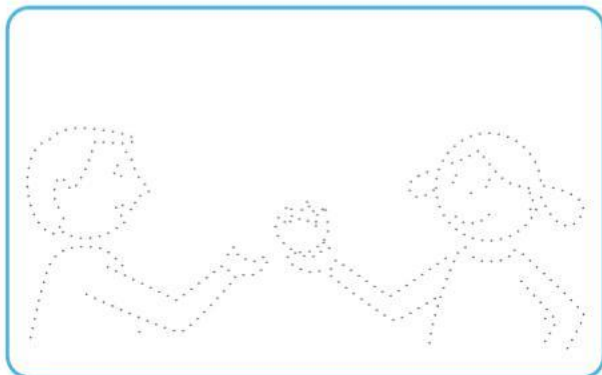

Me tomo tu tomate. Tomate.

Me tomo tu tomate. Tomate.



Colorea y escribe.

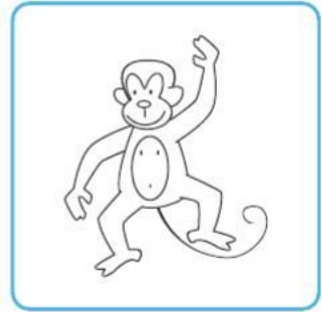

nene, nena, mano, mono

nene, nena, mano, mono

n ne na no nu ni ne

Dibuja y escribe.

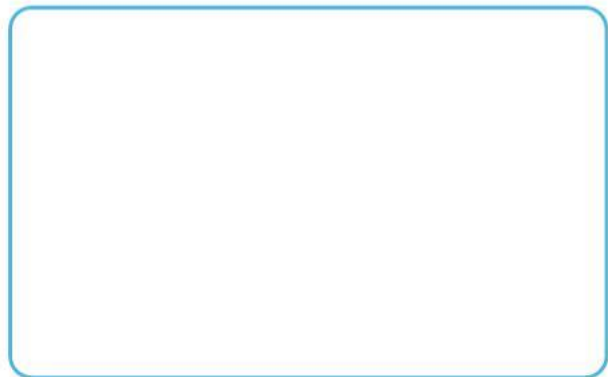
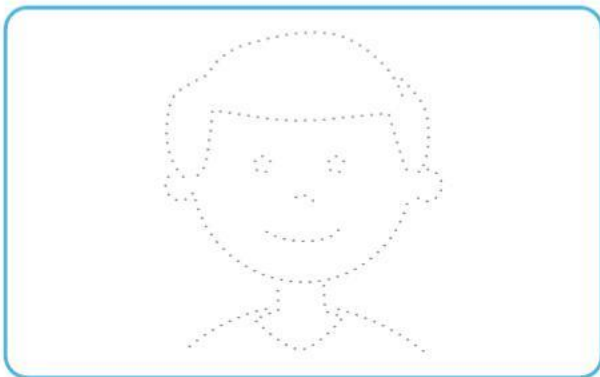

Mamá, toma tu nene. Nene.

Mamá, toma tu nene. Nene.

Colorea y escribe.

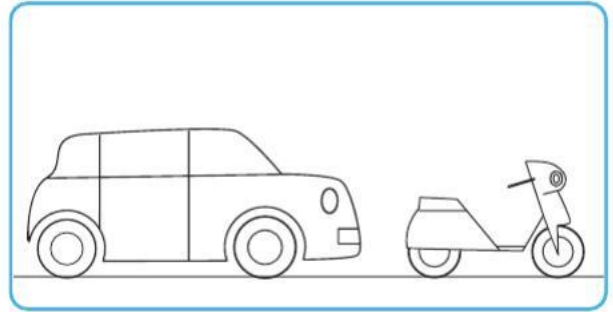

Timoteo tiene una moto.

Timoteo tiene una moto.

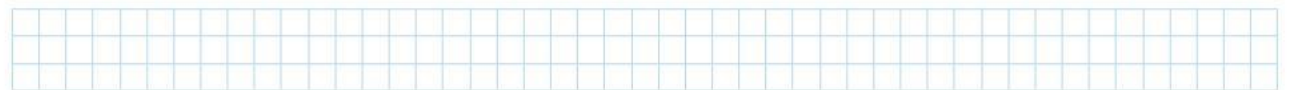

Dibuja y escribe.

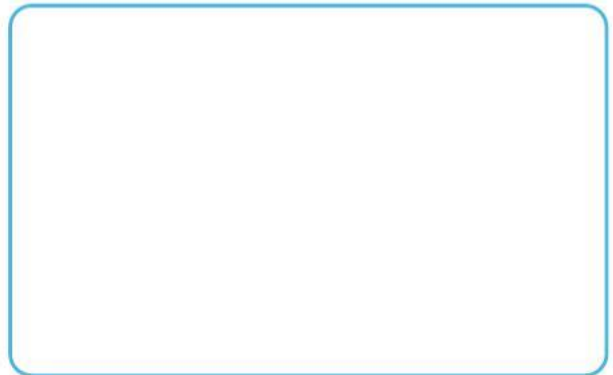

Toma tu auto y mi moto.

Toma tu auto y mi moto.



Colorea y escribe.

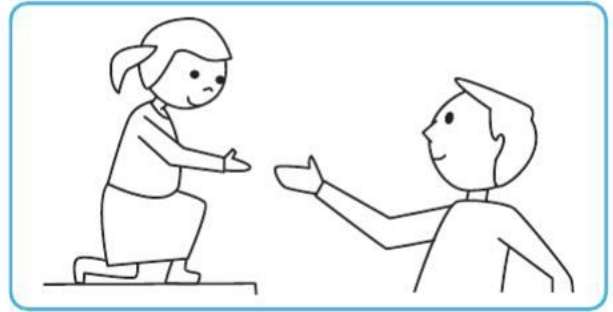

Enanito, toma tu nata. Nata.

Enanito, toma tu nata. Nata.

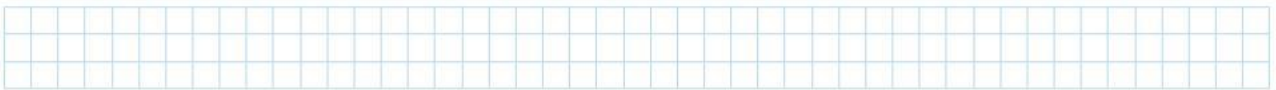

Dibuja y escribe.

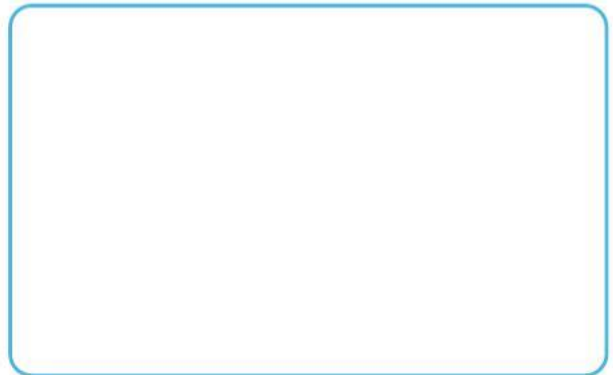
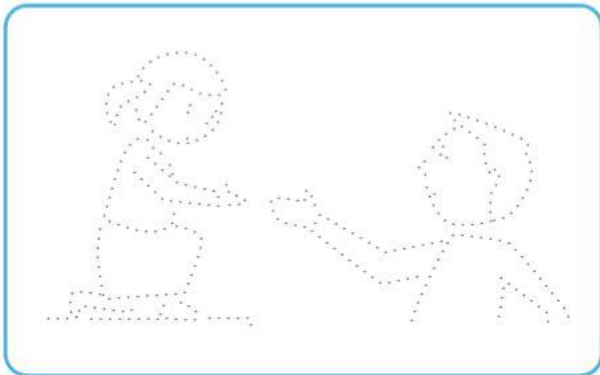

Nena, toma mi mano. Nena.

Nena, toma mi mano. Nena.



Colorea y escribe.

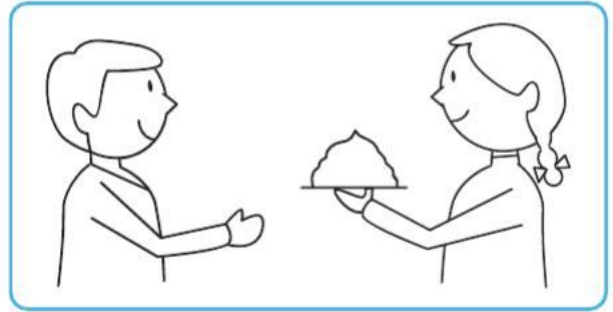
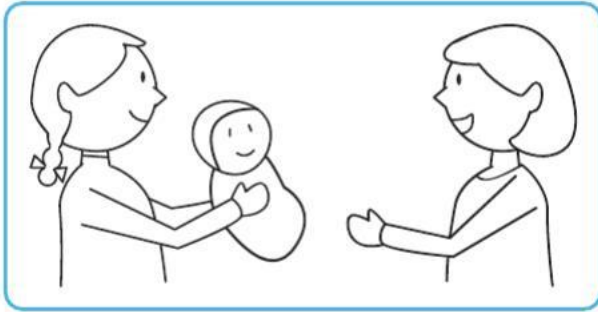

Anita, toma mi nene. Nene.

Anita, toma mi nene. Nene.



Dibuja y escribe.

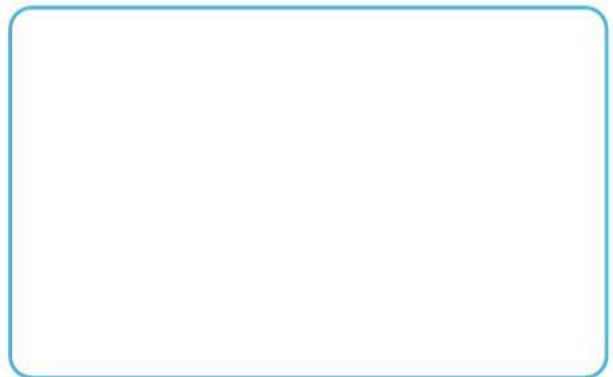
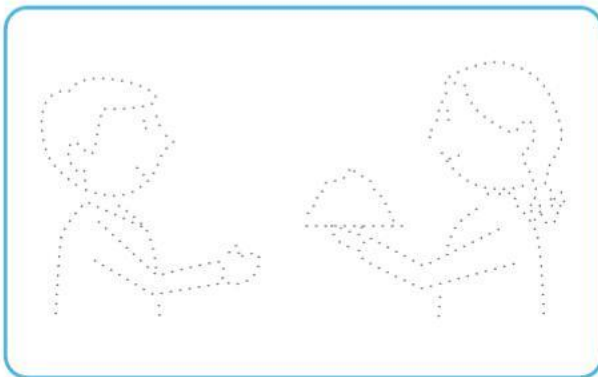

Nene, toma tu nata. Nata.

Nene, toma tu nata. Nata.



Colorea y escribe.

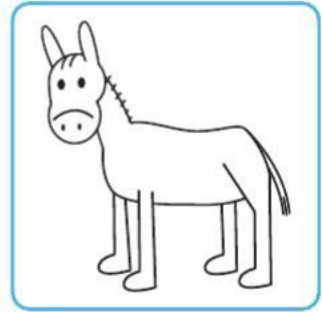
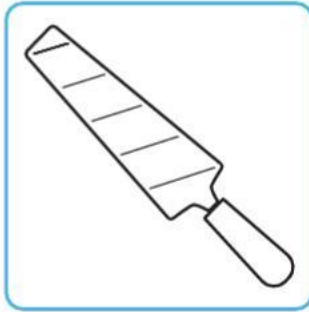

lata, lima, luna, mula

lata, lima, luna, mula

l la li lu lo le la li

Dibuja y escribe.

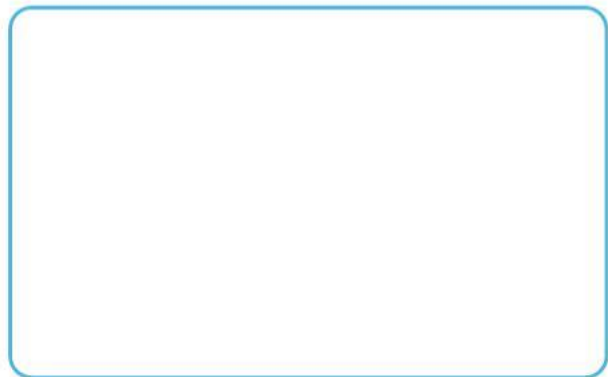
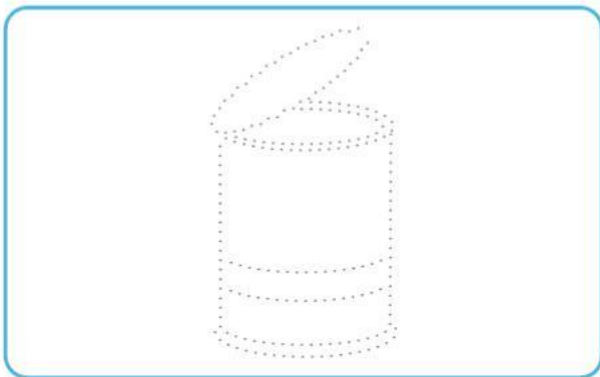

la lata, la lima, la luna.

la lata, la lima, la luna.