

LECTOESCRITURA MÉTODO GLOBAL Cuadernillo 5

h, v, y, x, w, r, rr

Autores: Belén Caro, Natalia Cortés, Lourdes García, Cristina González y
José Antonio Mora

Los pictogramas utilizados son obra de [Sergio Palao](#) para [CATEDU](#) (<http://catedu.es/arasaac/>)
publicados bajo licencia [Creative Commons](#).

Blog: cortesOalba.blogspot.com.es

(HABLA-M)

El método de lectoescritura global HABLA-M no es un método formal, sino más bien un método creado a partir del estilo de aprendizaje y las preferencias de uno de mis alumnos. He seguido el orden que provocaba en el niño un aprendizaje más funcional y significativo.

Por lo tanto, es posible que este método sea objeto de alguna crítica de expertos o expertas en métodos globales. No pretendo que este trabajo siga las características puras de un método de lectoescritura global, solo que siga las características puras de mi alumno.

Espero que pueda servir a algún compañero o compañera de algún colegio que, al igual que a mí, le guste compartir materiales creados a partir del conocimiento de nuestro alumnado.

¿QUÉ PASOS HE SEGUIDO? Es necesario que el niño domine el primer paso para pasar al siguiente y así sucesivamente.

1º **¿QUÉ LETRA VAMOS A TRABAJAR?** Primero trabajamos la letra, su forma y su trazo.

2º **PALABRAS QUE CONTIENE LA LETRA QUE VAMOS A TRABAJAR.** Le presentamos al niño una serie de imágenes/palabras y rodeamos la letra que vamos a trabajar. Habrá palabras con la letra a trabajar en distintas sílabas y en distintas posiciones, inicial, medial y final.

3º **FRASES ORDENADAS CON IMÁGENES A NIVEL SOLO ORAL.** Las palabras contendrán la letra que queramos trabajar. Contamos cuántas palabras tiene la frase.

4º **LEEMOS LAS FRASES SIN APENAS APOYO VISUAL Y ELEGIMOS LA IMAGEN CORRECTA.**

5º **LEEMOS LAS PALABRAS Y SEGUIMOS LA PAUTA PARA ESCRIBIR LAS PALABRAS**

6º **COPIAMOS.** En esta actividad presentamos la imagen con la palabra escrita y una pauta para que la copie. Rodeamos la letra que estemos trabajando.

7º **Elige si están bien o mal escritas estas palabras.** Esta actividad consiste en decidir cuál de las palabras que aparecen al lado de las imágenes (ya trabajadas) está bien escrita o está mal. Para ello, el alumno/a pondrá un tic verde en la que esté bien escrita y una cruz roja en la que esté mal. El género es un aspecto que hemos ido trabajando de forma directa, con ejercicios específicos, en los cuadernillos 1, 2 y 3. En esta ocasión hemos decidido introducirlo de forma transversal para afianzar y generalizar lo aprendido en los cuadernillos anteriores.

8º **MAYÚSCULA Y MINÚSCULA.** Hasta el momento todo lo hemos trabajado con letras mayúsculas. Esta actividad consistirá en presentar las palabras, con su imagen, en mayúscula y luego verla en minúscula. Trabajar las diferencias y sobre todo la forma de la letra que estemos trabajando. Tras esta tarea, la siguiente será unir la palabra mayúscula con su minúscula.

9º EMPEZAMOS CON LAS SÍLABAS. Cogemos la imagen impresa a color y plastificada y la cortamos en trozos ¿Cuántos? Tantos trozos como sílabas tenga la palabra. El niño o niña ordenará la imagen como si fuese un puzle y nosotr@s colocaremos las sílabas a nivel escrito debajo de la imagen formada. Poco a poco lo irá haciendo el alumno o alumna. Es importante empezar con palabras bisílabas y posteriormente ir aumentando la dificultad.

10º ¿QUÉ SÍLABA FALTA? Presentamos las imágenes con la palabra incompleta bajo las mismas. Debemos averiguar qué sílaba falta. En esa actividad utilizo, al principio, las bocas del programa DI ya que ayudan al niño/niña a reconocer la sílaba a nivel escrito.

11º LLEGAMOS A LOS GRAFEMAS. Recortamos las letras de la izquierda. El niño/niña tendrá que ordenar las letras para formar la palabra según corresponda el dibujo. Prestaremos más atención al grafema que estemos trabajando.

METODOLOGÍA

Debemos tener muy presente que no todos los niños y niñas completarán todas las fases. Para el alumnado que tiene preferencia por los métodos globales no siempre es fácil pasar a la sílaba y menos aún a la letra. Aún así, hemos realizado fichas del trazo de la letra a que estemos trabajando, no para trabajar el sonido de la misma sino, como ya hemos dicho, para trabajar el trazo.

Mi alumno en concreto, trabaja perfectamente con el método global y reconoce a nivel visual y escrito la letra, su dificultad reside en la sílaba. Por este motivo surgió la idea de los puzles silábicos, además, he colocado en el suelo washi tape (parecido al fiso o celo de colores) formando una rayuela y en cada número vamos colocando una parte del puzle con una sílaba.

El material es fotocopiable. Las imágenes son más llamativas a color y si las plastificáis se manipulan mejor. El tamaño lo dejo a vuestra elección pero a mayor tamaño más atención (al menos mi alumno).

Los pictogramas utilizados son obra de [Sergio Palao](http://catedu.es/arasaac/) para [CATEDU](http://catedu.es/arasaac/) (<http://catedu.es/arasaac/>) publicados bajo licencia [Creative Commons](https://creativecommons.org/licenses/by/4.0/).

Este material se trabaja en el aula de Audición y Lenguaje, en su aula ordinaria se trabaja el PIPE de CEPE (cuadernillos de lectura y escritura).

EVALUACIÓN

Para evaluar, personalmente lo que hago es realizar actividades intercaladas que requieran de mayor conocimiento y autonomía. Si las realiza, es que está adquiriendo dicha fase. Tengo elaborada una lista con todas las palabras que aparecen para trabajar una letra determinada y es en dicha lista donde voy anotando si las lee sin el apoyo visual, y otra si las escribe.

El ritmo lo marca el niño o niña y no tu programación o las “ansias” que a veces tenemos profesionales y familiares de <<pasar a otra cosa, mariposa>> Si no avanzamos nada, puede que el fallo esté en el planteamiento de actividades, en el orden de las mismas o nuestra metodología a la hora de exponer la tarea. Es muy necesario una AUTOEVALUACIÓN de vez en cuando.

Espero que este material os sirva de ayuda ¡A TRABAJAR!



NOMBRE: _____

1. REPASA LOS PUNTOS. FORMA LA LETRA “Y” «y» Y COLOREÁLA.

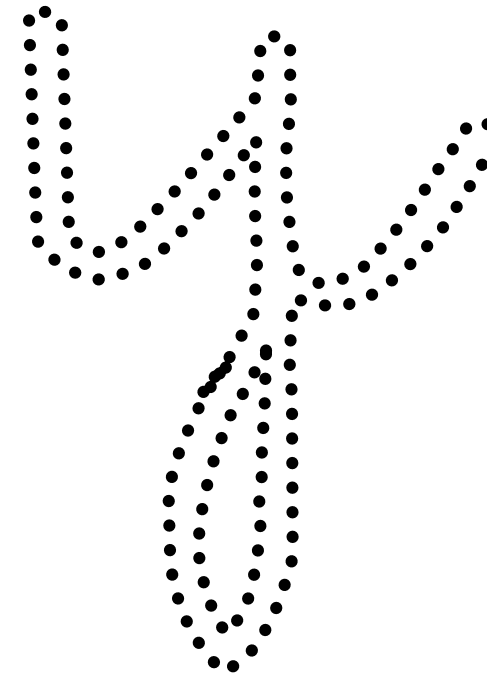
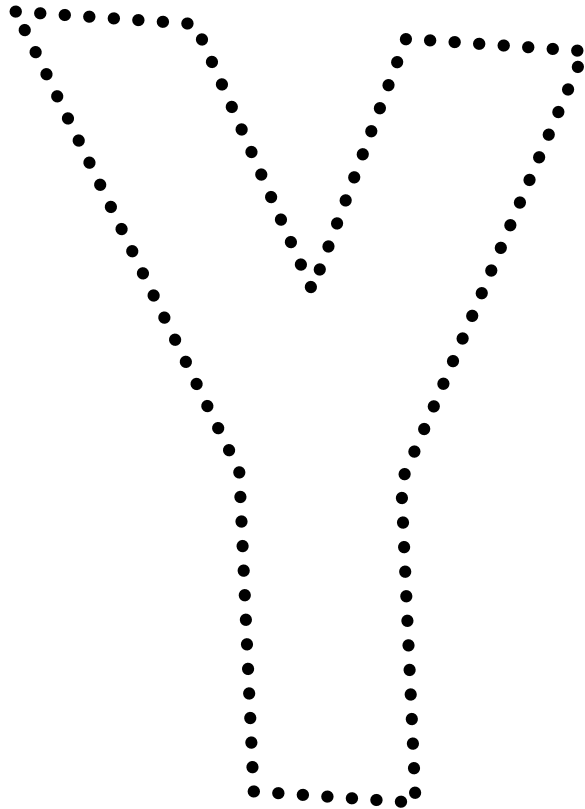

NOMBRE: _____

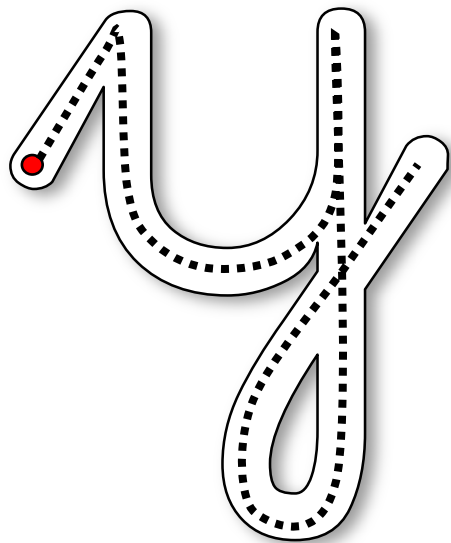
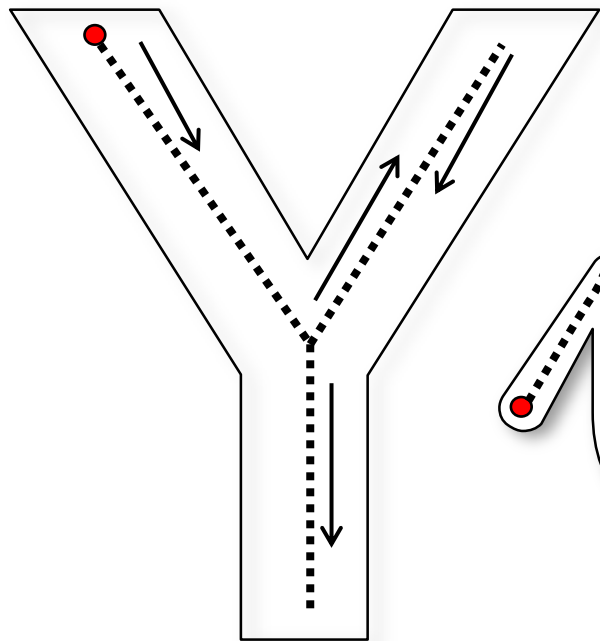

Y Y Y Y Y Y Y Y Y Y

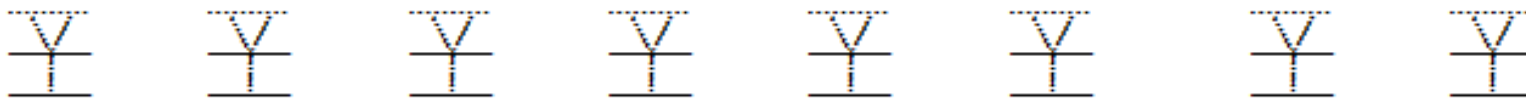

y y y y y y y y y y



2. A continuación, podéis emplear las siguientes imágenes con sus letreros para el trabajo manipulativo diario con vuestro alumnado.

Personalmente, imprimo el material a color, le muestro al alumno/alumna la palabra con el letrero y subrayamos donde esté la “Y”. Después lo plastifico.

YA

NOMBRE: _____

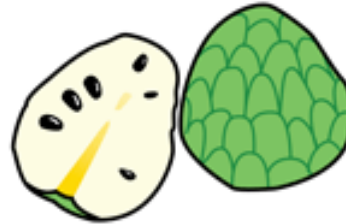

YATE

PLAYA

PAYASO

PAPAYA

yate

playa

payaso

papaya

JOYA

CHIRIMOYA

APOYAR

joya

chirimoya

apoyar

YE

NOMBRE: _____

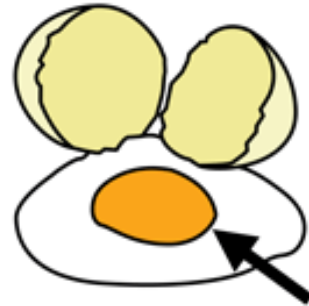
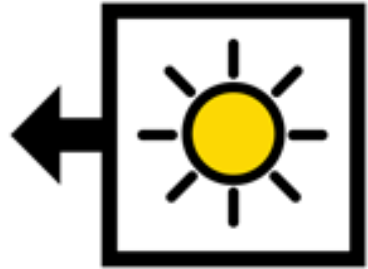

AYER

YEMA

YEGUA

REYES

ayer

yema

yegua

reyes

OYE

JOYERO

INYECCIÓN

oye

joyero

inyección

YO

NOMBRE: _____

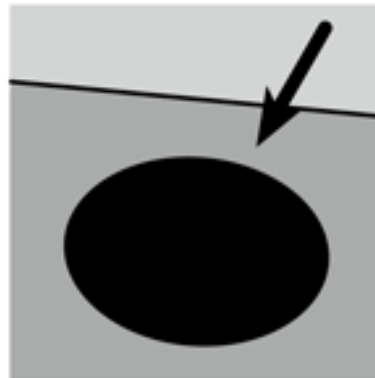
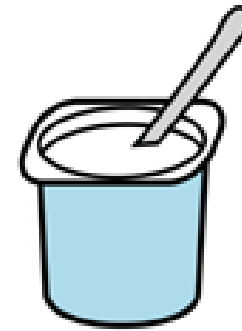
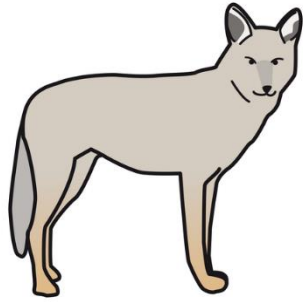

COYOTE

YOYÓ

YOGUR

RAYO

coyote

yoyó

yogur

rayo

MAYONESA

HOYO

ARROYO

mayonesa

hoyo

arroyo

YU

NOMBRE: _____

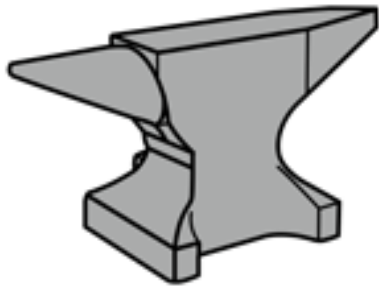

YUNQUE

yunque

DESAYUNO

desayuno

AYUDANTE

ayudante

DESAYUNAR

desayunar

AYUDAR

ayudar



NOMBRE: _____

3. LEE. LUEGO RECORTA LAS IMÁGENES Y FORMAMOS OTRA VEZ LAS FRASES



y



EL

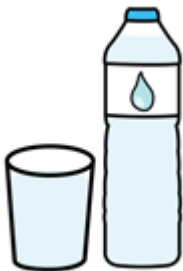
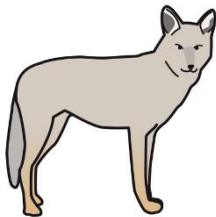

EL



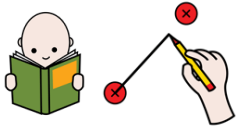

4. LEE. UNE CON LA IMAGEN CORRECTA

NOMBRE: _____

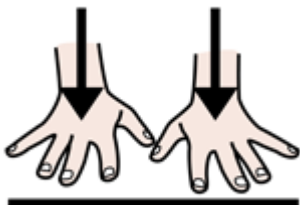

LOS	NIÑOS	ESTÁN	EN	LA	PLAYA
-----	-------	-------	----	----	-------

los	niños	están	en	la	playa
-----	-------	-------	----	----	-------



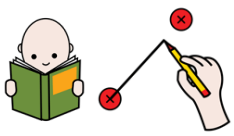

4. LEE. UNE CON LA IMAGEN CORRECTA

NOMBRE: _____

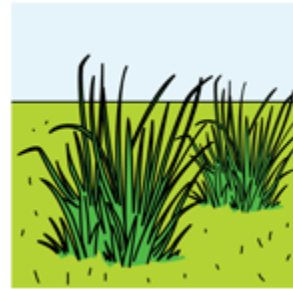

LA	YEGUA	DESAYUNA	HIERBA
----	-------	----------	--------

La	yegua	desayuna	hierba
----	-------	----------	--------

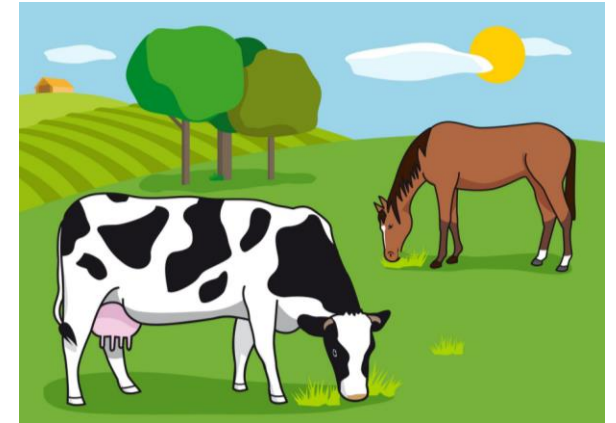

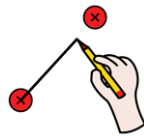

NOMBRE: _____

5. LEEMOS LAS PALABRAS. RODEAMOS LA “Y” Y COPIAMOS. UNE DESPUÉS CON SU IMAGEN..



PAYASO

APOYAR

YATE

PLAYA

PAYASO

APOYAR

YATE

PLAYA

payaso

apoyar

yate

playa

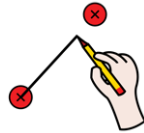

NOMBRE: _____

5. LEEMOS LAS PALABRAS. RODEAMOS LA “Y” Y COPIAMOS. UNE DESPUÉS CON SU IMAGEN.



CHIRIMOYA

PAPAYA

JOYA

CHIRIMOYA

PAPAYA

JOYA

chirimoya

papaya

joya

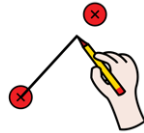

NOMBRE: _____

5. LEEMOS LAS PALABRAS. RODEAMOS LA “Y” Y COPIAMOS. UNE DESPUÉS CON SU IMAGEN..

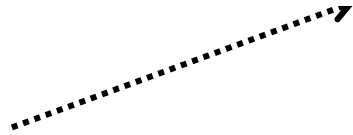

YEGUA

YEMA

OYE

REYES

YEGUA

YEMA

OYE

REYES

yegua

yema

oye

reyes

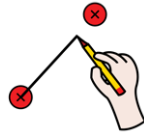

NOMBRE: _____

5. LEEMOS LAS PALABRAS. RODEAMOS LA “Y” Y COPIAMOS. UNE DESPUÉS CON SU IMAGEN..

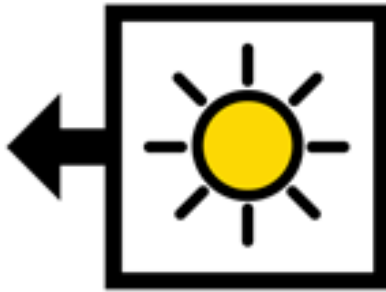

JOYERO

INYECCIÓN

AYER

JOYERO

INYECCIÓN

AYER

joyero

inyección

ayer

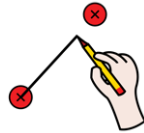

NOMBRE: _____

5. LEEMOS LAS PALABRAS. RODEAMOS LA “Y” Y COPIAMOS. UNE DESPUÉS CON SU IMAGEN..

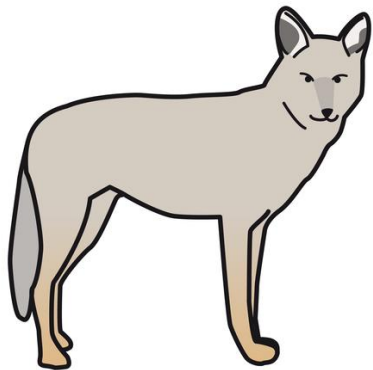

YOYÓ

YOGUR

COYOTE

RAYO

YOYÓ

YOGUR

COYOTE

RAYO

yoyó

yogur

coyote

rayo

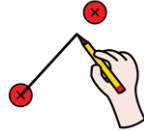

NOMBRE: _____

5. LEEMOS LAS PALABRAS. RODEAMOS LA “Y” Y COPIAMOS. UNE DESPUÉS CON SU IMAGEN..

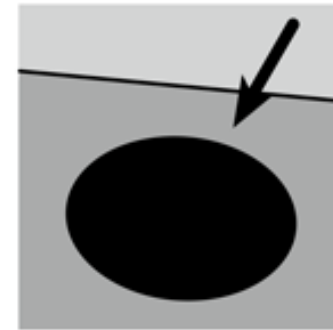

ARROYO

MAYONESA

HOYO

ARROYO

MAYONESA

HOYO

arroyo

mayonesa

hoyo

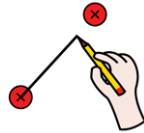

NOMBRE: _____

5. LEEMOS LAS PALABRAS. RODEAMOS LA “Y” Y COPIAMOS. UNE DESPUÉS CON SU IMAGEN..

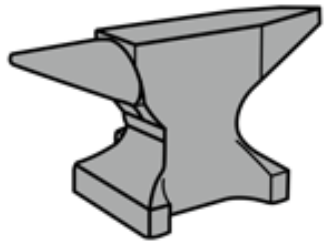

YUNQUE

DESAYUNAR

AYUDAR

AYUDANTE

DESAYUNO

YUNQUE

DESAYUNAR

AYUDAR

AYUDANTE

DESAYUNO

yunque

desayunar

ayudar

ayudante

desayuno

la manzana



casa +s

amor

mano

NOMBRE: _____

6. COPIA LAS PALABRAS.



PAPAYA

papaya



JOYA

joya

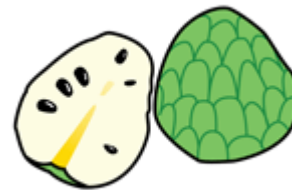

CHIRIMOYAA

chirimoya



APOYAR

apoyar

la manzana



casa +s

amor

mano

NOMBRE: _____

6. COPIA LAS PALABRAS.



PLAYA

PAYASO

YATE

playa

payaso

yate

la manzana



casa ^{+s}

amor

mano

NOMBRE: _____

6. COPIA LAS PALABRAS.

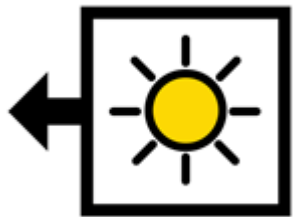

AYER

REYES

JOYERO

OYE

ayer

reyes

joyero

oye

la manzana



casa +s

amor

mano

6. COPIA LAS PALABRAS.

NOMBRE: _____



INYECCIÓN

inyección

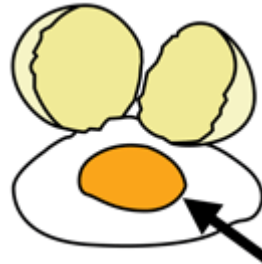

YEMA

yema



YEGUA

yegua

la manzana



casa +s

amor

mano

NOMBRE: _____

6. COPIA LAS PALABRAS.

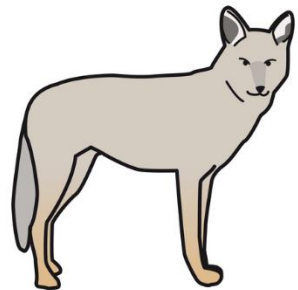

COYOTE

ARROYO

MAYONESA

YOYÓ

coyote

arroyo

mayonesa

yoyó

la manzana



casa +s

amor

mano

NOMBRE: _____

6. COPIA LAS PALABRAS.



RAYO

rayo

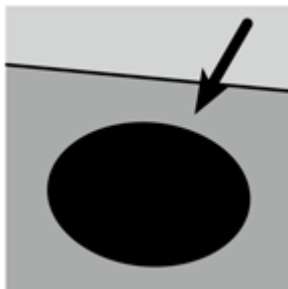

HOYO

hoyo



YOGUR

yogur

la manzana



casa +s

amor

mano

NOMBRE: _____

6. COPIA LAS PALABRAS.

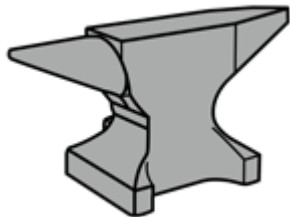

YUNQUE

DESAYUNAR

AYUDANTE

AYUDAR

DESAYUNO

yunque

desayunar

ayudante

ayudar

desayuno



casa
amor
mano

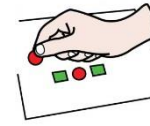

7. Elige si están bien o mal estas palabras. Pon V o X en el recuadro.



EL

RAYO



RRAYO



LA

PARAPA



PAPAYA



EL

PAYASO

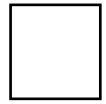

PAYATO

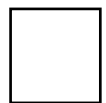

LA

MAYONESA



MUYONESA





casa
amor
mano

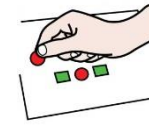

7. Elige si están bien o mal estas palabras. Pon V o X en el recuadro.

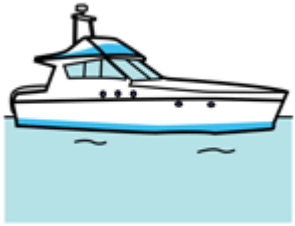

EL

YATE



TEYA



LA

PLAYA



PALYA



EL

JOREYO



JOYERO

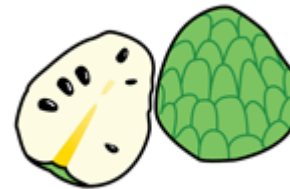
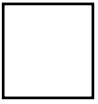

LA

CHIRIMOLA



CHIRIMOYA



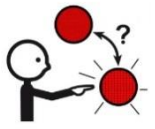

casa
amor
mano

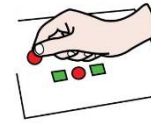

7. Elige si están bien o mal estas palabras. Pon V o X en el recuadro.



EL

YOYÓ

ROYÓ



LA

YEGUA

YESUA



EL

YORUL

YOGUR



LA

ROYA

JOYA



casa
amor
mano

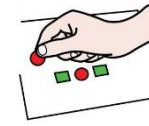

7. Elige si están bien o mal estas palabras. Pon V o X en el recuadro.

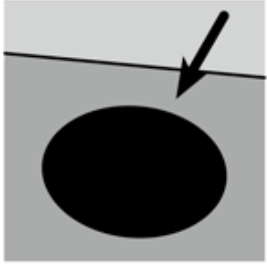

EL

HOYO

ROYO

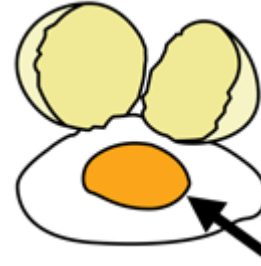

LA

MEYA

YEMA



EL

DESAYUNO

DEDAYUNO



LA

INLECCIÓN

INYECCIÓN

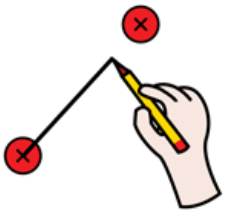

NOMBRE: _____

8. Para trabajar esta actividad recorta antes los carteles de las palabras escritas en mayúscula y minúscula que aparecen en las primeras fichas. Mirad y estudiar las diferencias. Unirlas antes a nivel manipulativo. Ahora lo haremos con el lápiz.

PLAYA

PAYASO

APOYAR

CHIRIMOYA

YATE

PAPAYA

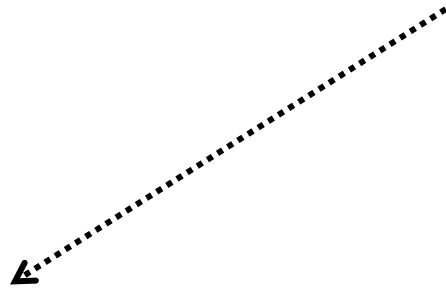

payaso

apoyar

yate

playa

papaya

chirimoya

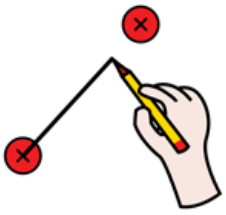

NOMBRE: _____

8. Para trabajar esta actividad recorta antes los carteles de las palabras escritas en mayúscula y minúscula que aparecen en las primeras fichas. Mirad y estudiar las diferencias. Unirlas antes a nivel manipulativo. Ahora lo haremos con el lápiz.

YEGUA

INYECCIÓN

YEMA

JOYERO

OYE

REYES

yegua

oye

inyección

yema

joyero

reyes

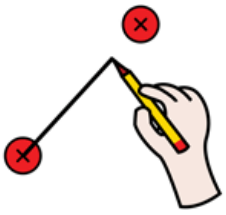

NOMBRE: _____

8. Para trabajar esta actividad recorta antes los carteles de las palabras escritas en mayúscula y minúscula que aparecen en las primeras fichas. Mirad y estudiar las diferencias. Unirlas antes a nivel manipulativo. Ahora lo haremos con el lápiz.

YOGUR

RAYO

HOYO

ARROYO

MAYONESA

COYOTE

arroyo

hoyo

rayo

mayonesa

coyote

yogur

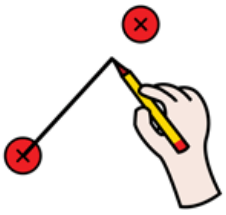

NOMBRE: _____

8. Para trabajar esta actividad recorta antes los carteles de las palabras escritas en mayúscula y minúscula que aparecen en las primeras fichas. Mirad y estudiar las diferencias. Unirlas antes a nivel manipulativo. Ahora lo haremos con el lápiz.

YUNQUE

DESAYUNO

AYUDAR

DESAYUNAR

AYUDANTE

ayudar

desayunar

ayudante

desayuno

yunque



9. Contamos las sílabas de las palabras. Cogemos todas las imágenes trabajadas y las recortamos de manera irregular en tantos trozos como sílabas tenga la palabra. Después, las pegamos encima de su igual y ponemos el número de sílabas.

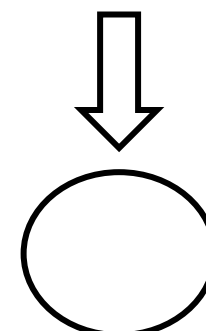
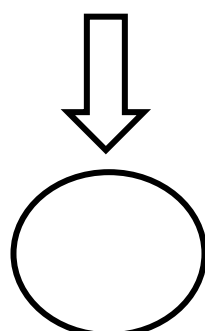
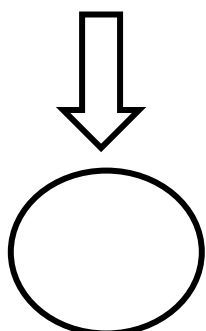
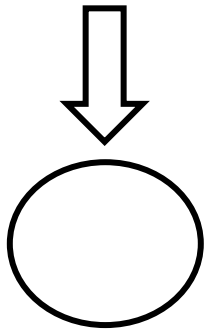
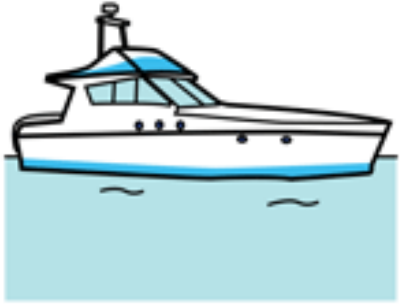



9. Contamos las sílabas de las palabras. Cogemos todas las imágenes trabajadas y las recortamos de manera irregular en tantos trozos como sílabas tenga la palabra. Después, las pegamos encima de su igual y ponemos el número de sílabas.

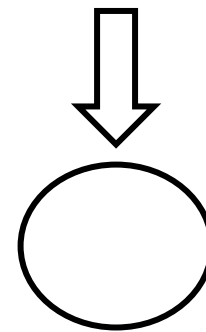
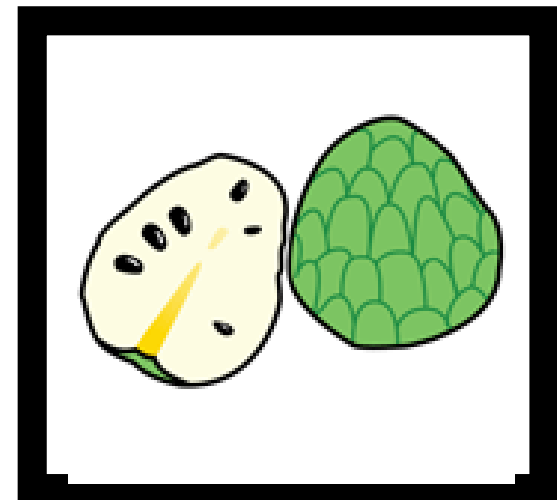
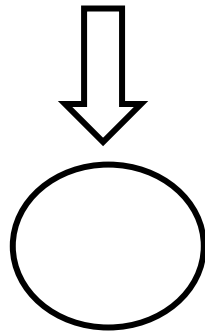
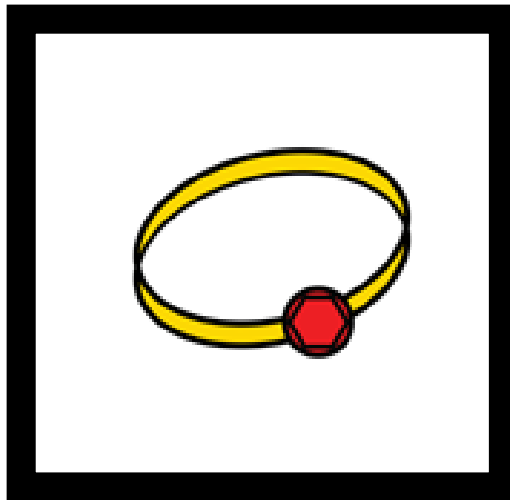
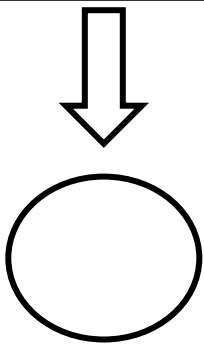



9. Contamos las sílabas de las palabras. Cogemos todas las imágenes trabajadas y las recortamos de manera irregular en tantos trozos como sílabas tenga la palabra. Después, las pegamos encima de su igual y ponemos el número de sílabas.

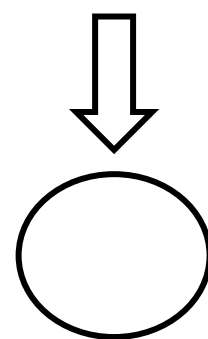
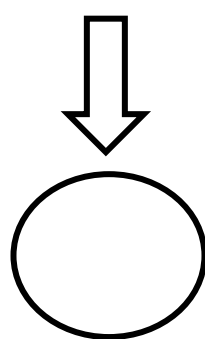
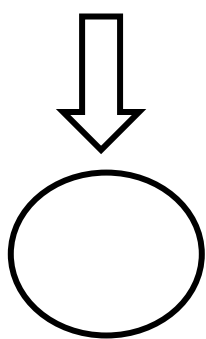
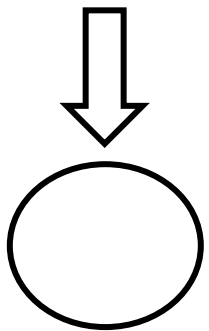
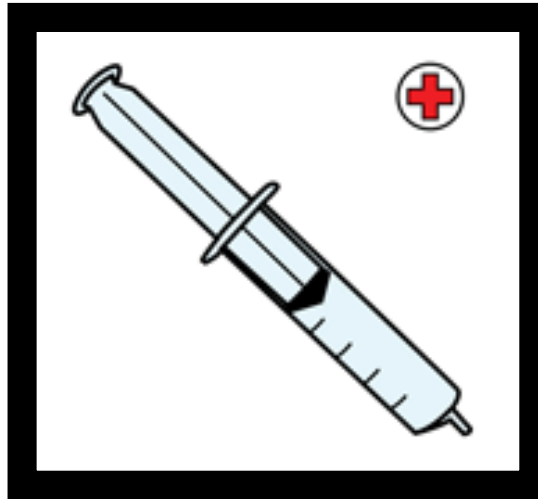
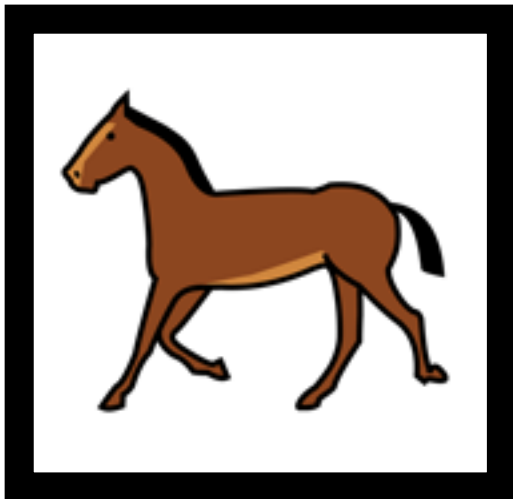
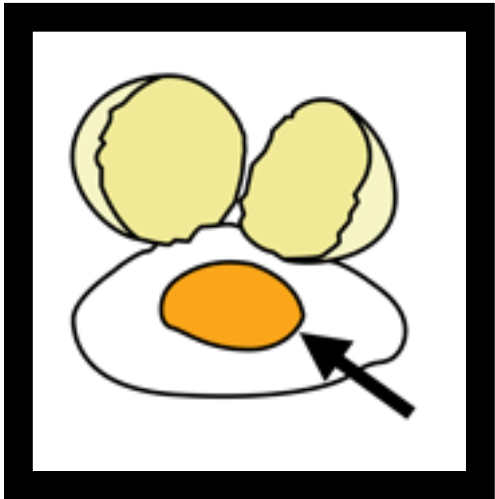



9. Contamos las sílabas de las palabras. Cogemos todas las imágenes trabajadas y las recortamos de manera irregular en tantos trozos como sílabas tenga la palabra. Después, las pegamos encima de su igual y ponemos el número de sílabas.

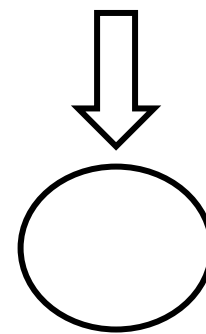
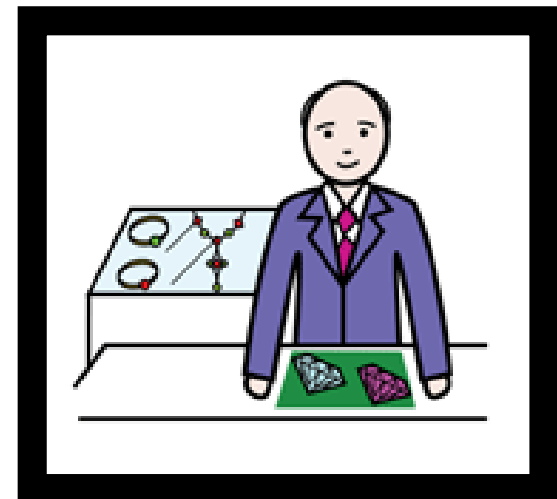
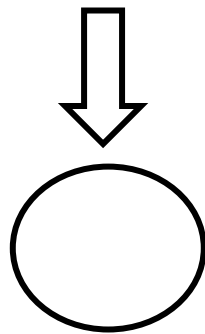
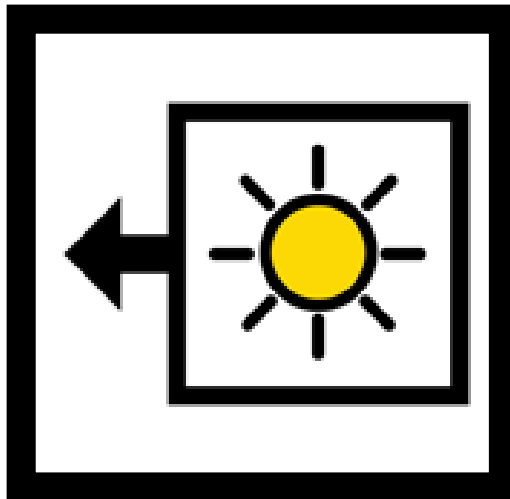
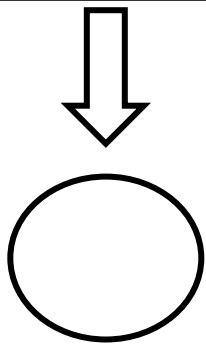

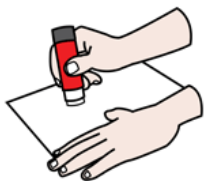

9. Contamos las sílabas de las palabras. Cogemos todas las imágenes trabajadas y las recortamos de manera irregular en tantos trozos como sílabas tenga la palabra. Después, las pegamos encima de su igual y ponemos el número de sílabas.

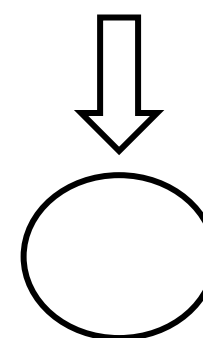
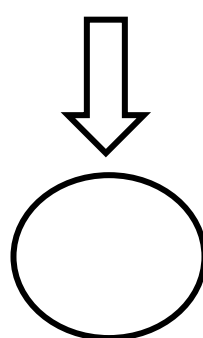
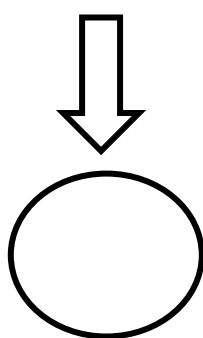
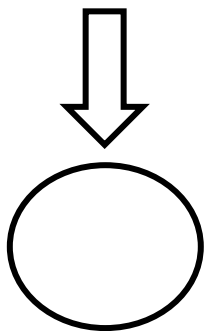
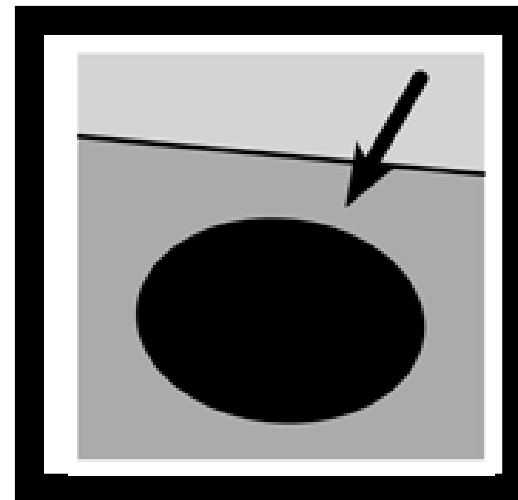
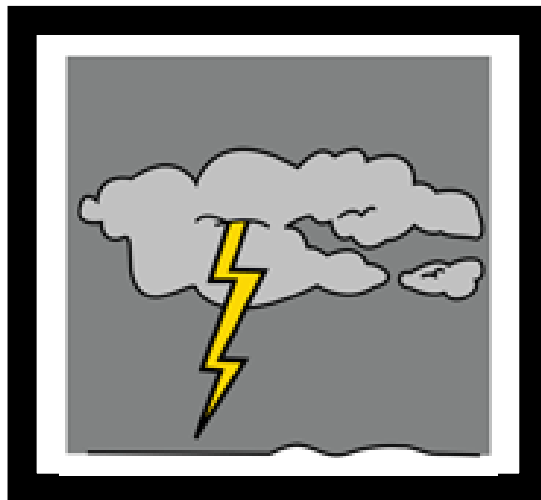



9. Contamos las sílabas de las palabras. Cogemos todas las imágenes trabajadas y las recortamos de manera irregular en tantos trozos como sílabas tenga la palabra. Después, las pegamos encima de su igual y ponemos el número de sílabas.

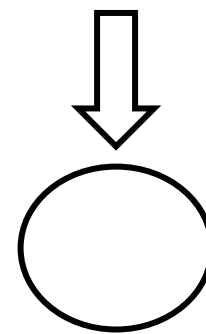
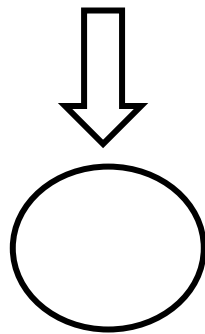
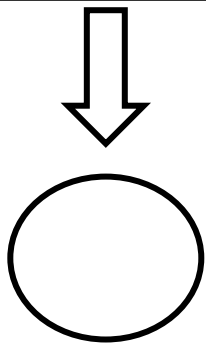
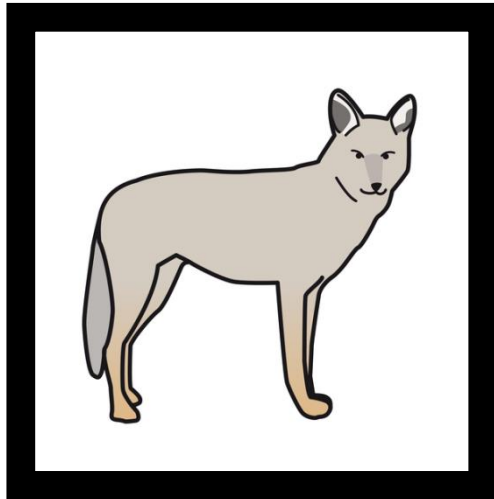



9. Contamos las sílabas de las palabras. Cogemos todas las imágenes trabajadas y las recortamos de manera irregular en tantos trozos como sílabas tenga la palabra. Después, las pegamos encima de su igual y ponemos el número de sílabas.

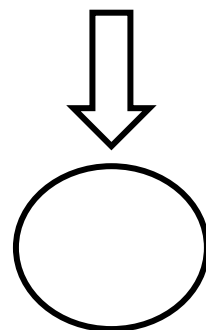
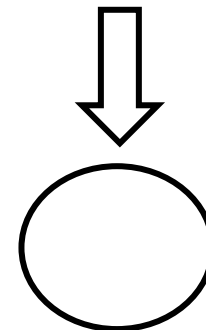
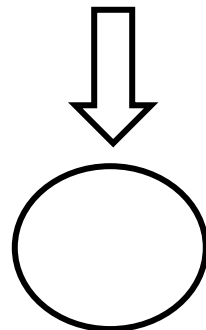
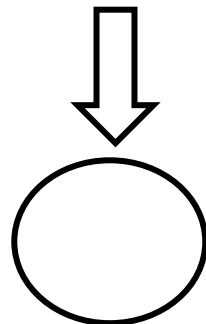
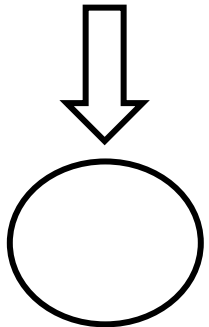
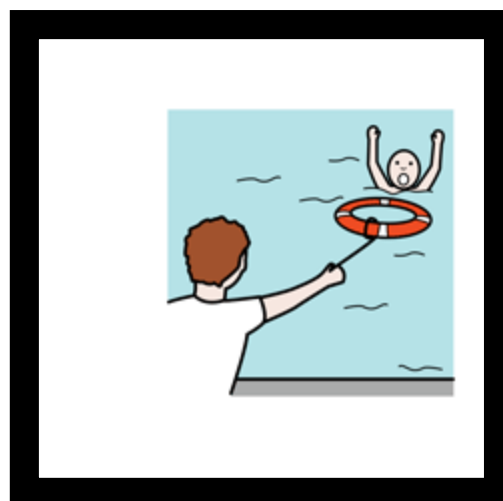
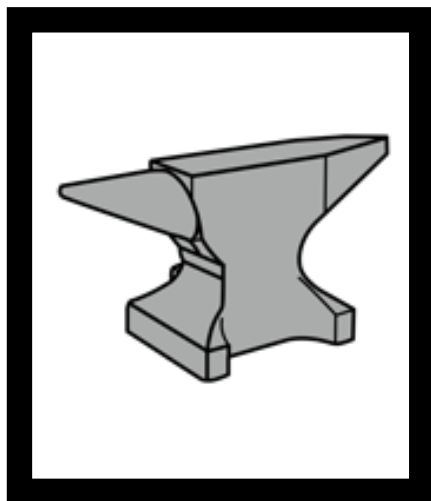



o?o

10. Escribe la sílaba correcta. *ya, ye, yo, yu*

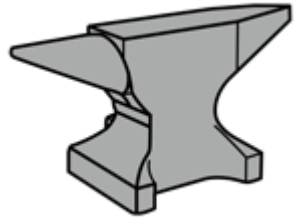

yunque



_____gur



_____gua



Pa_____se



pla_____



●?○

10. Escribe la sílaba correcta. *ya, ye, yo, yu*



_____ma



ra_____



Desa_____no



in_____cción

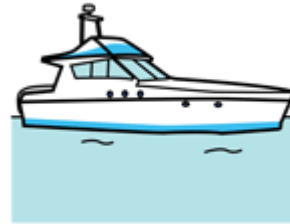

_____te



●?○

10. Escribe la sílaba correcta. *ya, ye, yo, yu*



apo__r

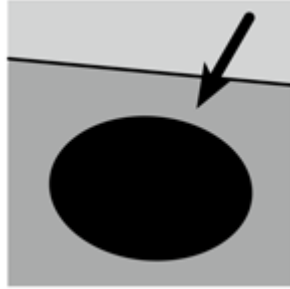

ho__



e__



je__



a__dar



●?○

10. Escribe la sílaba correcta. *ya, ye, yo, yu*



__ yó



a__ dante



jo__ ro



arro__

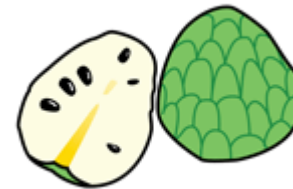

Chirimo__



o?o

10. Escribe la sílaba correcta. *ya, ye, yo, yu*

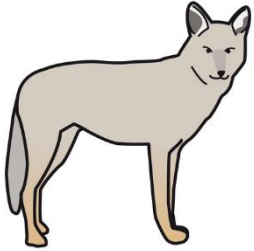

co__te



re__s



ma__nesa



papa__



desa__nar



ABC...

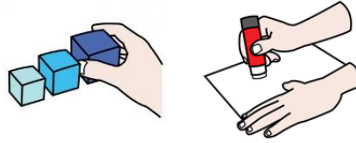

casa
amor
mano

11. Primero, recorta las letras. Luego, ordena y pega para formar una palabra.

A	P	A	L	Y
---	---	---	---	---



--	--	--	--	--

Y	A	P	P	A	A
---	---	---	---	---	---



--	--	--	--	--	--

P	O	S	A	Y	A
---	---	---	---	---	---



--	--	--	--	--	--



ABC...

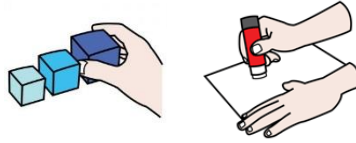

casa
amor
mano

11 Primero, recorta las letras. Luego, ordena y pega para formar una palabra.

A	Y	M	E
---	---	---	---

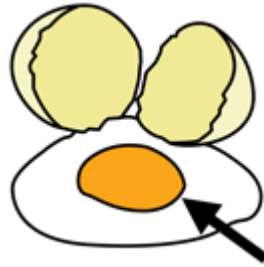

--	--	--	--

O	Y	J	E	R	O
---	---	---	---	---	---



--	--	--	--	--	--

C	Y	N	I	E	Ó	N	I	C
---	---	---	---	---	---	---	---	---



--	--	--	--	--	--	--	--	--	--



ABC...

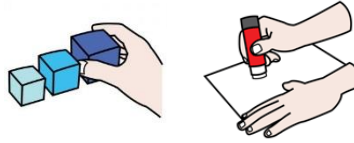

casa
amor
mano

11. Primero, recorta las letras. Luego, ordena y pega para formar una palabra.

O	R	A	Y
---	---	---	---



--	--	--	--

Y	O	R	O	R	A
---	---	---	---	---	---



--	--	--	--	--	--

M	Y	E	O	A	N	S	A
---	---	---	---	---	---	---	---



--	--	--	--	--	--	--	--



ABC...

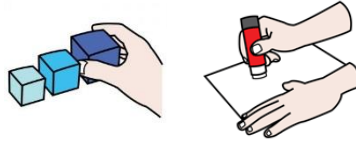

casa
amor
mano

11. Primero, recorta las letras. Luego, ordena y pega para formar una palabra.

Y	N	U	U	Q	E
---	---	---	---	---	---

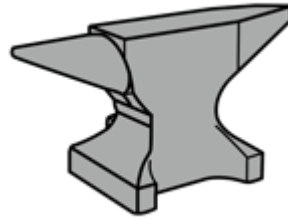

--	--	--	--	--	--

D	Y	U	R	A	A
---	---	---	---	---	---



--	--	--	--	--	--

E	Y	D	U	S	N	A	O
---	---	---	---	---	---	---	---



--	--	--	--	--	--	--	--