

 mundo primaria

# CUADERNO DE VACACIONES

*para Educación primaria*

**50 FICHAS  
PARA TRABAJAR**

MATEMÁTICAS  
LENGUAJE  
INGLÉS  
CIENCIAS



**2<sup>º</sup>  
DE  
PRIMARIA**

FICHAS DE

# MATEMÁTICAS

---



¿Qué número es el quinientos treinta y siete?

573

357

753

537

¿Qué número es el cuatrocientos doce?

214

124

421

412

¿Qué número es el setecientos cuarenta y siete?

477

744

774

747

¿Qué número es el seiscientos cincuenta y cuatro?

645

564

654

465

¿Qué número es el novecientos tres?

309

930

903

390

¿Qué número es el ciento noventa y cinco?

159

195

591

915

Escribe los números en las casillas vacías ordenándolos según se te pide

Coloca los números pares a la izquierda y los impares a la derecha.  
Ordenándolos de mayor a menor.

91 58 16 25 32 84

Coloca los números impares a la izquierda y los pares a la derecha.  
Ordenándolos de menor a mayor.

13 38 92 85 60 77

Escribe en las casillas vacías los números que cumplen los requisitos que se piden

Coloca los 4 números mayores que 157 y menores que 398

128

267

183

305

400

399

358





Coloca los 4 números mayores que 256 y menores que 405

302

835

287

364

407

250

394

Marca con una cruz la casilla donde está la respuesta correcta

¿Qué número está más cerca de 400 que de 300?

 391 

 332 

 365 

 364 

¿Qué número está más cerca de 200 que de 300?

 203 

 295 

 280 

 264 

¿Qué número está más cerca de 500 que de 600?

 547 

 559 

 516 

 580 

¿Qué número está más cerca de 600 que de 700?

 529 

 670 

 621 

 708

Marca con una cruz la casilla donde está la respuesta correcta

¿Qué número va después del octavo?

 Noveno Sexto Décimo Cuarto

¿Qué número va antes del quinto?

 Séptimo Octavo Tercero Cuarto

¿Qué número va después del quinto?

 Séptimo Sexto Décimo Cuarto

¿Qué número va después del noveno?

 Octavo Quinto Décimo Cuarto

¿Qué número va antes del octavo?

 Noveno Sexto Séptimo Cuarto

¿Qué número va después del cuarto?

 Quinto Segundo Tercero Octavo

Realiza las siguientes operaciones

$$\begin{array}{r} + 357 \\ + 241 \\ \hline \end{array}$$

$$\begin{array}{r} + 412 \\ + 212 \\ \hline \end{array}$$

$$\begin{array}{r} + 402 \\ + 245 \\ \hline \end{array}$$

$$\begin{array}{r} + 307 \\ + 528 \\ \hline \end{array}$$

$$\begin{array}{r} + 537 \\ + 482 \\ \hline \end{array}$$

$$\begin{array}{r} + 763 \\ + 248 \\ \hline \end{array}$$



Realiza las siguientes operaciones

$$\begin{array}{r} 427 \\ - 249 \\ \hline \end{array}$$

$$\begin{array}{r} 999 \\ - 802 \\ \hline \end{array}$$

$$\begin{array}{r} 745 \\ - 304 \\ \hline \end{array}$$

$$\begin{array}{r} 824 \\ - 573 \\ \hline \end{array}$$

$$\begin{array}{r} 239 \\ - 82 \\ \hline \end{array}$$

$$\begin{array}{r} 763 \\ - 578 \\ \hline \end{array}$$

Marca con una cruz la casilla donde está la respuesta correcta

$$67 + 13$$

- 78 80 77 79

$$45 - 11$$

- 54 56 58 55

$$35 + 16$$

- 52 53 51 54

$$75 - 34$$

- 42 41 45 51

$$26 + 44$$

- 60 65 70 69

$$87 - 53$$

- 36 34 33 35

$$51 + 31$$

- 80 83 82 81

$$45 - 14$$

- 29 31 30 32

$$61 + 11$$

- 70 72 73 71

$$5 \times 9$$

35 45 50 40

$$1 \times 2$$

0 2 1 4

$$7 \times 3$$

20 21 24 18

$$8 \times 2$$

18 16 10 14

$$6 \times 6$$

32 36 42 30

$$9 \times 7$$

70 56 60 63

$$3 \times 9$$

23 30 27 21

$$5 \times 3$$

20 15 10 18

$$7 \times 2$$

16 21 14 18

Realiza las siguientes operaciones

$$\begin{array}{r} 73 \\ \times 4 \\ \hline \end{array}$$

$$\begin{array}{r} 56 \\ \times 2 \\ \hline \end{array}$$

$$\begin{array}{r} 45 \\ \times 9 \\ \hline \end{array}$$

$$\begin{array}{r} 50 \\ \times 8 \\ \hline \end{array}$$

$$\begin{array}{r} 47 \\ \times 3 \\ \hline \end{array}$$

$$\begin{array}{r} 63 \\ \times 4 \\ \hline \end{array}$$

Ordena los siguientes objetos según se te indica

Ordena estos objetos de mayor a menor tamaño



Ordena estos objetos de menor a mayor tamaño



Marca con una cruz la casilla donde está la respuesta correcta

¿En qué recipiente cabe más de un litro?

¿En qué recipiente cabe menos de un litro?

¿En qué recipiente cabe menos de un litro?



   

¿En qué recipiente cabe mas de un litro?

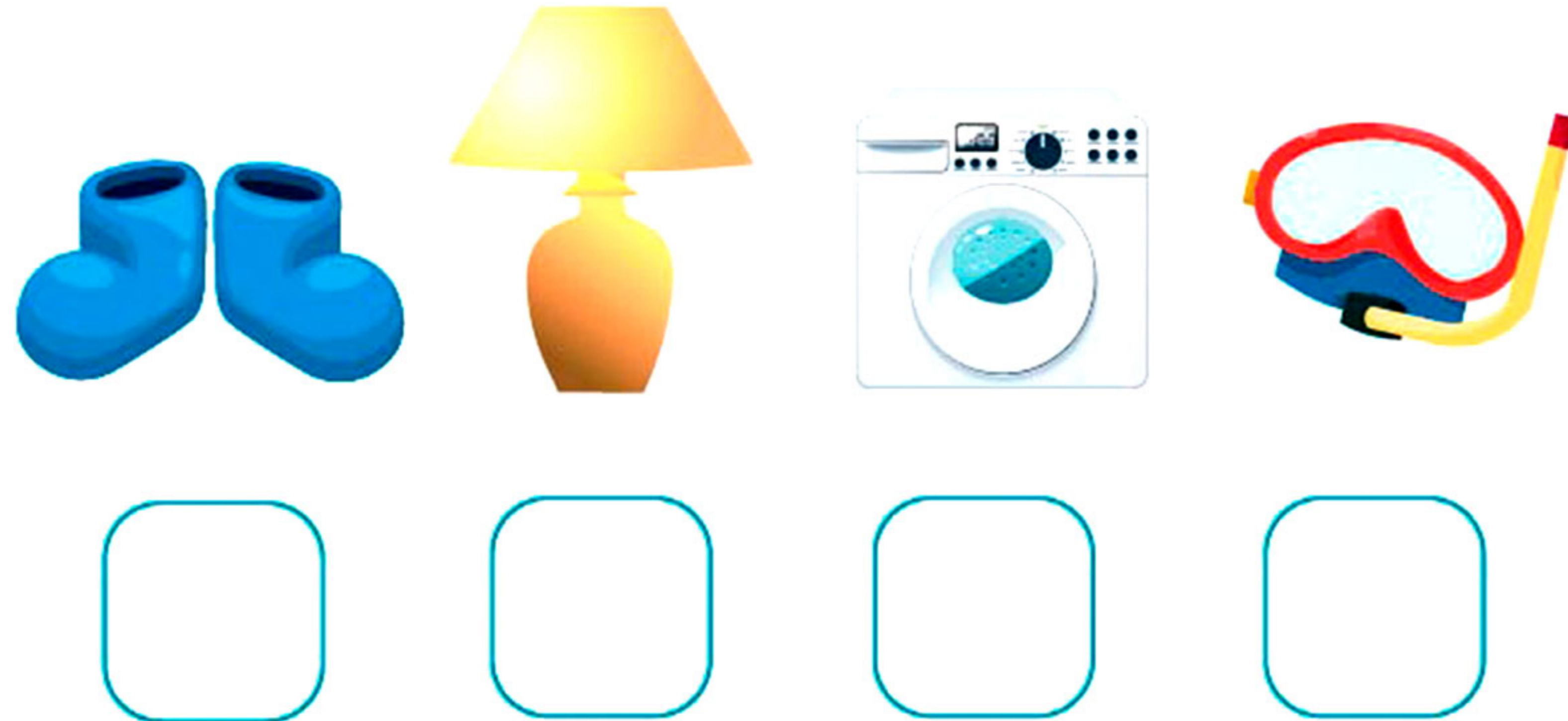

Marca con una cruz la casilla donde está la respuesta correcta

¿Cuál de estos objetos es más grande?



¿Cuál de estos objetos es más pequeño?

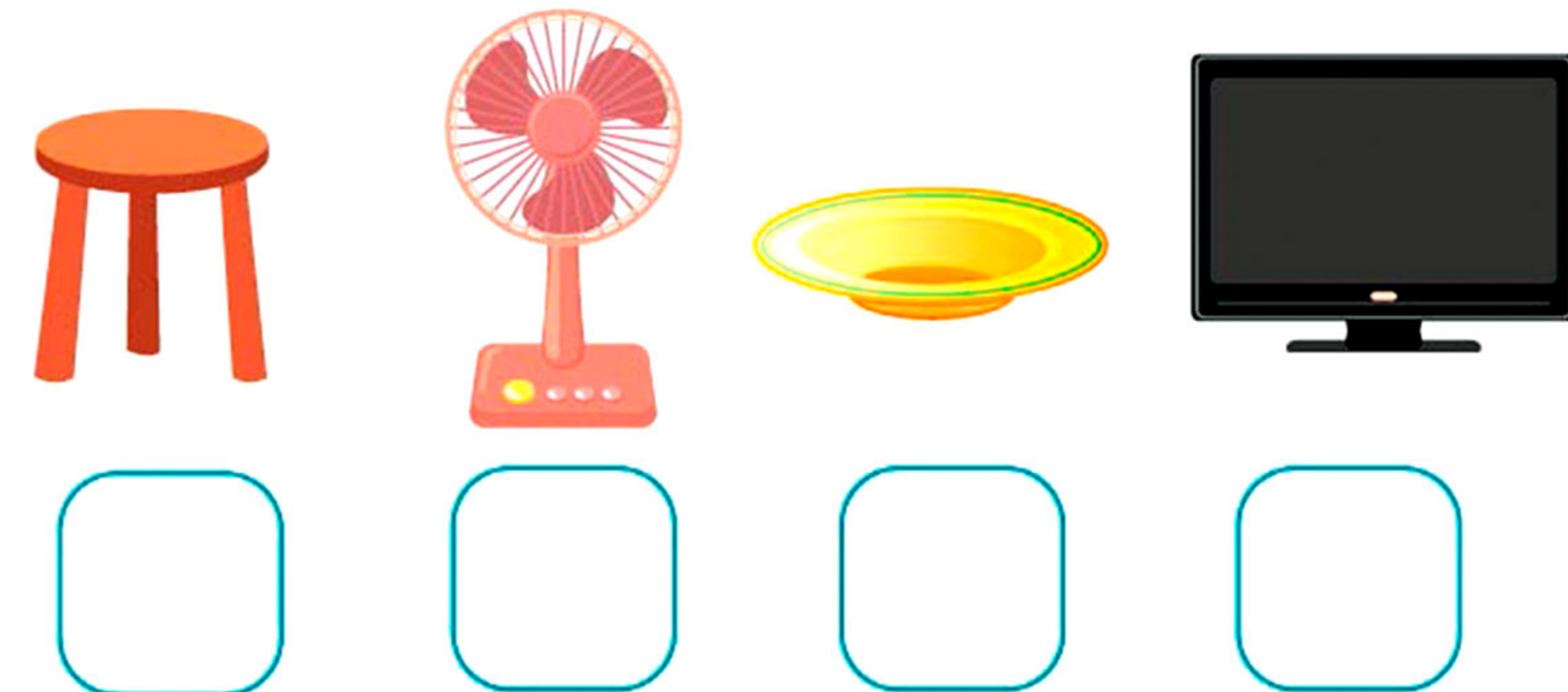

¿Qué animal es más pequeño?

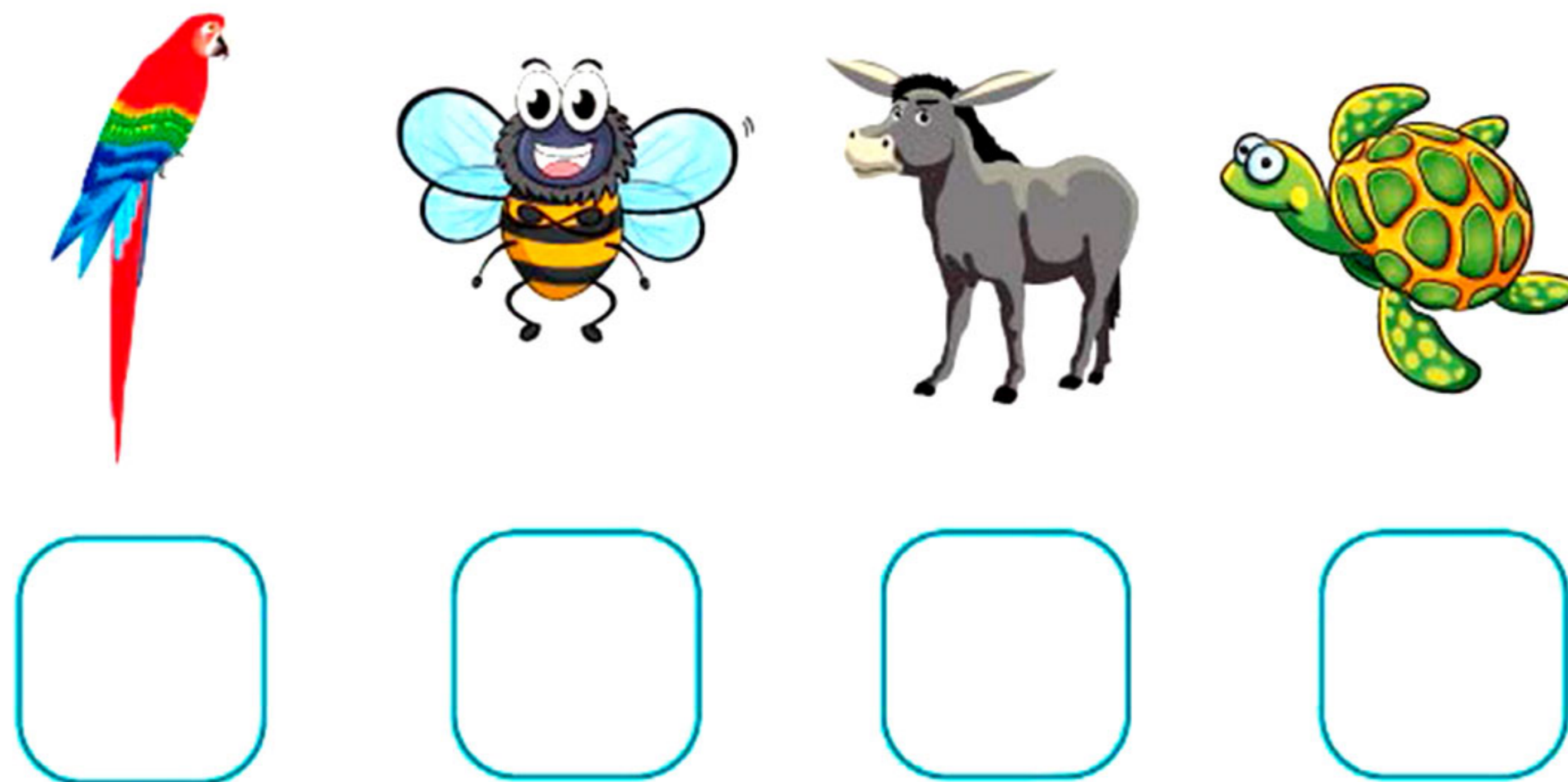

¿Que animal es más grande?

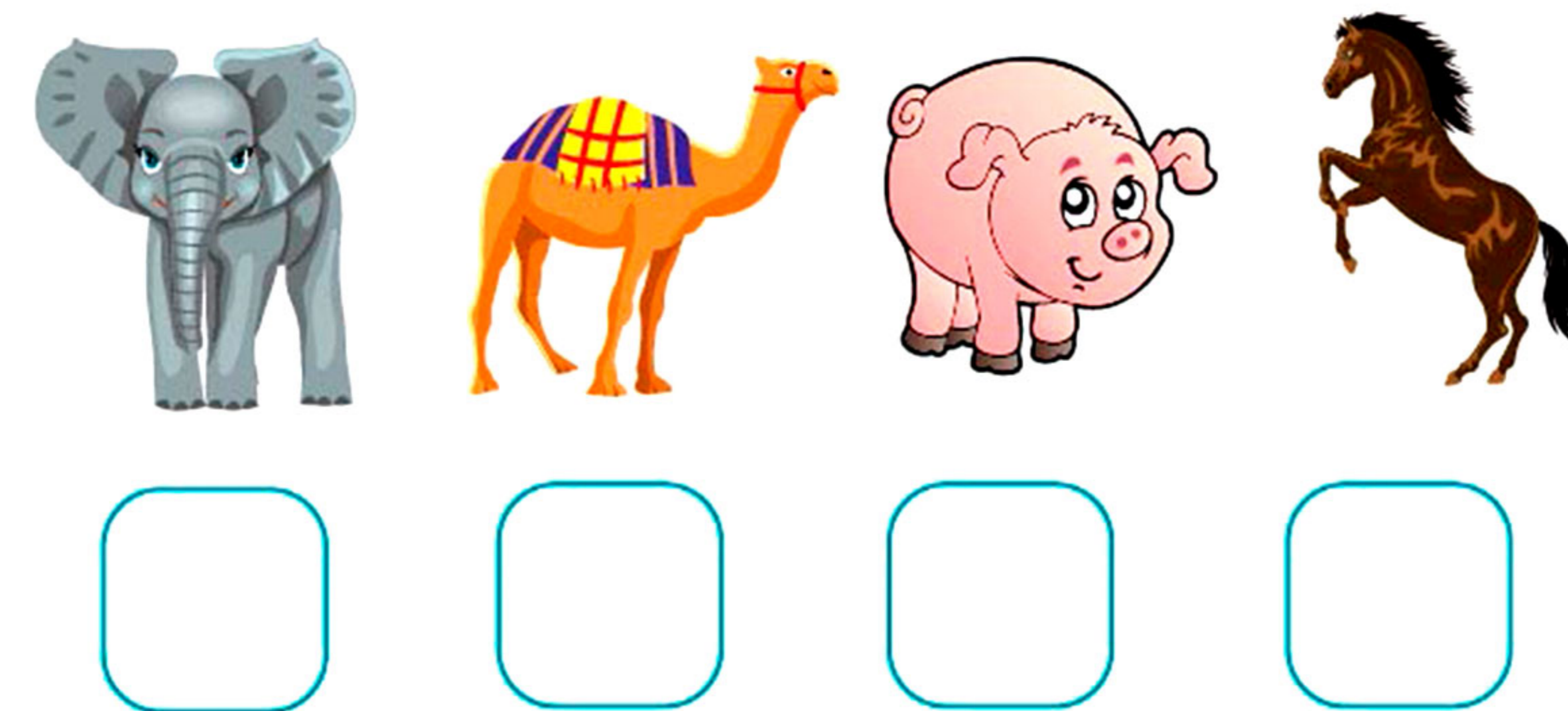

Marca con una cruz la casilla donde está la respuesta correcta

¿Qué reloj marca las 3 menos cuarto?

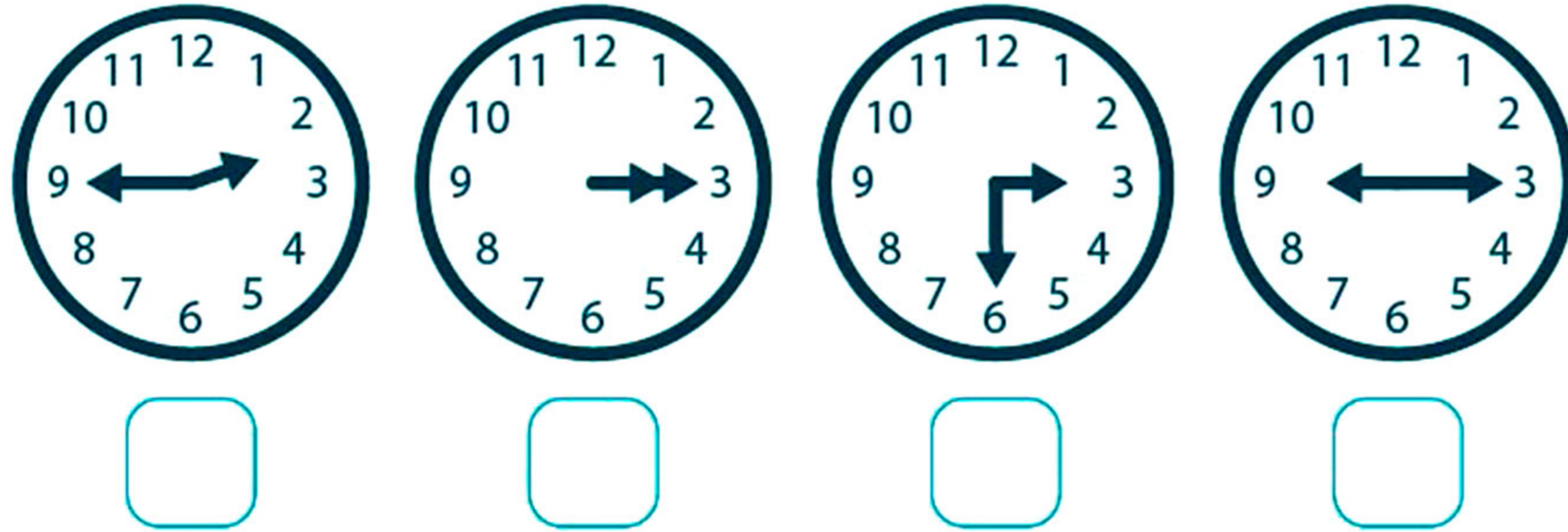

¿Qué reloj marca las 8 y media?

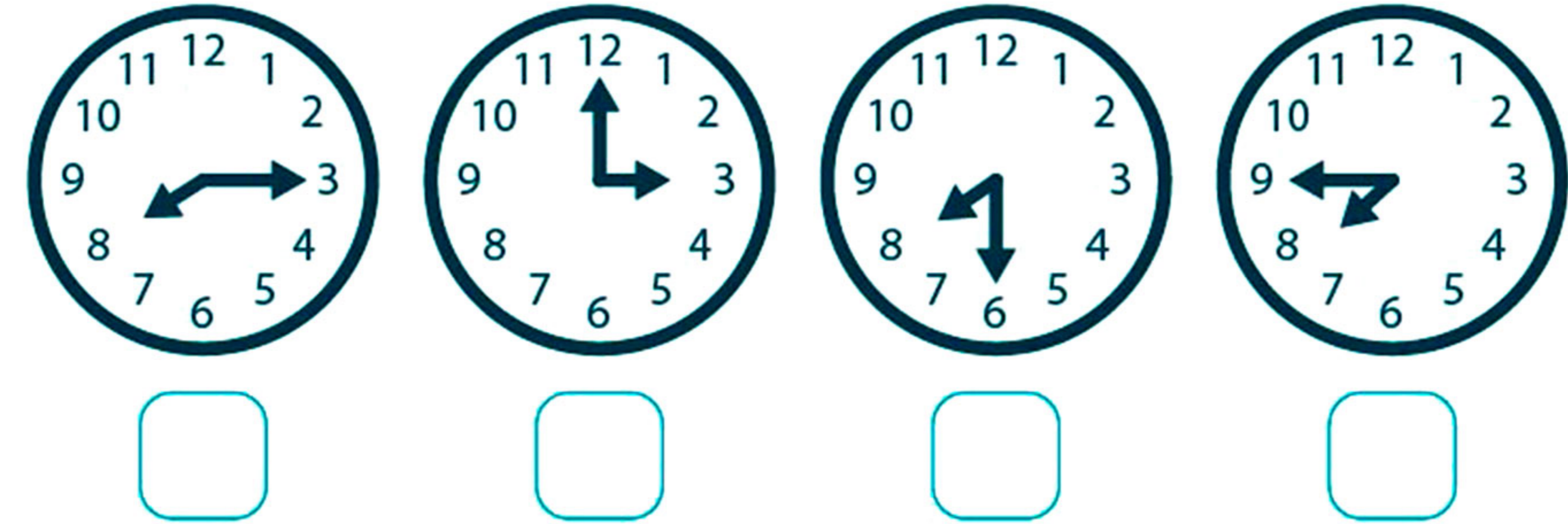

¿Qué reloj marca la 1 en punto?

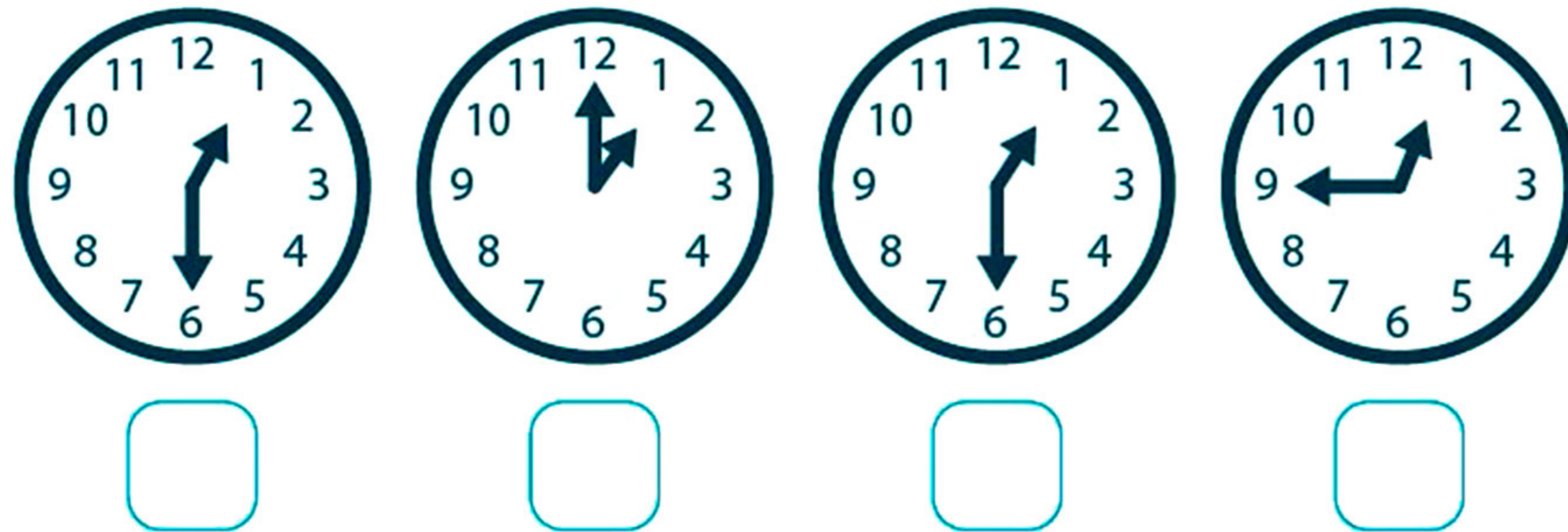

¿Qué reloj marca las 10 menos cuarto?

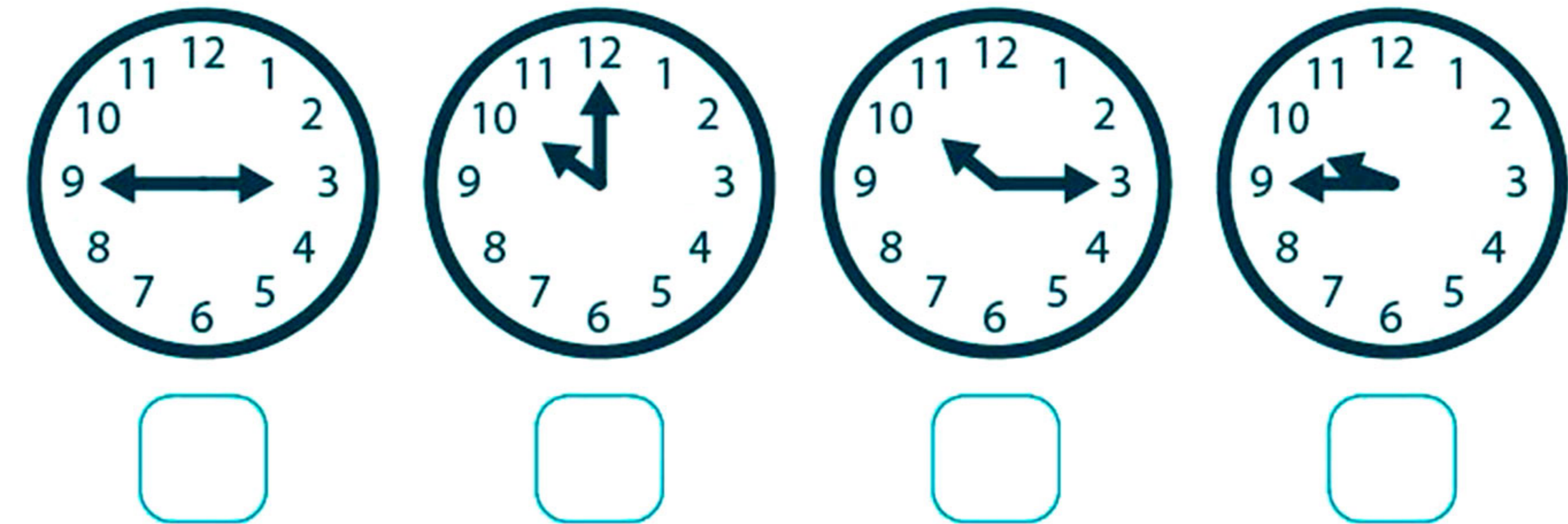



Marca con una cruz la casilla donde está la respuesta correcta

¿Qué hora marca el reloj?

20:00

Las 8 en  
punto

Las 10 en  
punto

Las 4 en  
punto

02:45

Las 2 y  
diez

Las  
2 menos  
cuarto

Las  
3 menos  
cuarto

13:30

Las 12 y  
media

La 1 y  
media

Las  
12 menos  
cuarto

19:15

Las 7 y  
cuarto

Las 9 y  
cuarto



Las 9 y  
media

Marca con una cruz la casilla donde está la respuesta correcta

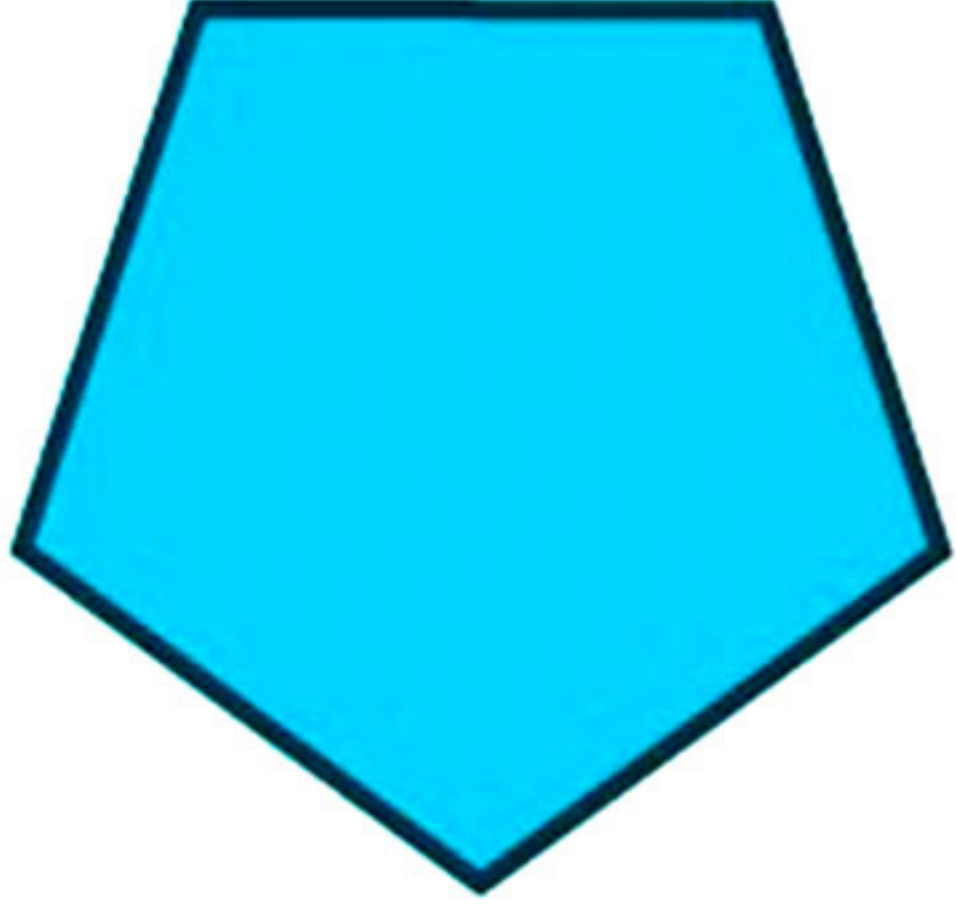
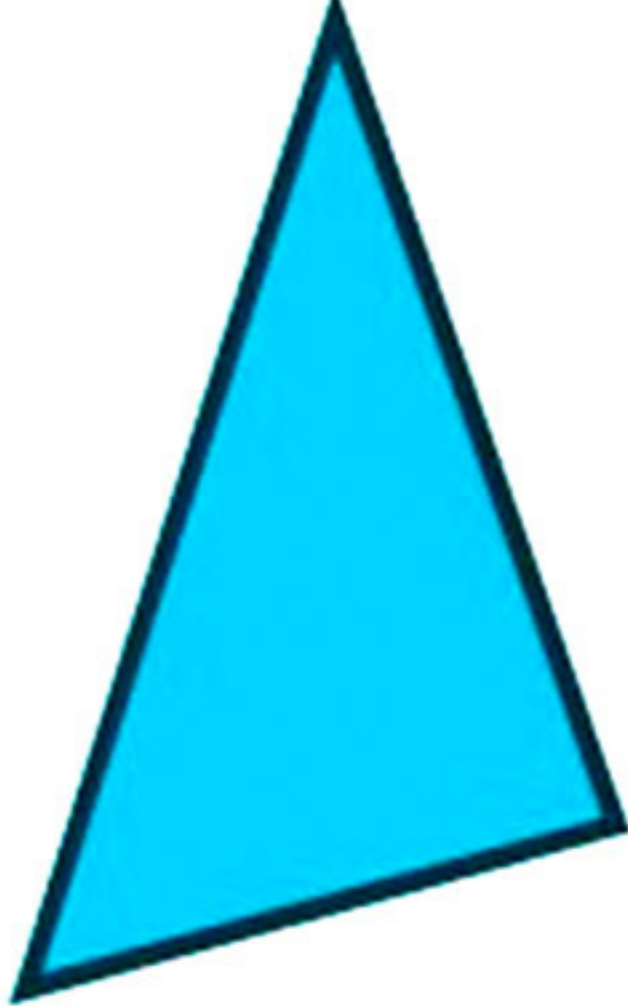
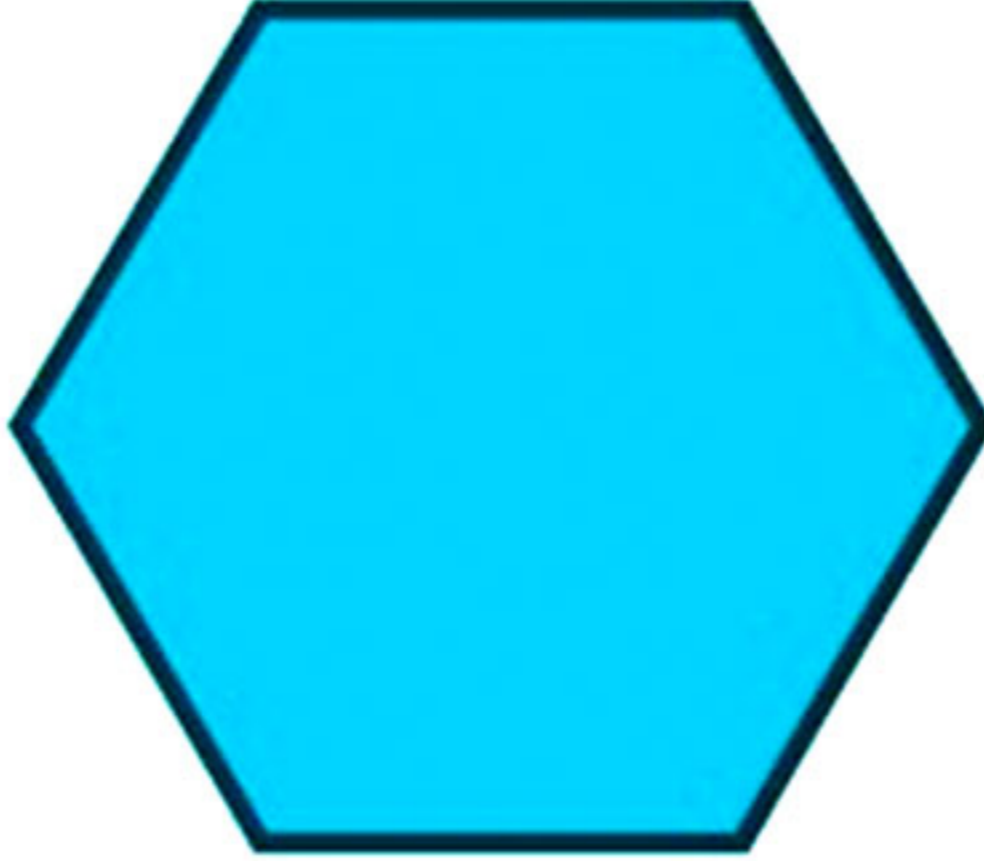
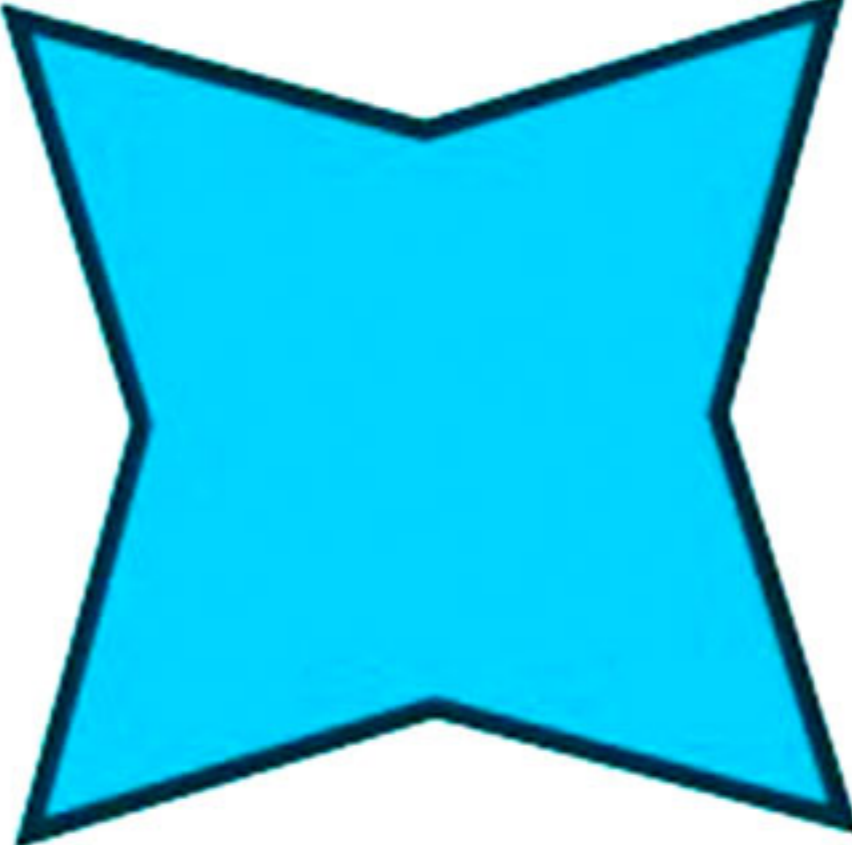
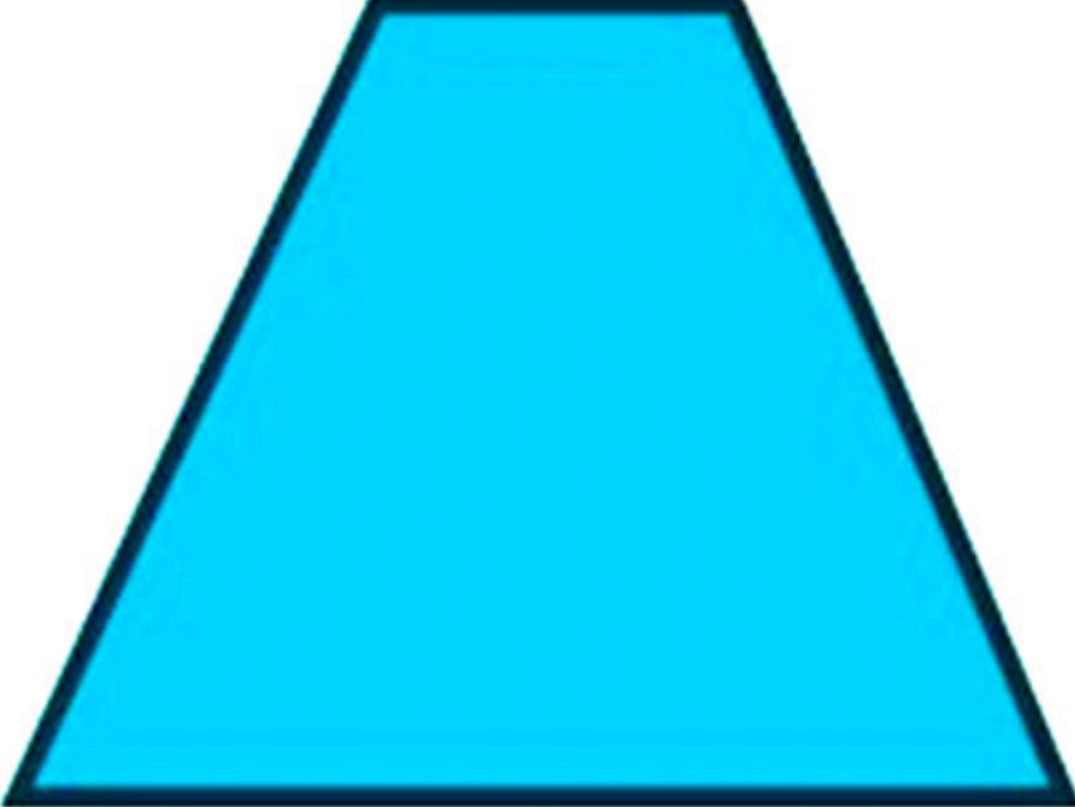
Indica cuál de estos polígonos tiene 4 ángulos.

				
<input type="checkbox"/>	<input type="checkbox"/>	<input type="checkbox"/>	<input type="checkbox"/>	<input type="checkbox"/>

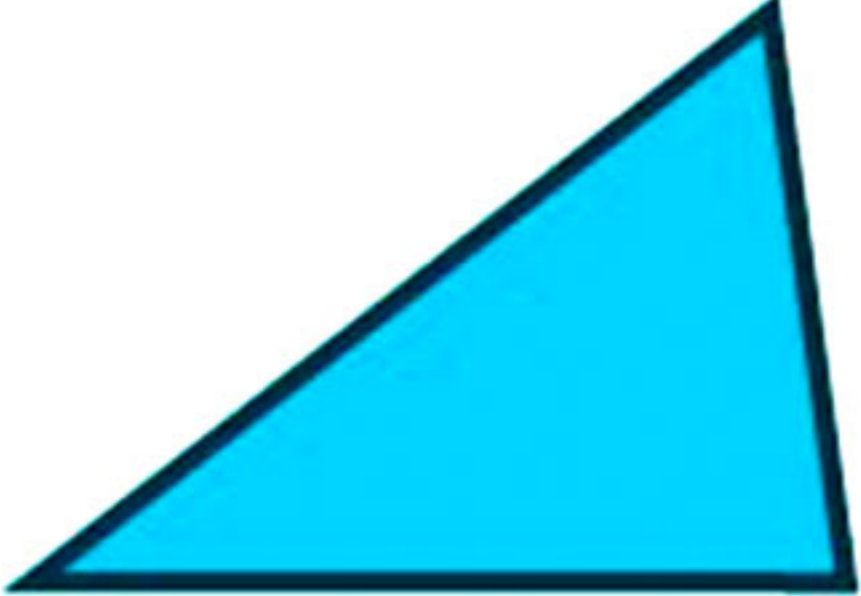
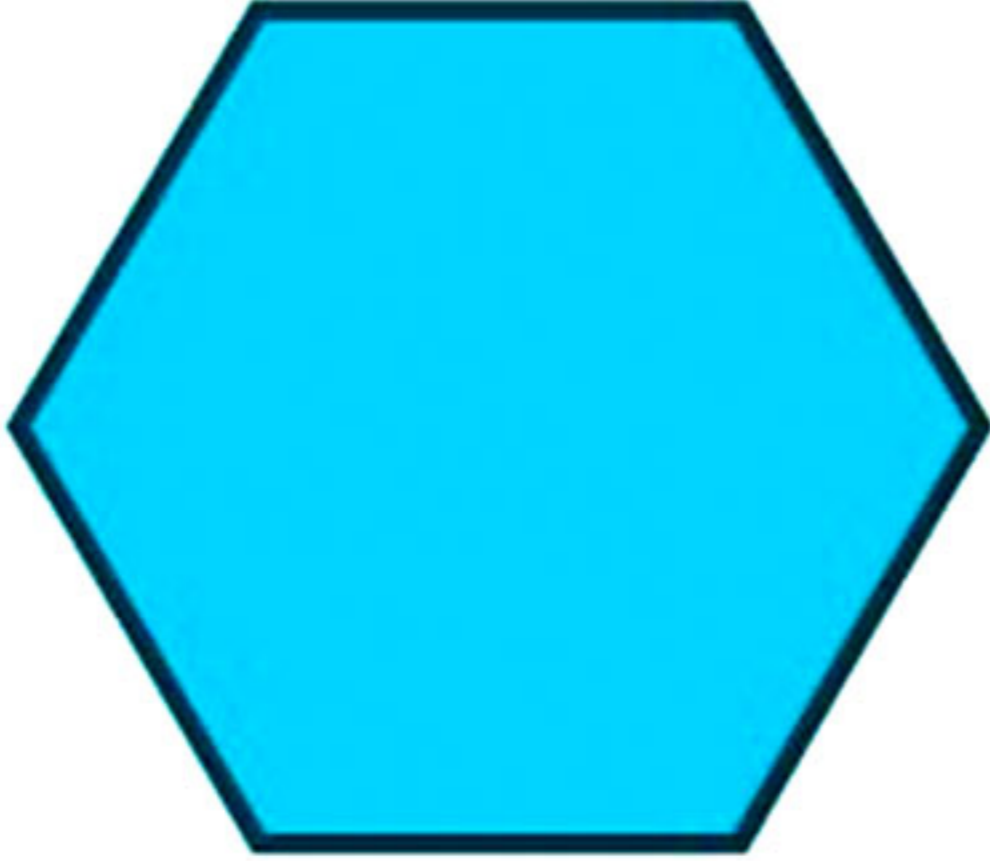
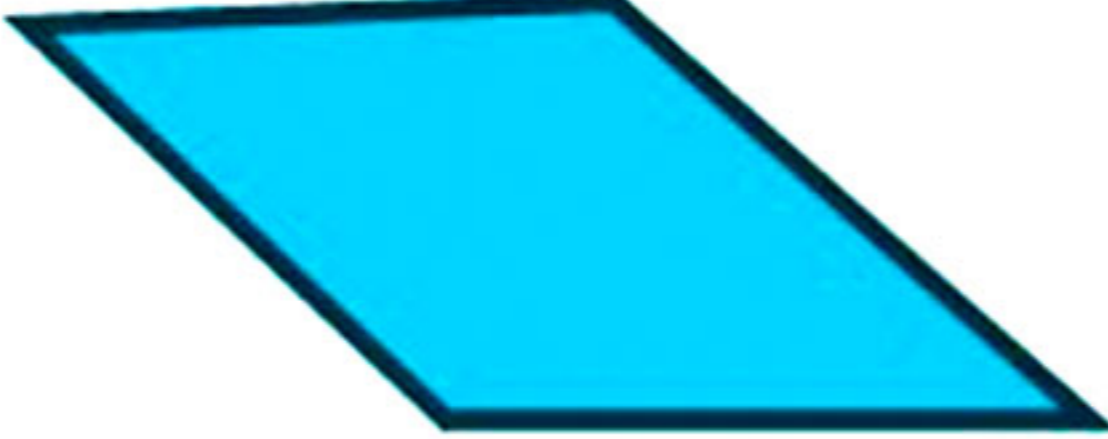
Indica cuál de estos polígonos tiene 3 vértices.

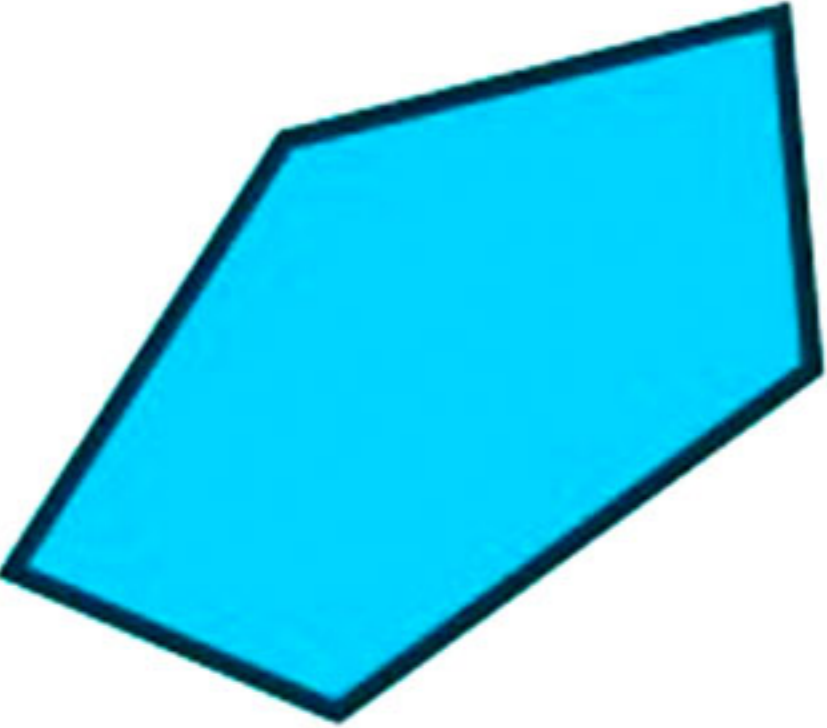
				
<input type="checkbox"/>	<input type="checkbox"/>	<input type="checkbox"/>	<input type="checkbox"/>	<input type="checkbox"/>

Copia las siguientes figuras ordenándolas según se indica

Copia estas figuras ordeándolas de menor a mayor según en número de ángulos

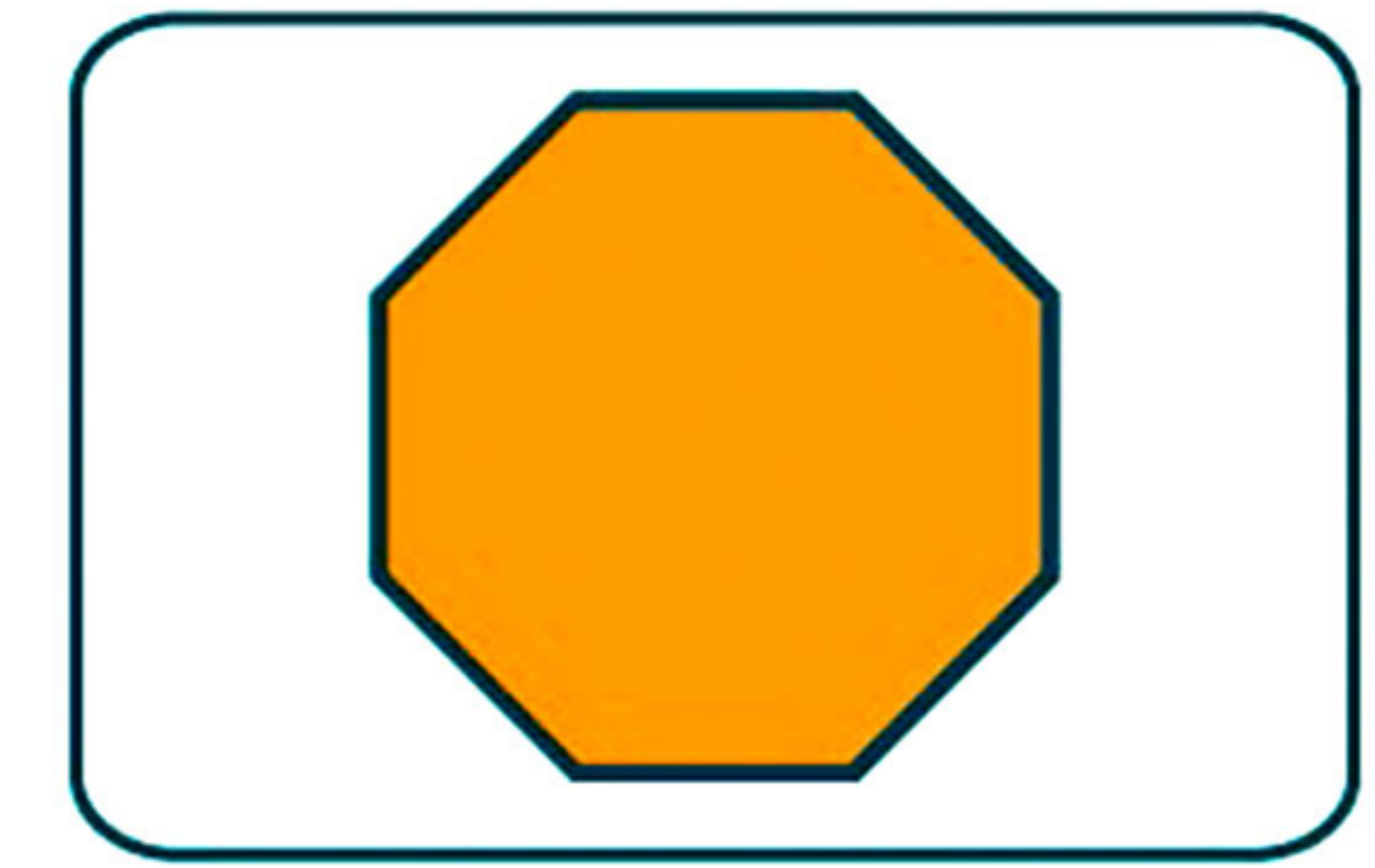
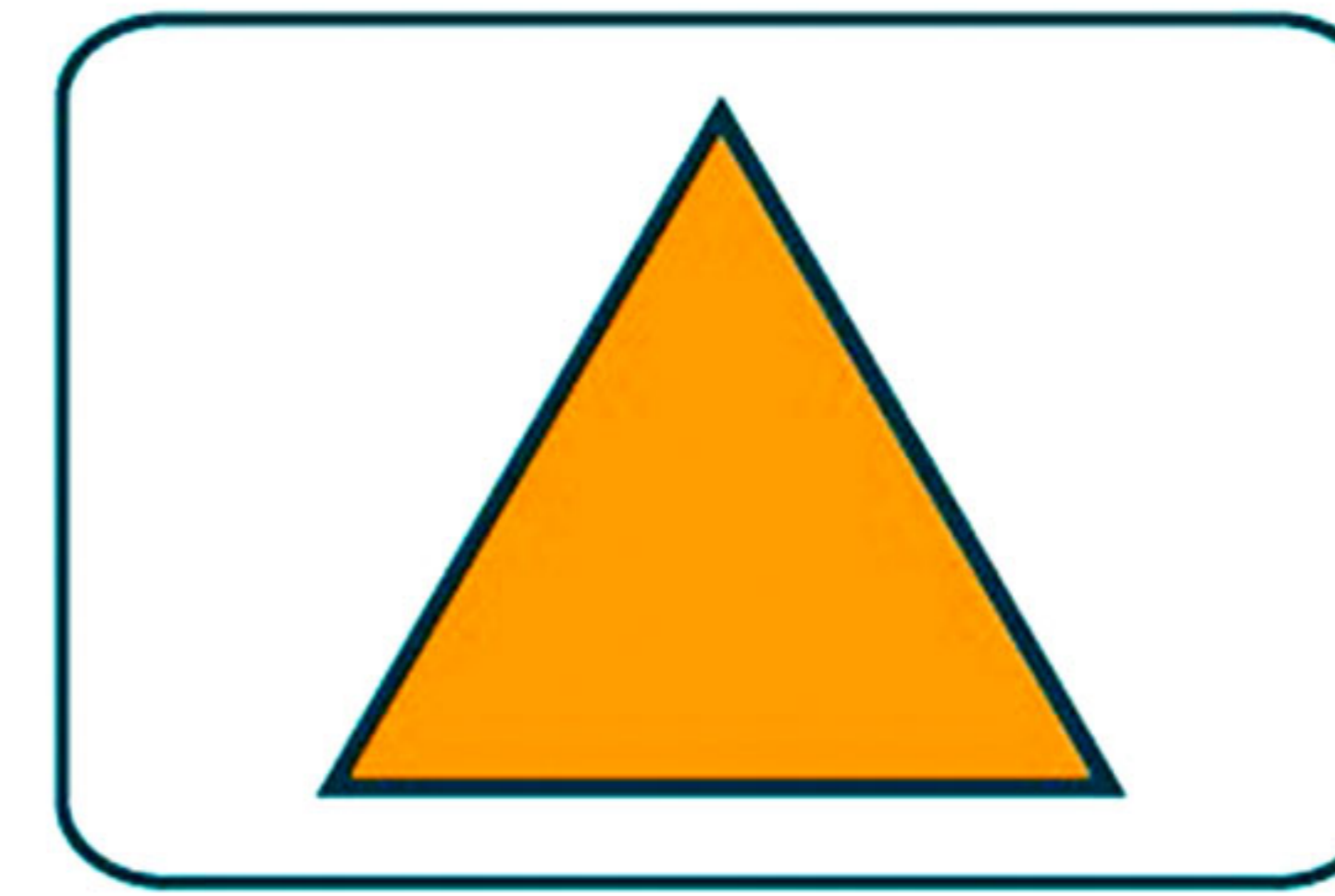
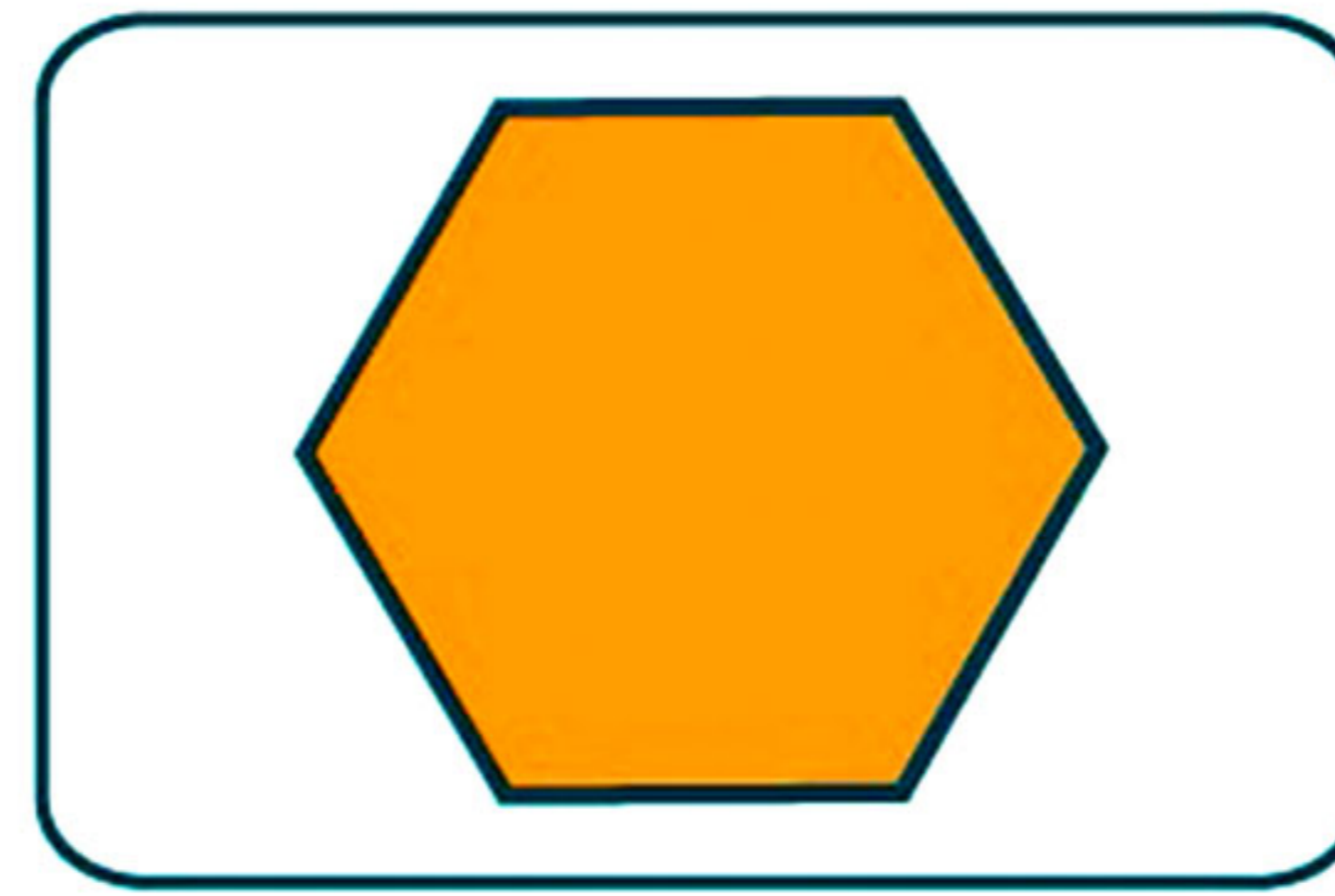
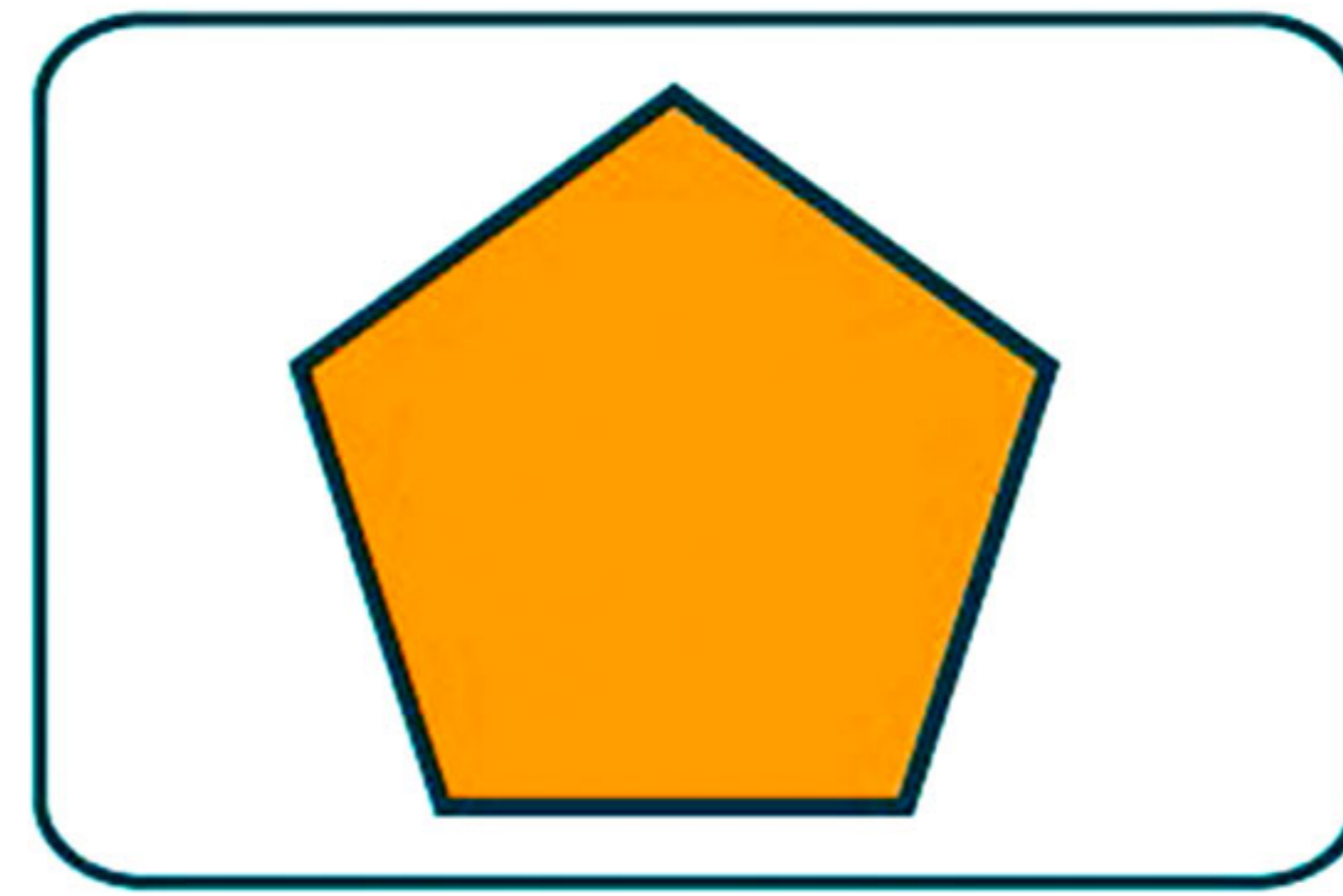
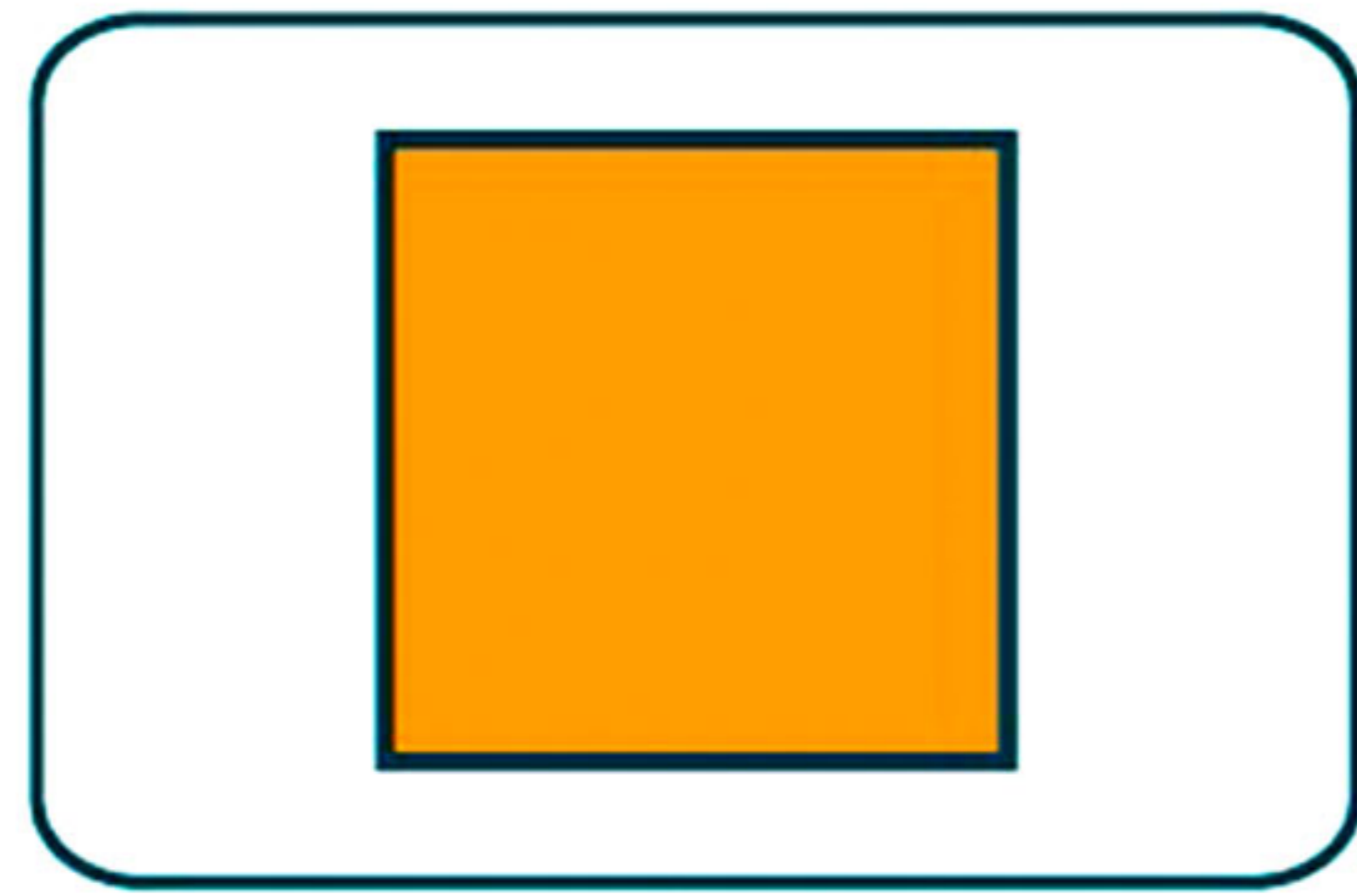



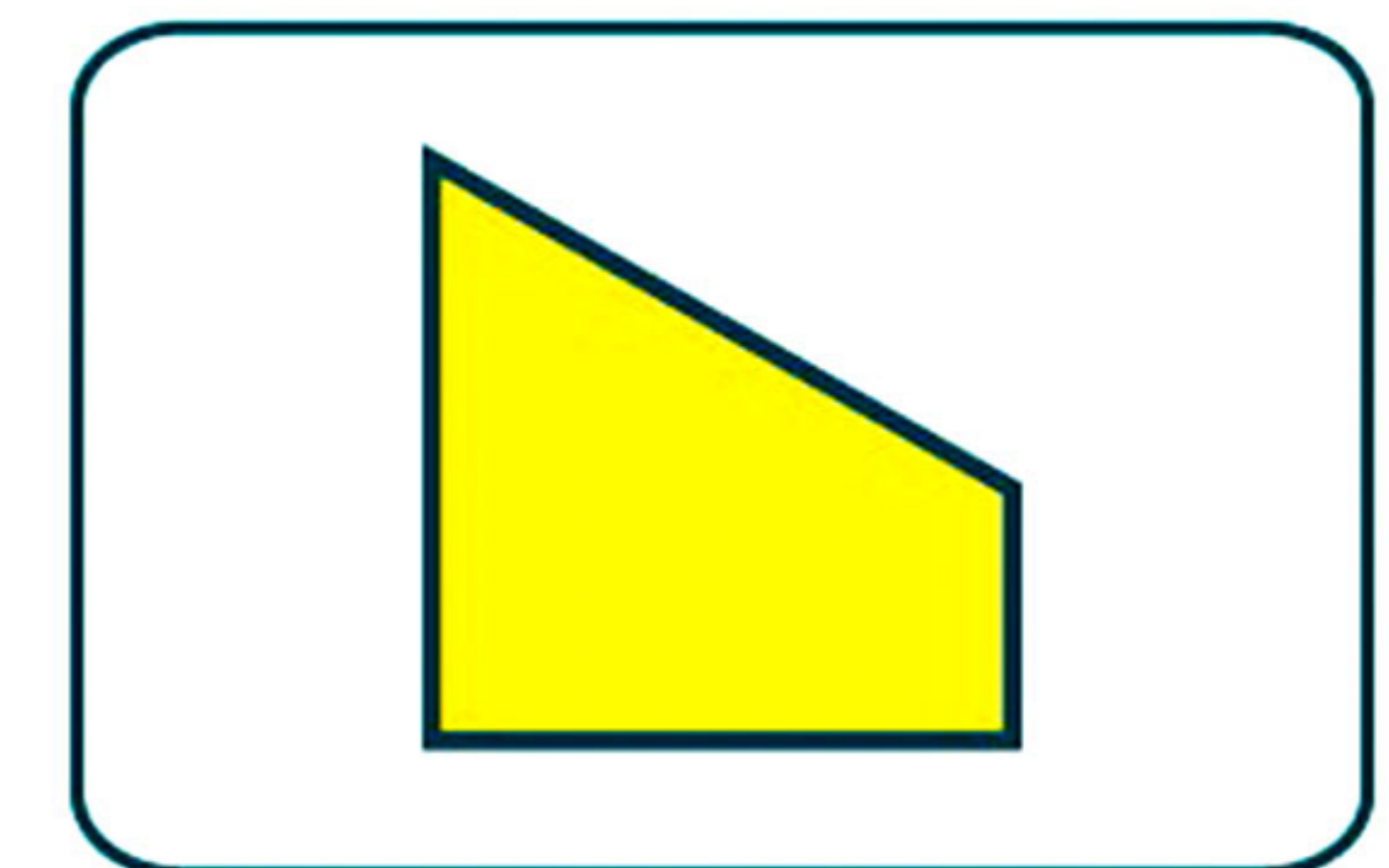
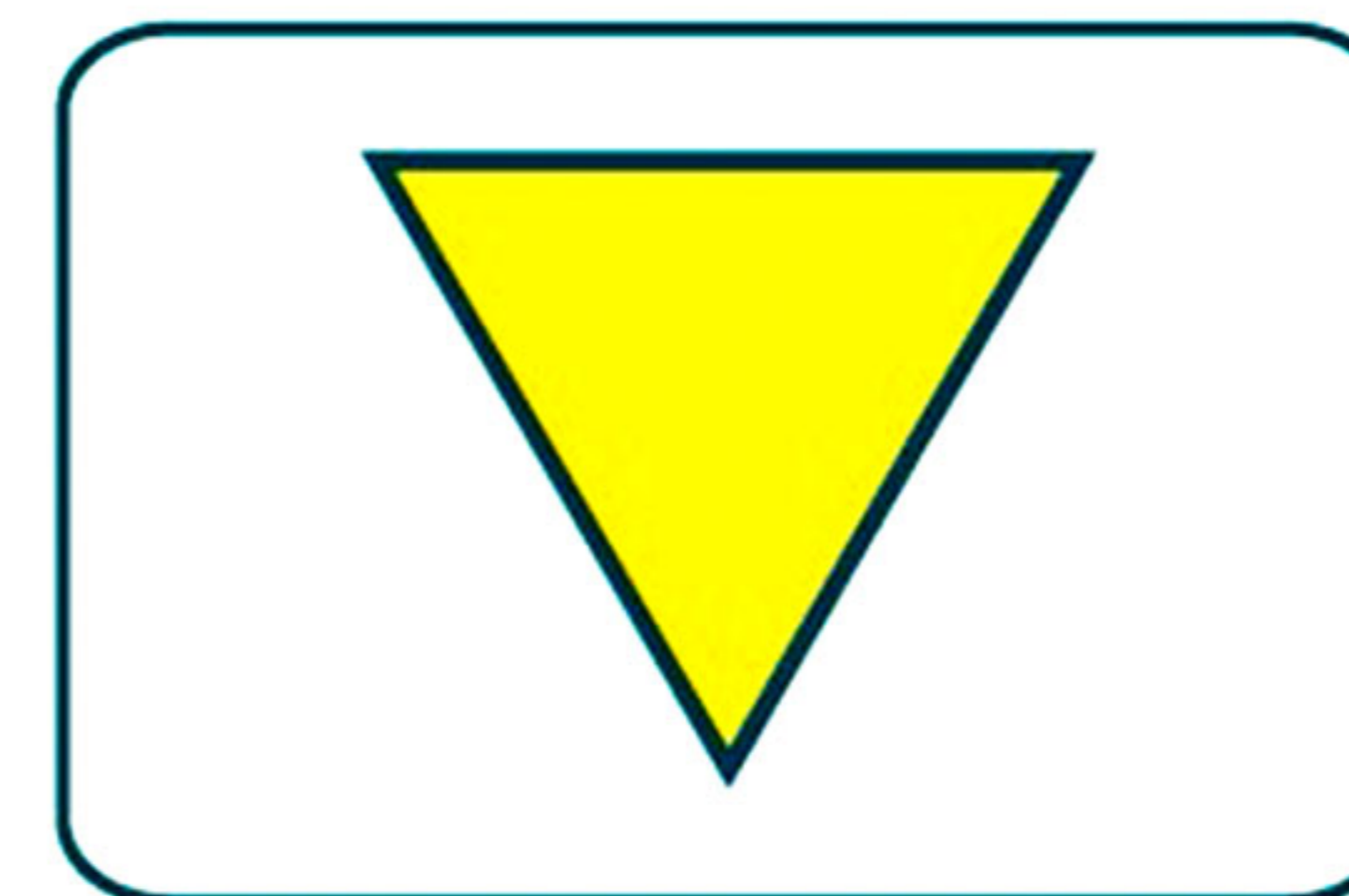
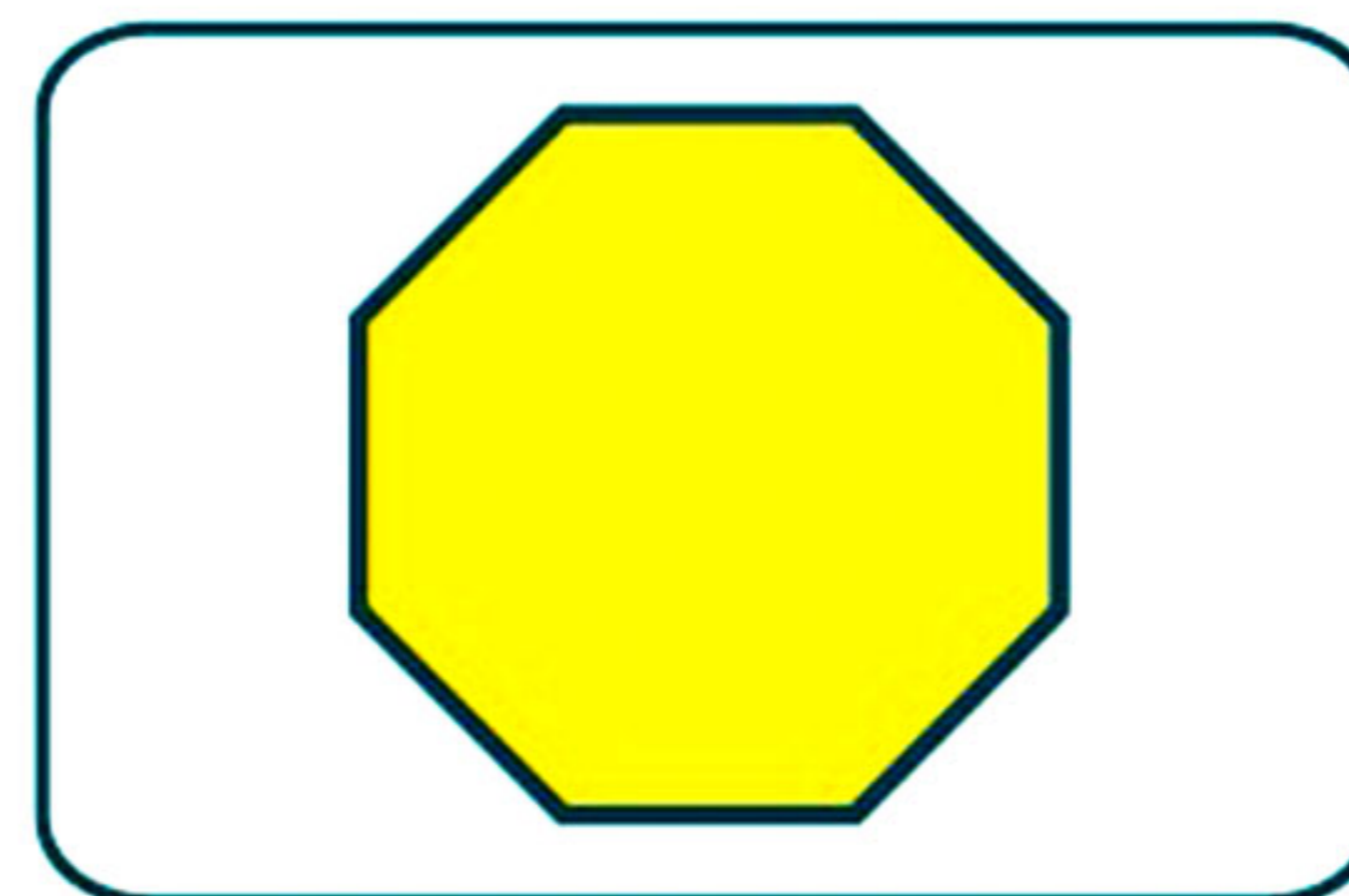
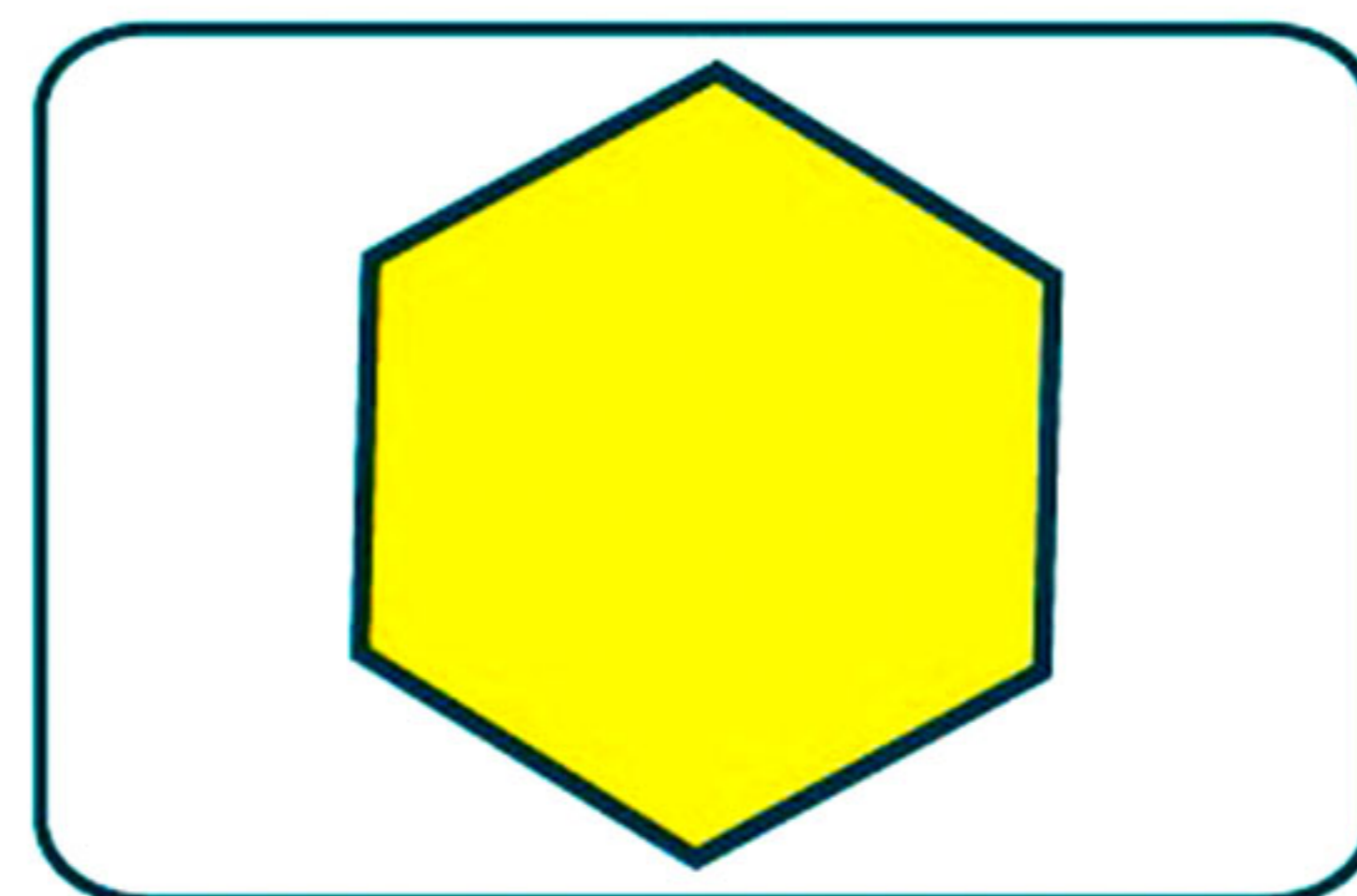
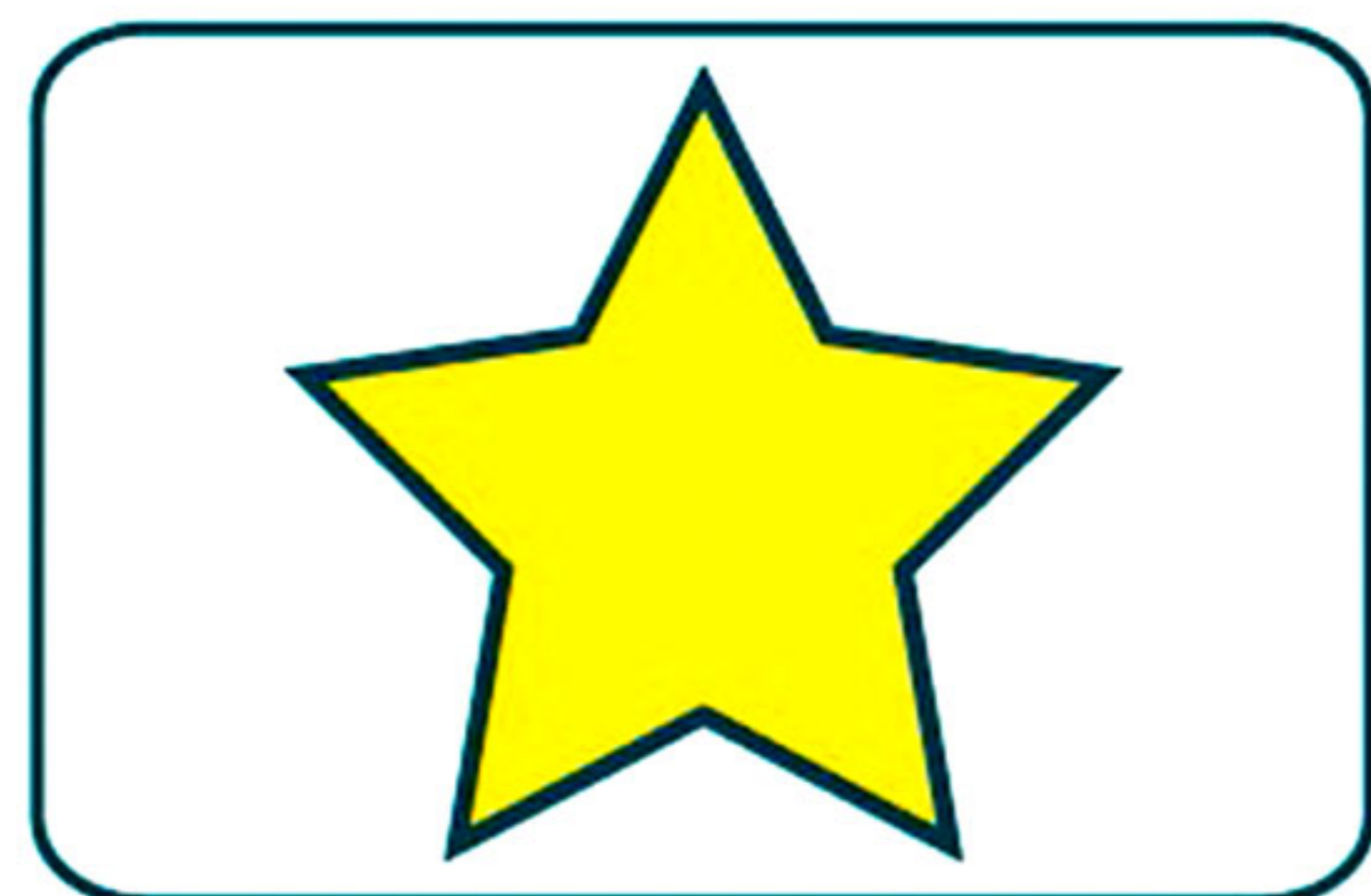

Copia estas figuras ordeándolas de mayor a menor según el número de ángulos





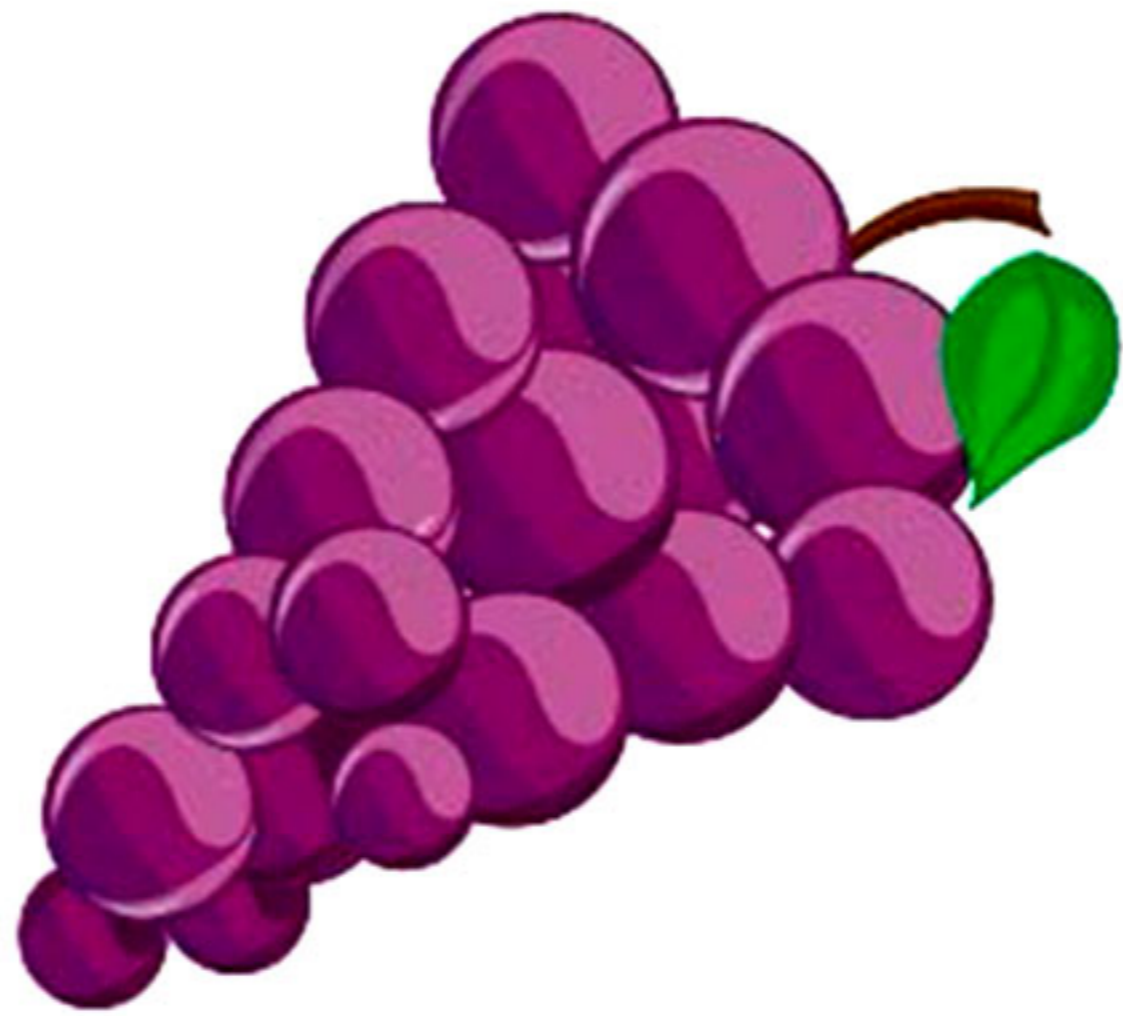

Marca con una cruz la casilla donde está la respuesta correcta

¿Cuál de estas figuras es simétrica?

				
<input type="checkbox"/>	<input type="checkbox"/>	<input type="checkbox"/>	<input type="checkbox"/>	<input type="checkbox"/>

¿Cuál de estas figuras es simétrica?

				
<input type="checkbox"/>	<input type="checkbox"/>	<input type="checkbox"/>	<input type="checkbox"/>	<input type="checkbox"/>

Marca con una cruz la casilla donde está la respuesta correcta

¿Qué forma aparece más veces en el dibujo?

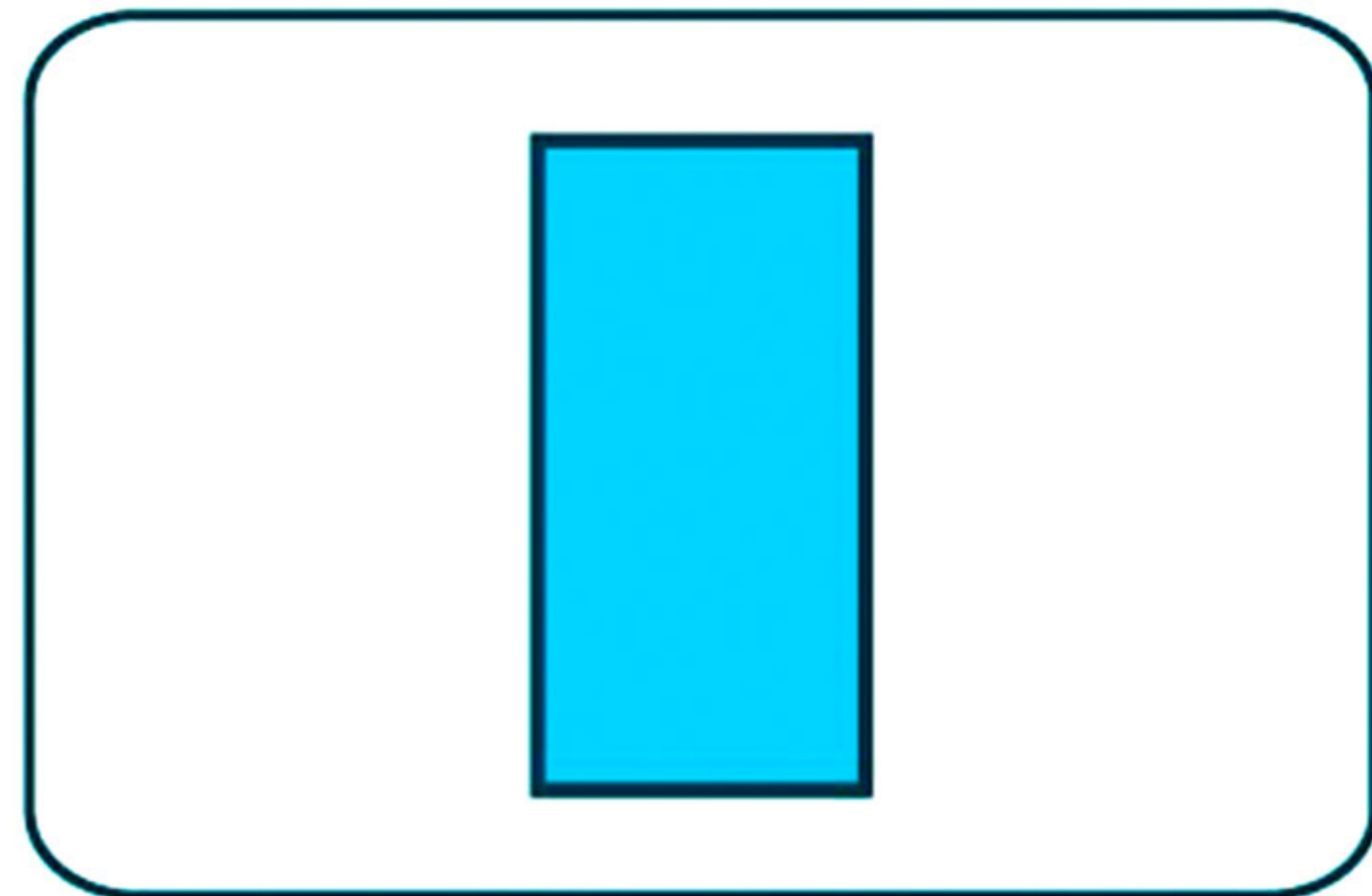
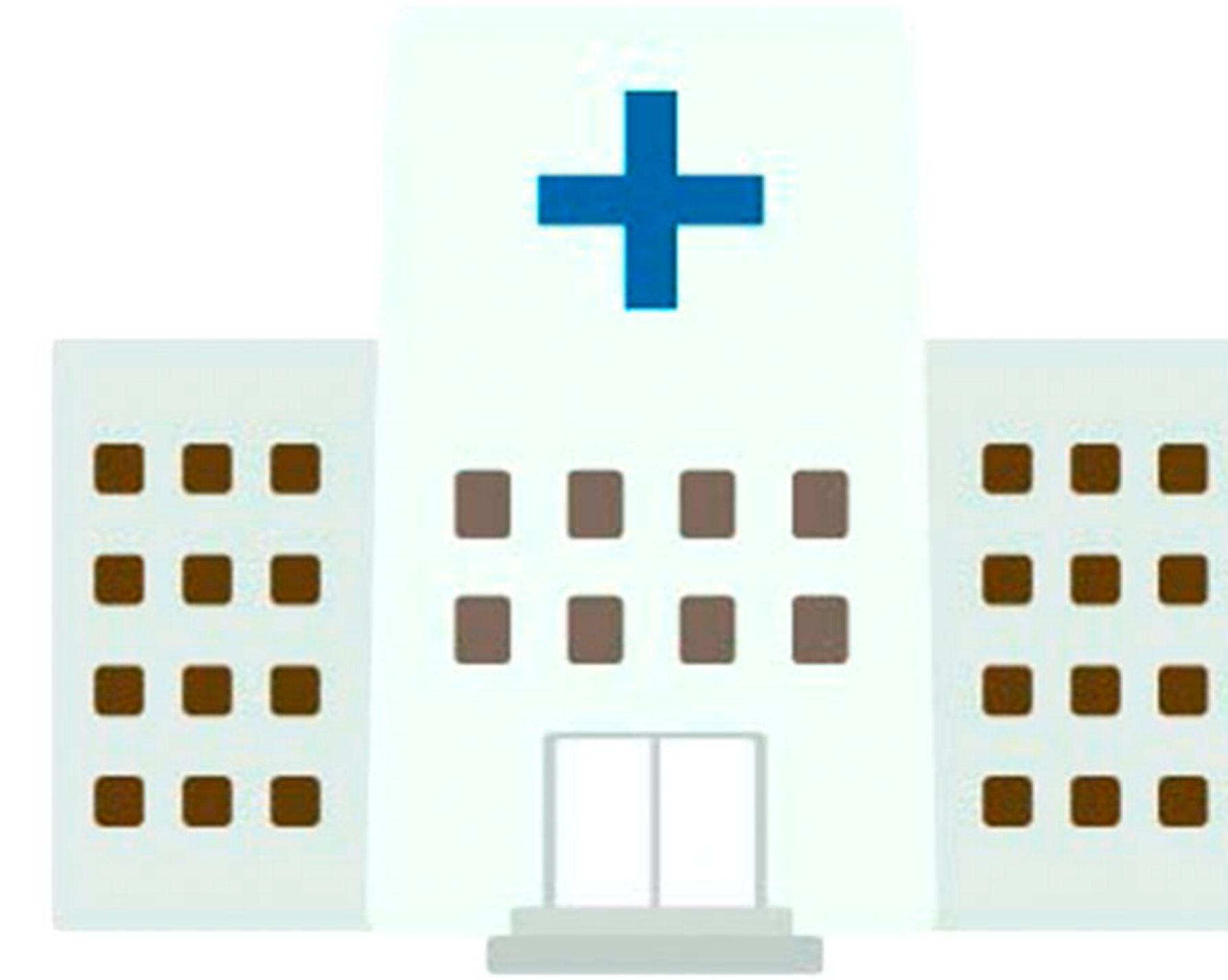

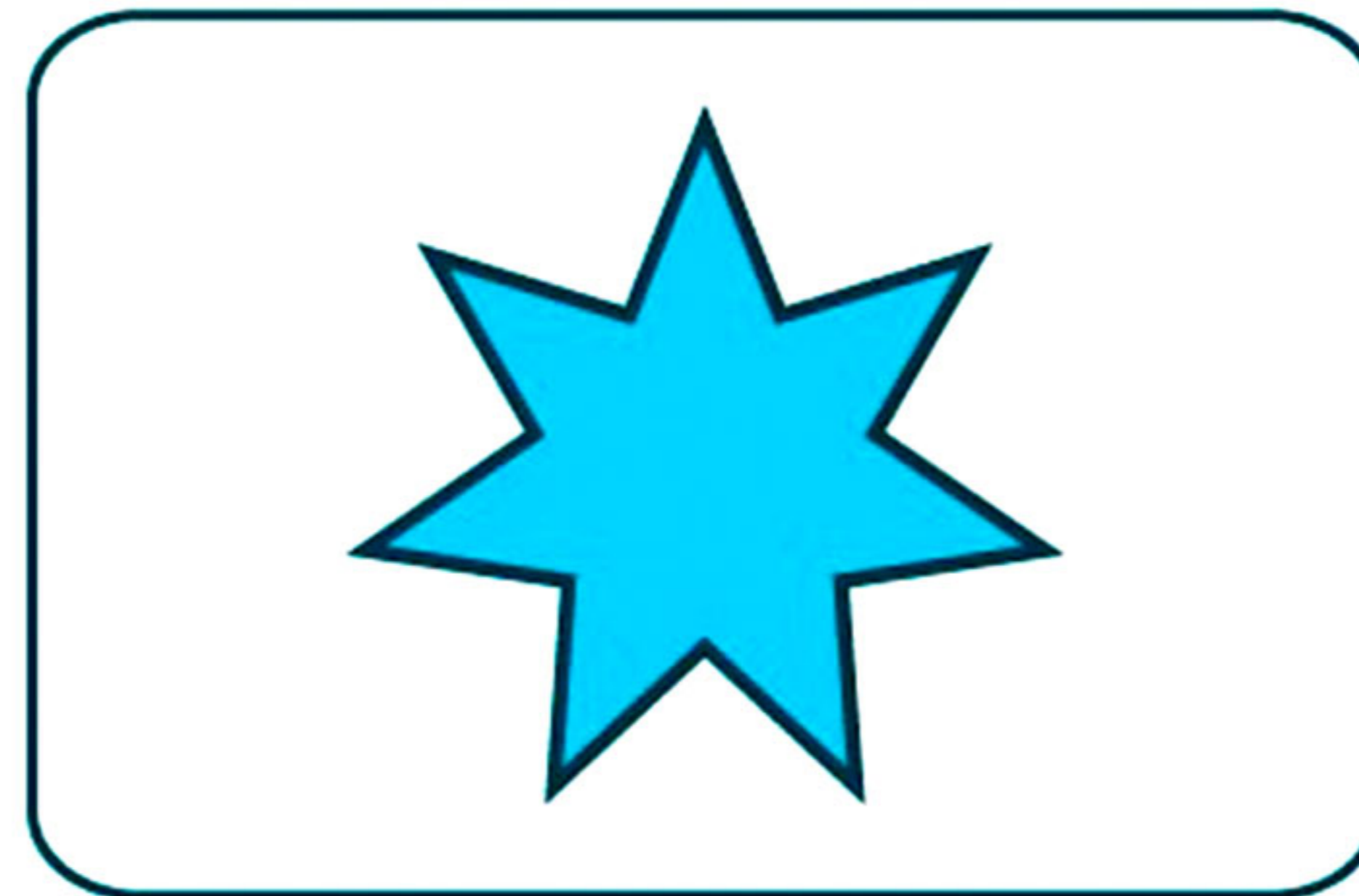

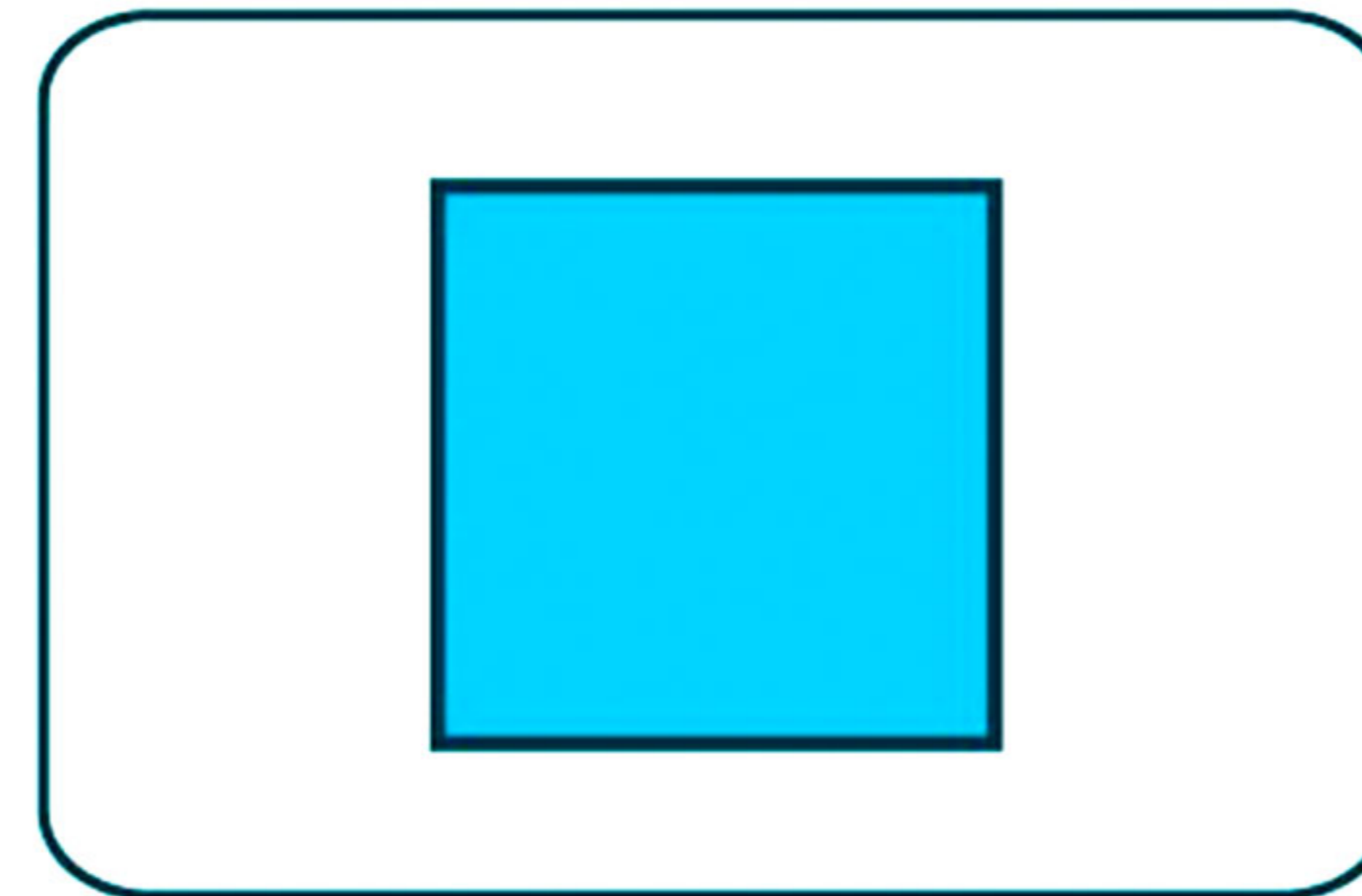

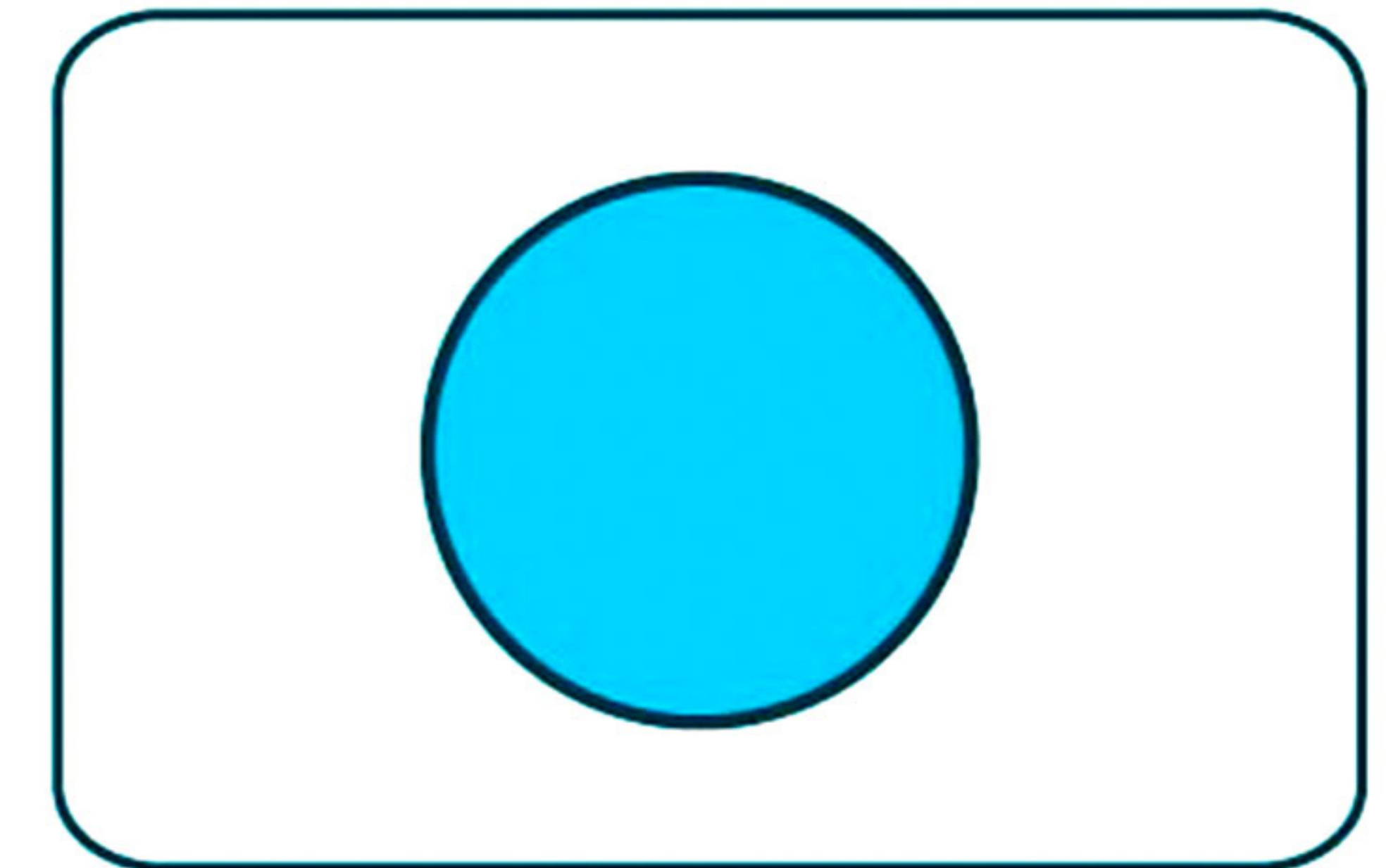

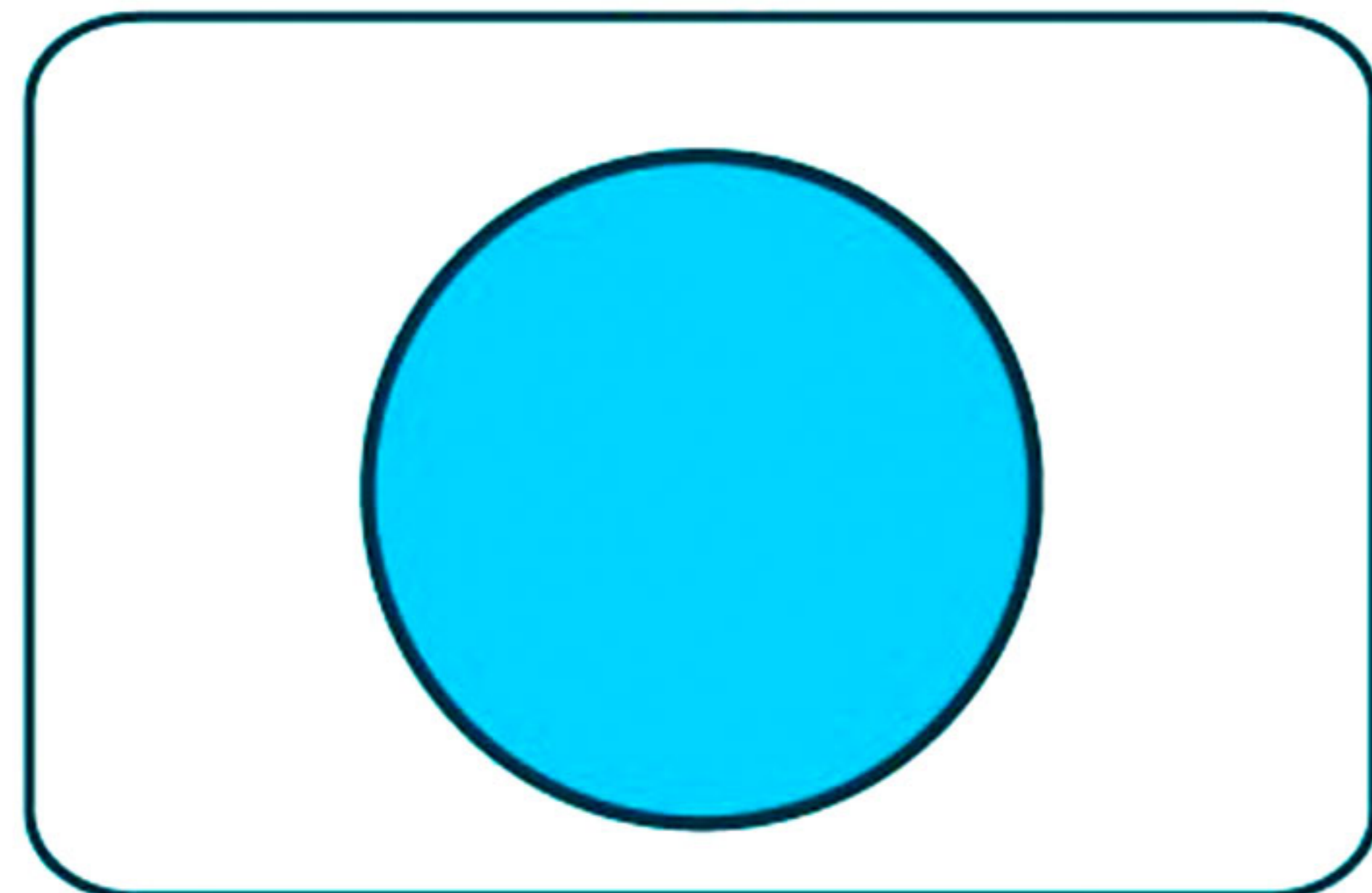

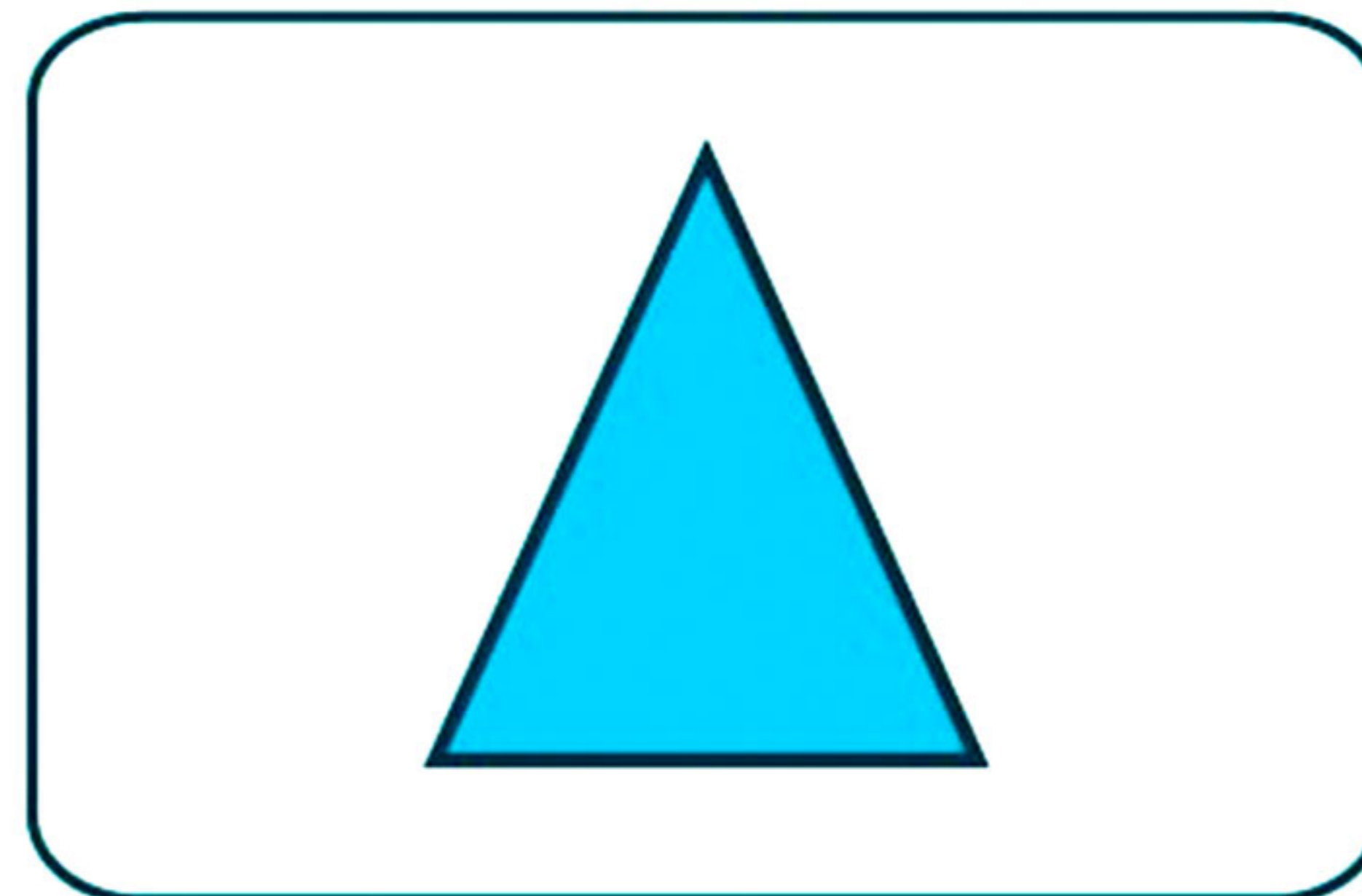

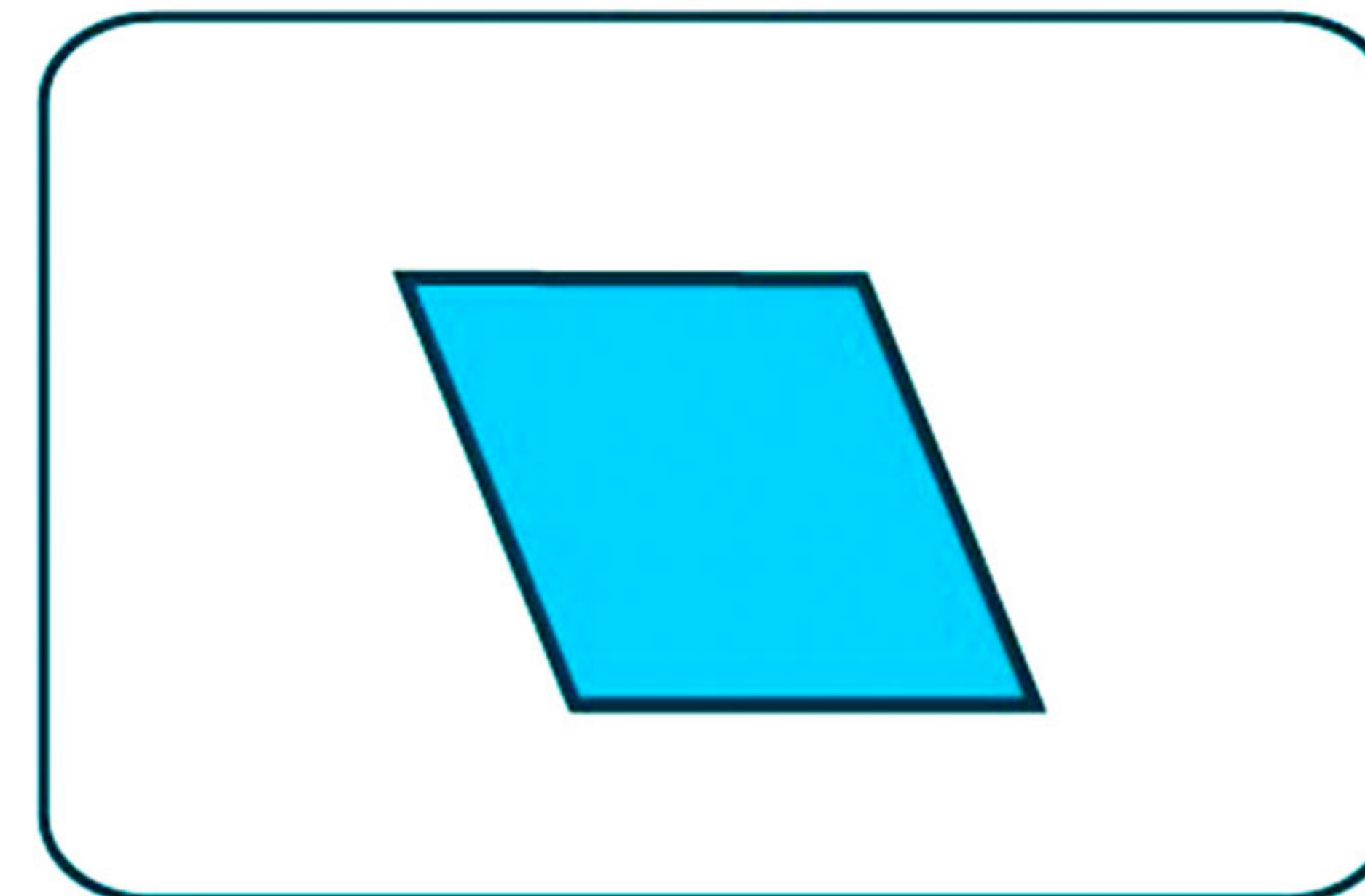

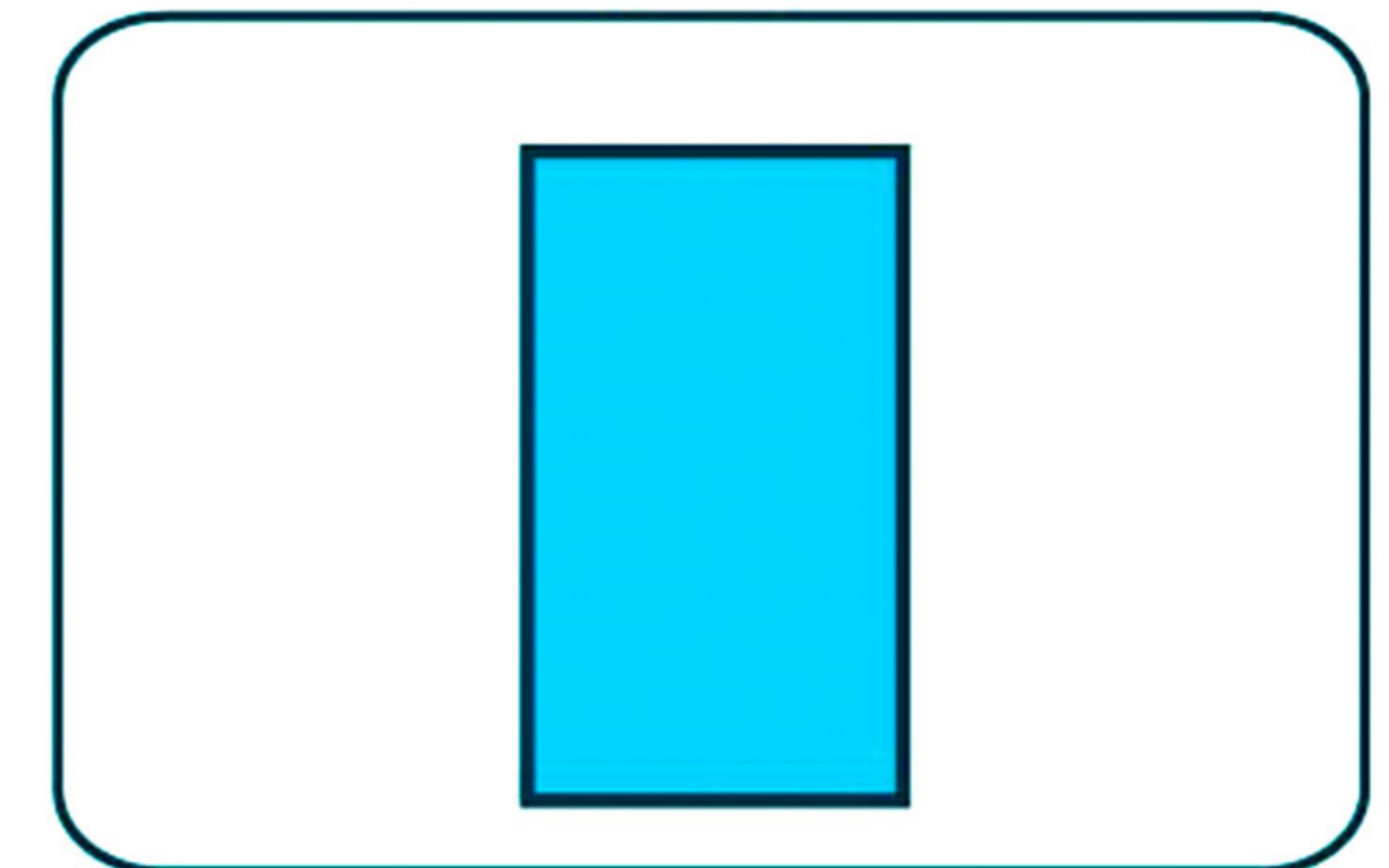

Marca con una cruz la casilla donde está la respuesta correcta

Indica cuál de estas figuras tiene más caras.

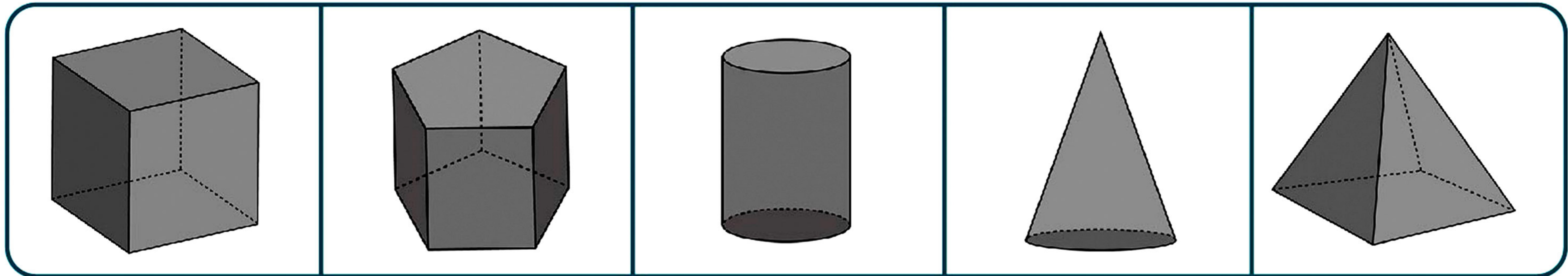





Indica cuál de estas figuras tiene caras triangulares.

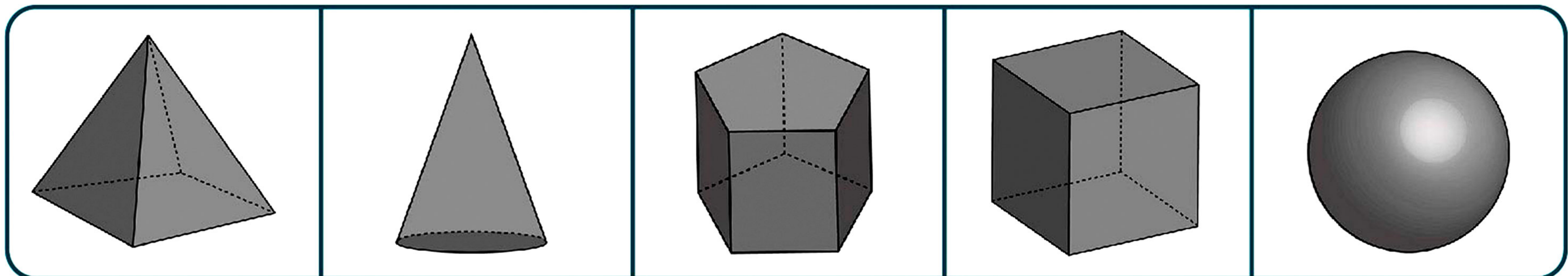

Marca la casilla correcta.

¿Cuál de estos objetos navideños es...?

Un polígono de 20 vértices

Un cono

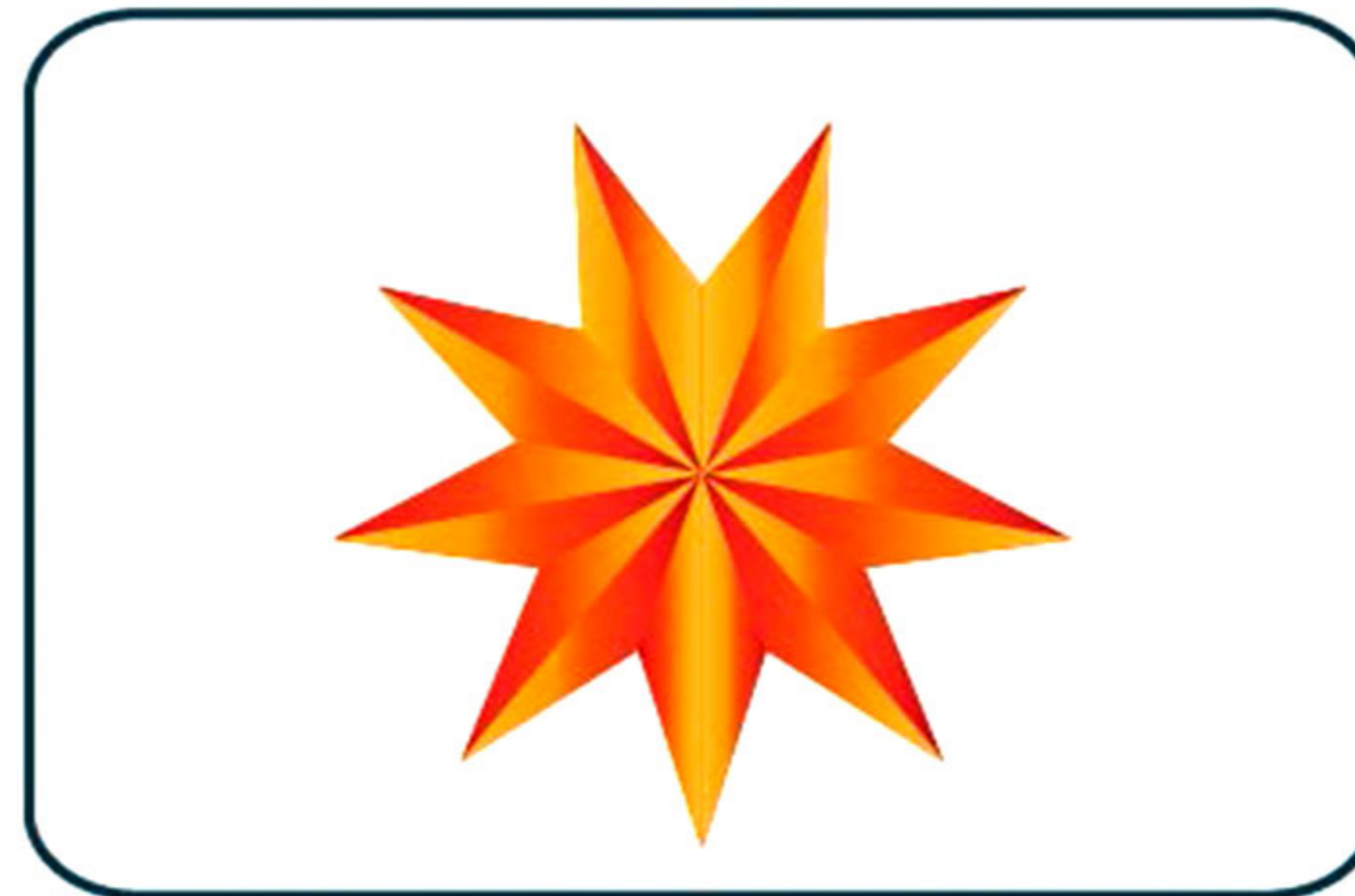

Escribe una "P" al lado de la frase si es posible y una "I" si es imposible.

Que un cuadrado tenga cinco lados.

Marcar en un partido de fútbol el doble de goles que el contrario.





Vamos a resolver un problema. Lee el texto y responde a las preguntas, rodeando la respuesta correcta

**Problema:** Una caja tiene 5 galletas.  
Si compramos 4 cajas ¿cuántas galletas tenemos?

1.- Rodea los datos del problema:

- 5 caramelos y 4 cajas.
- 5 galletas y 5 cajas.
- 5 galletas y 4 cajas.
- 4 galletas.

2.- ¿Qué nos pide calcular?:

- El número de galletas de una caja.
- El número de galletas que hay en 4 cajas.
- El número de cajas.
- Las galletas que come Isabel.

Vamos a resolver un problema. Lee el texto y responde a las preguntas, rodeando la respuesta correcta.

**Problema:** Un hombre tiene 6 rosas. Las reparte en partes iguales en 2 jarrones ¿Cuántas rosas debe colocar en cada jarrón?

3.- ¿Qué dibujo concuerda con el enunciado?:



4.- ¿Qué operación debes realizar?:

- Multiplicación.
- División.
- Resta.
- Suma.

FICHAS DE

# LENGUAJE

---



Completa la palabra con las letras que faltan.

Completa la palabra con las letras que faltan.

\_\_\_ \_ \_ \_ í a

g d a f  
s n  
o  
s

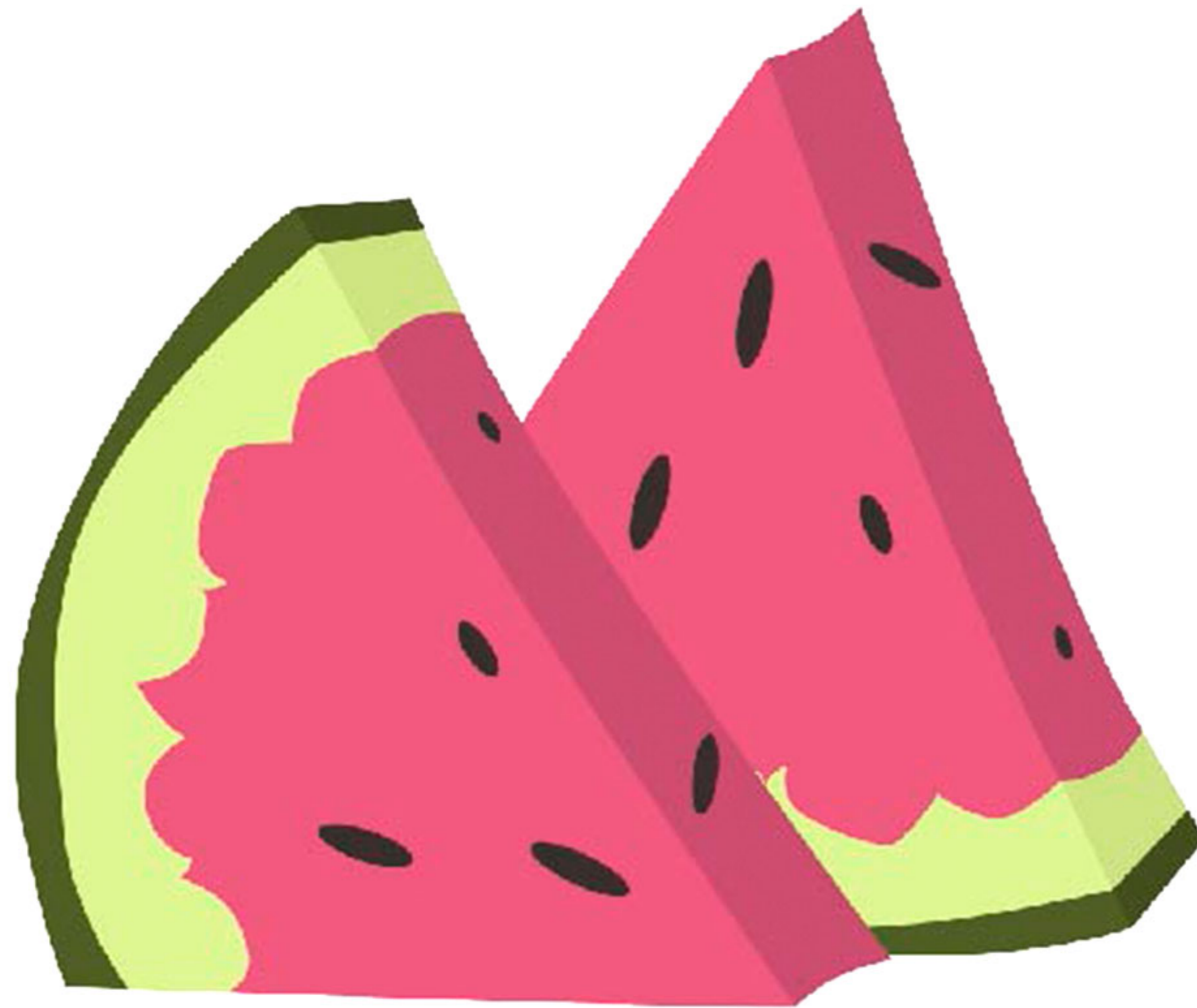

Completa la palabra con las letras que faltan.

\_\_\_ \_ f \_\_\_ b \_ a

m t r i  
e a o l

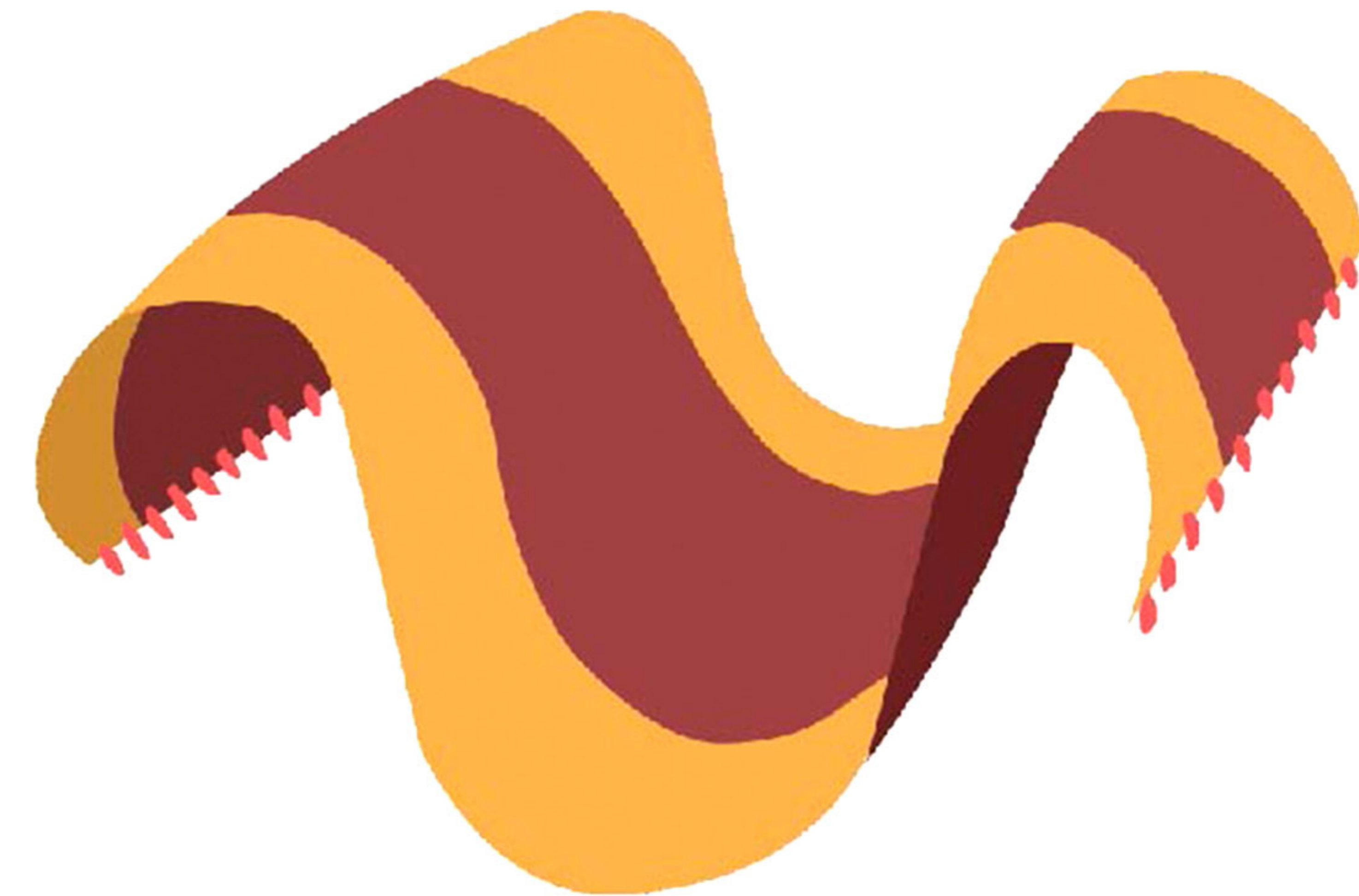

Escribe las palabras en orden para completar la oración.

\_\_\_\_\_

El \_\_\_\_\_ izquierda. \_\_\_\_\_ está \_\_\_\_\_  
a \_\_\_\_\_ la \_\_\_\_\_ baño

---

\_\_\_\_\_

La \_\_\_\_\_ de \_\_\_\_\_ es \_\_\_\_\_  
gris \_\_\_\_\_ mesa oscuro. \_\_\_\_\_ color

Escribe las palabras en orden para completar la oración.

Mi \_\_\_\_\_

mejor webcam. tiene  
ordenador un amigo con

\_\_\_\_\_

marca las reloj  
horas. El

Señala la frase que se indique.

Señala la frase que se encuentre en pasado.

- Juana tuvo mucha suerte en los exámenes.
  - Juana tendrá un bebé.
  - Juana se cayó en el colegio.
- 

Señala la frase que se encuentre en pasado.

- María y Carlos discutieron acaloradamente.
- María supo la respuesta.
- Vosotros conducíais un Mercedes.

Completa la frase con el adjetivo adecuado.

La corona \_\_\_\_\_ está \_\_\_\_\_ .

dorada

plateada

limpia

sucia



La niña \_\_\_\_\_ está \_\_\_\_\_ .

contenta

enfadada

rubia

morena





Escribe en el recuadro las palabras que sean de la misma familia

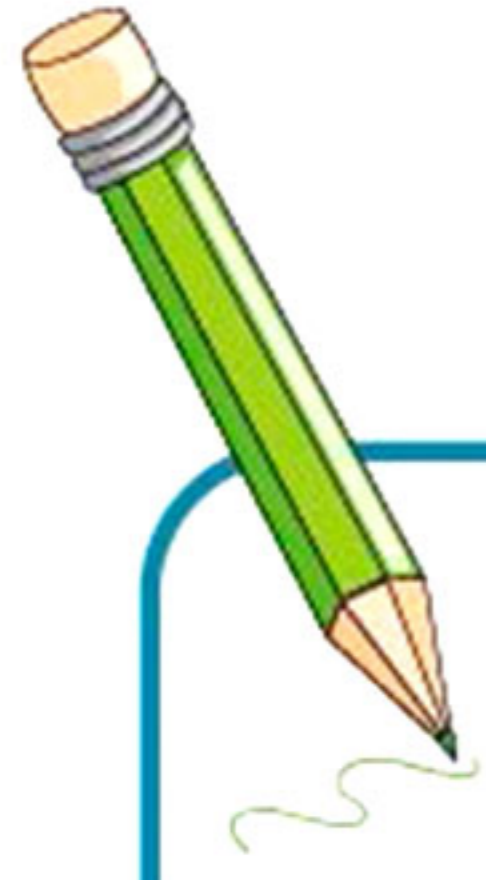

Marina

Mar

Marea

Marítimo

Pez

Rodea la palabra correcta

¿Cuál es la palabra contraria a  
ÚTIL?

Asustada

Capaz

Alto

Inútil

Alegre

¿Cuál es la palabra contraria a  
GUAPO?

Amarillo

Feo

Alto

Grande

Despreocupado

Rodea la palabra que significa...

Grupo de libros

Biblioteca

Bosque

Población

Rebaño



Grupo de músicos

Teclado

Manada

Racimo

Orquesta



Rodea las palabras que se indiquen.

-Rodea de azul las palabras que contengan “zo”, y de rojo las que contengan “ci”.

descalzo

garbanzo

cocina

garbanzo

ciclista

cine

almuerzo

cicatriz

- Adivina: vehículo muy adornado tirado por caballos.

danza

carroza

zanahoria

caperucita

- Adivina: recipiente donde se guarda un producto muy dulce.

azúcar

azucena

zumos

azucarero

Une las palabras con su imagen.

juguete

juez

junco

joya

jamón

jarrón

zoroba

joven

jabón



Une las palabras con su imagen.

bomba

lámpara

trompeta

hombre

sombrero

champiñón

vampiro

gambas



Contesta a estas preguntas.



**CASAS GESFOMEDIA**  
"Construimos hogares"

Llámenos al 902 77 66 7

Casa de dos plantas, salón a doble altura, cocina americana y un amplio jardín.

CASAS  
**¡GRAN OFERTA!**

¡REGALO de un TELEVISOR por la compra de una casa!

1) Regalar algo en un anuncio sirve para convencer al cliente. ¿Qué regala este anuncio?

- Casa                       Jardín
- Televisor                       Muebles

2) ¿Cuántas plantas tiene la casa?

- 1 planta                       2 plantas
- 5 plantas                       3 plantas

3) ¿Cómo crees que se llama la empresa que vende las casas?

- Desde 200.000
- Televisor de regalo
- Casas Gesfomedia
- Gran Oferta

4) ¿Cómo suelen ser las imágenes en los anuncios?

- En color                       En blanco y negro
- Discretas                       Llamativas
- Pequeñas                       De gran tamaño

FICHAS DE  
**INGLÉS**

---





Completa las frases

What's \_\_\_\_\_ ?

My name is Charlie.

How old are you?

\_\_\_\_\_ 7 years old.

Oh! Me too.



Contesta a las siguientes preguntas.



Hello! I'm Sunny.

- a) What is its name?  
\_\_\_\_\_.
- b) What colour is Sunny?  
\_\_\_\_\_.
- c) How many tentacles does it have?  
\_\_\_\_\_.
- d) Does it have any ears?  
\_\_\_\_\_, \_\_\_\_\_.
- e) How many eyes does it have?  
\_\_\_\_\_.

¿Qué pueden hacer estos animales? Completa con “can”o “can’t”.

a)



I’m a snail. I \_\_\_\_\_ run,  
but I \_\_\_\_\_ crawl.

b)



I’m a seal. I \_\_\_\_\_ swim,  
but I \_\_\_\_\_ fly.

c)



I’m a penguin. I \_\_\_\_\_ swim,  
but I \_\_\_\_\_ fly.

d)



I’m a kangaroo. I \_\_\_\_\_ jump,  
but I \_\_\_\_\_ climb.

e)



I’m a bee. I \_\_\_\_\_ fly,  
but I \_\_\_\_\_ swim.

Mira el test y responde a las preguntas como si fueras Mary.

<input checked="" type="checkbox"/> like	<input checked="" type="checkbox"/> don't like
<input checked="" type="checkbox"/> Football	<input checked="" type="checkbox"/> Basketball
<input checked="" type="checkbox"/> Baseball	<input checked="" type="checkbox"/> Hiking
<input checked="" type="checkbox"/> Golf	<input checked="" type="checkbox"/> Cycling
<input checked="" type="checkbox"/> Hockey	<input checked="" type="checkbox"/> Tennins
<input checked="" type="checkbox"/> Judo	<input checked="" type="checkbox"/> Swimming

Mary, do you like basketball?

No, I don't.

Do you like football?

Yes, I do.

-Do you like judo?

- \_\_\_\_\_

-Do you like hiking?

- \_\_\_\_\_

-Do you like cycling?

- \_\_\_\_\_

-Do you like baseball?

- \_\_\_\_\_

-Do you like swimming?

- \_\_\_\_\_

-Do you like tennis?

- \_\_\_\_\_



Observa la imagen y marca las respuestas correctas.



a) What is on the table?

- There is a map.
- There is a chair.
- There is a lamp.

b) What is behind the table?

- There is a flag.
- There is a chair.
- There are windows.

c) What is front of the table?

- There is a treasure chest.
- There is a chair.
- There is a bottle.

d) What is under the table?

- There is a bottle.
- There is a chair.
- There is a flag.

e) Where is the parrot?

- It's on the cage.
- It's in the cage.
- It's behind the cage.

f) Where is the flag?

- It's under the wall.
- It's behind the wall.
- It's on the wall.

g) Where is the bottle?

- It's under the table.
- It's in the table.
- It's on the table.

h) Where are the swords?

- They are next to the table.
- They are under the shelf.
- They are under the table.

Write the parts of the body.

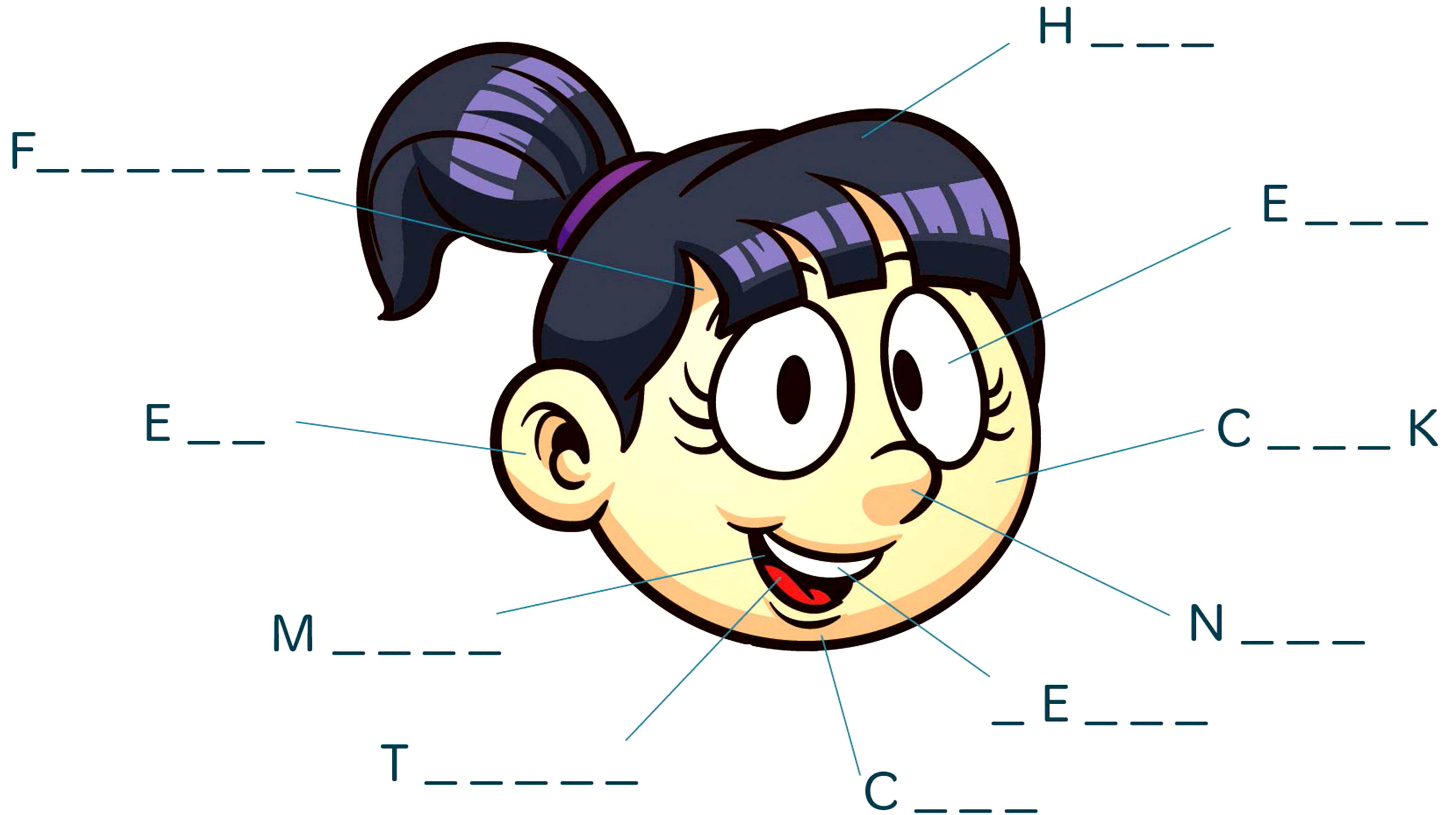

Where do they live?



Polar bears live  
in the North Pole.



\_\_\_\_\_ live  
in the jungle.

Ordena las letras para escribir los números.

a) \_\_\_\_\_

e l e  
t v w

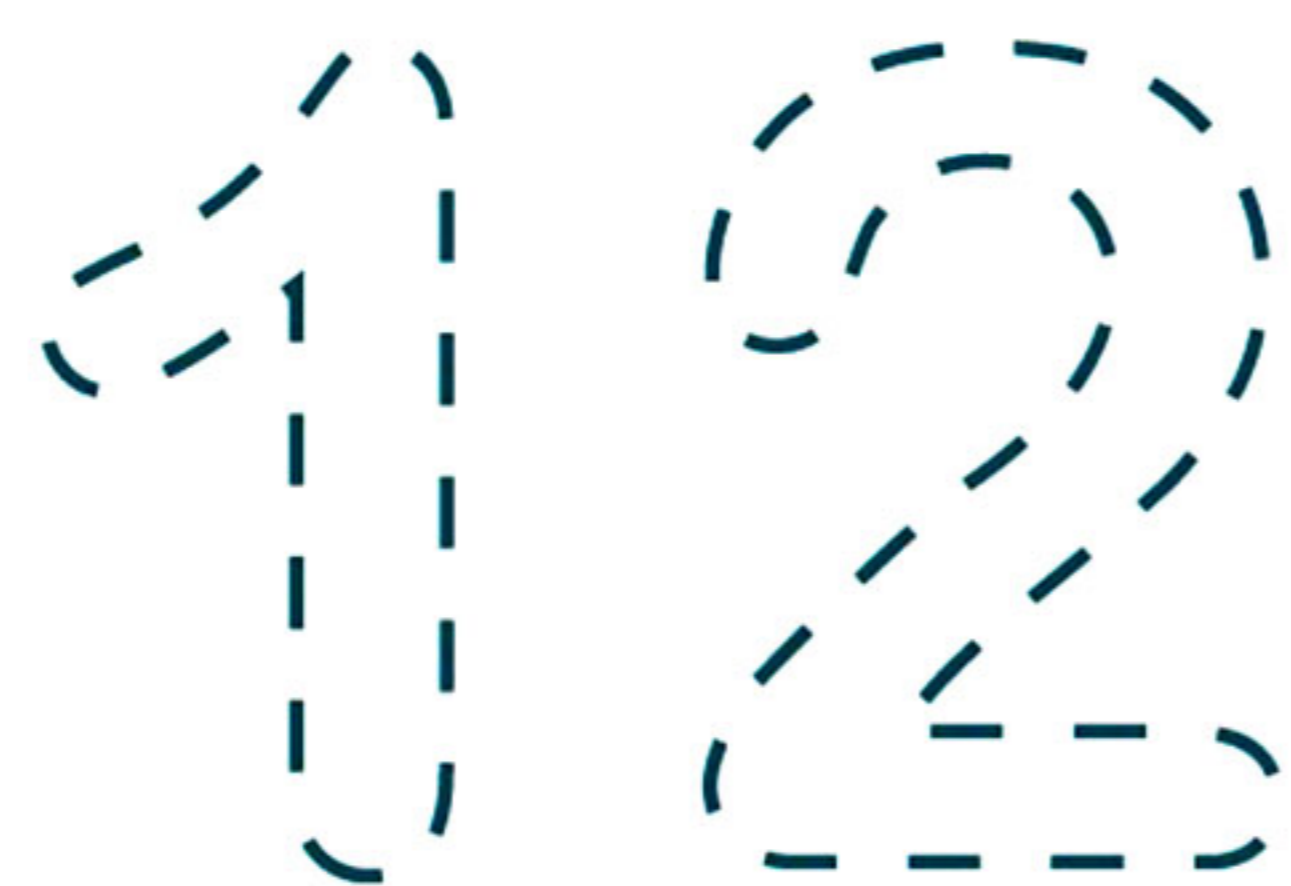

b) \_\_\_\_\_

x  
s  
i



c) \_\_\_\_\_

e i e  
n s x  
t

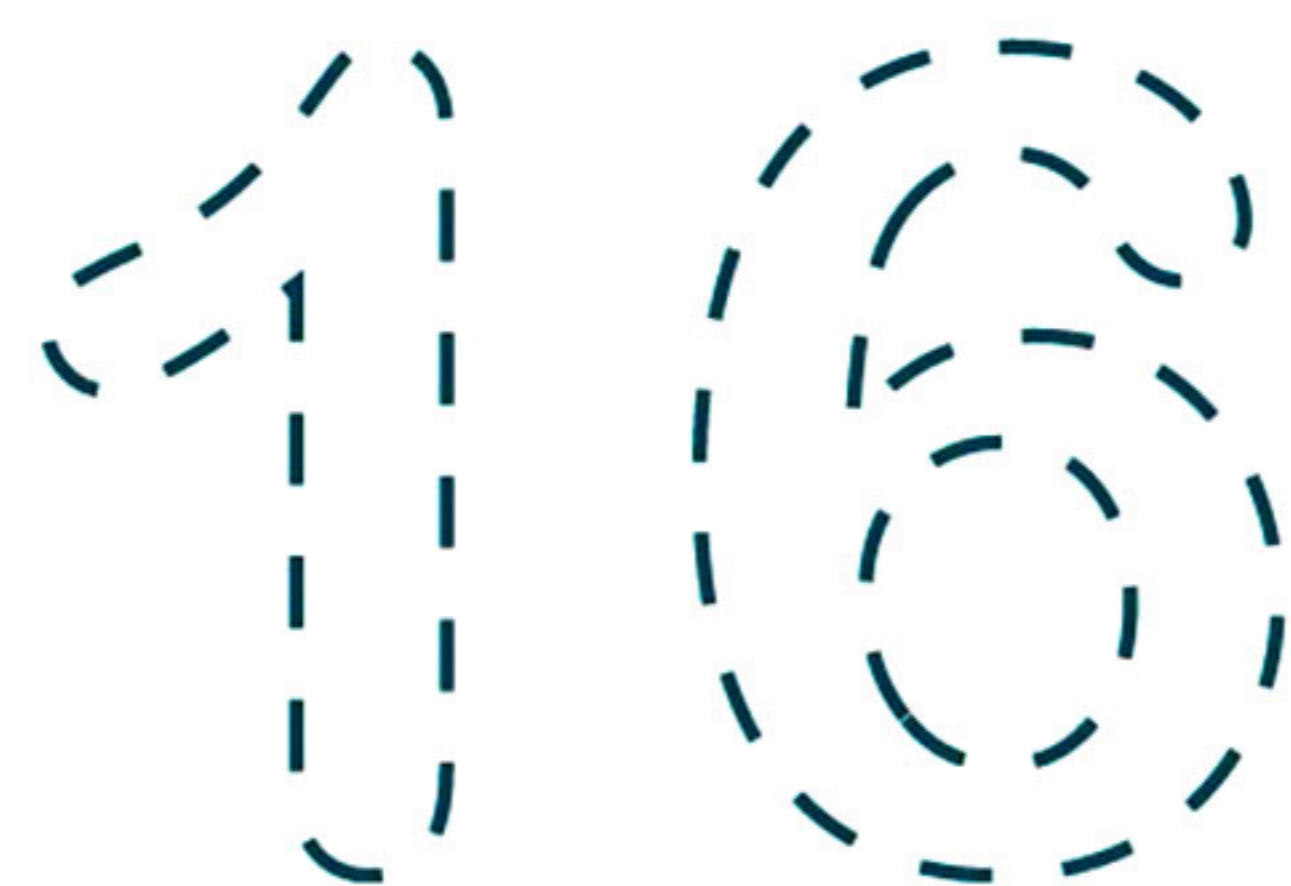

d) \_\_\_\_\_

e  
s  
n v e





Fíjate en los dibujos. Ordena las letras para escribir los meses.



m r e e  
b c e D

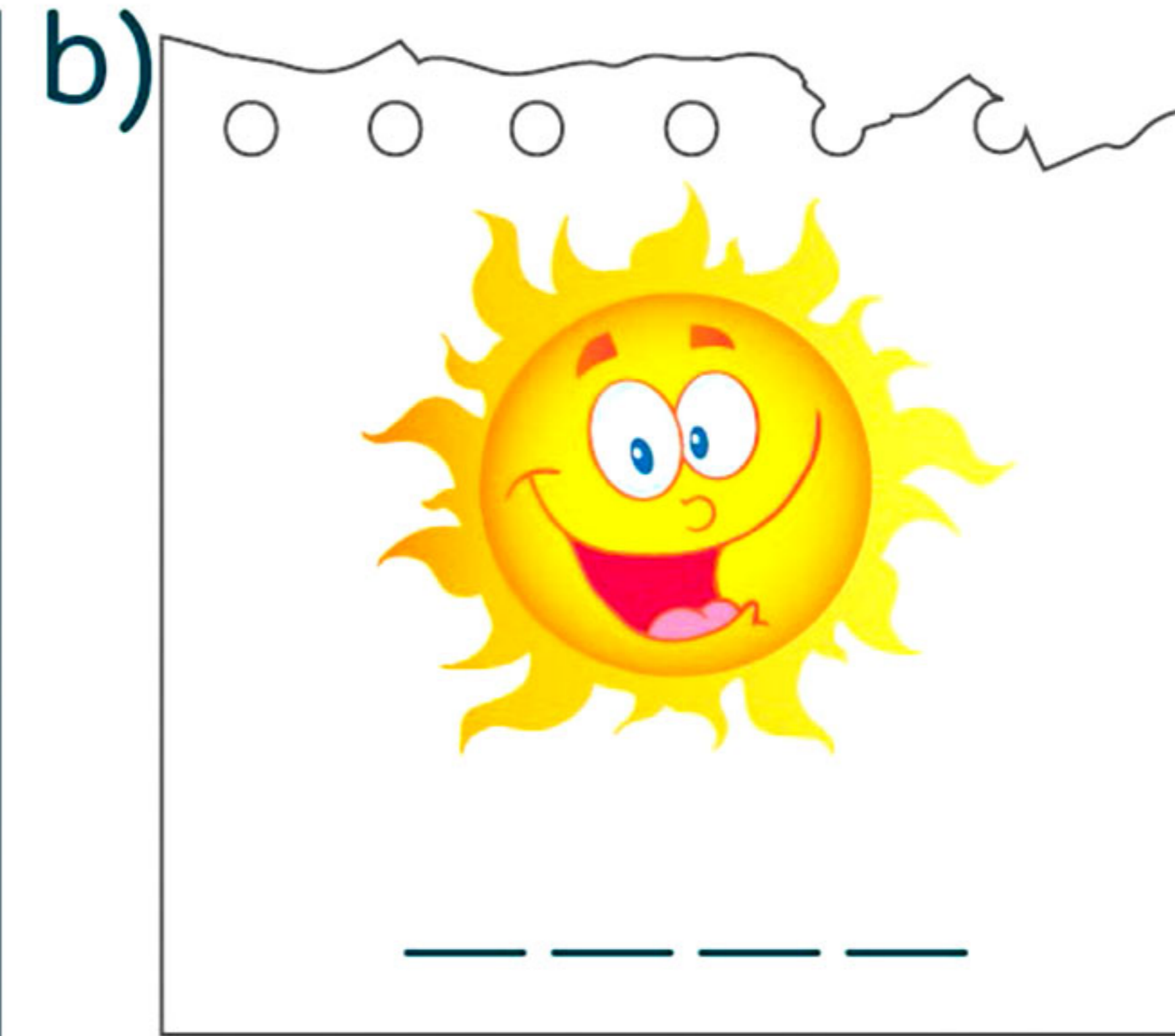

J u n e

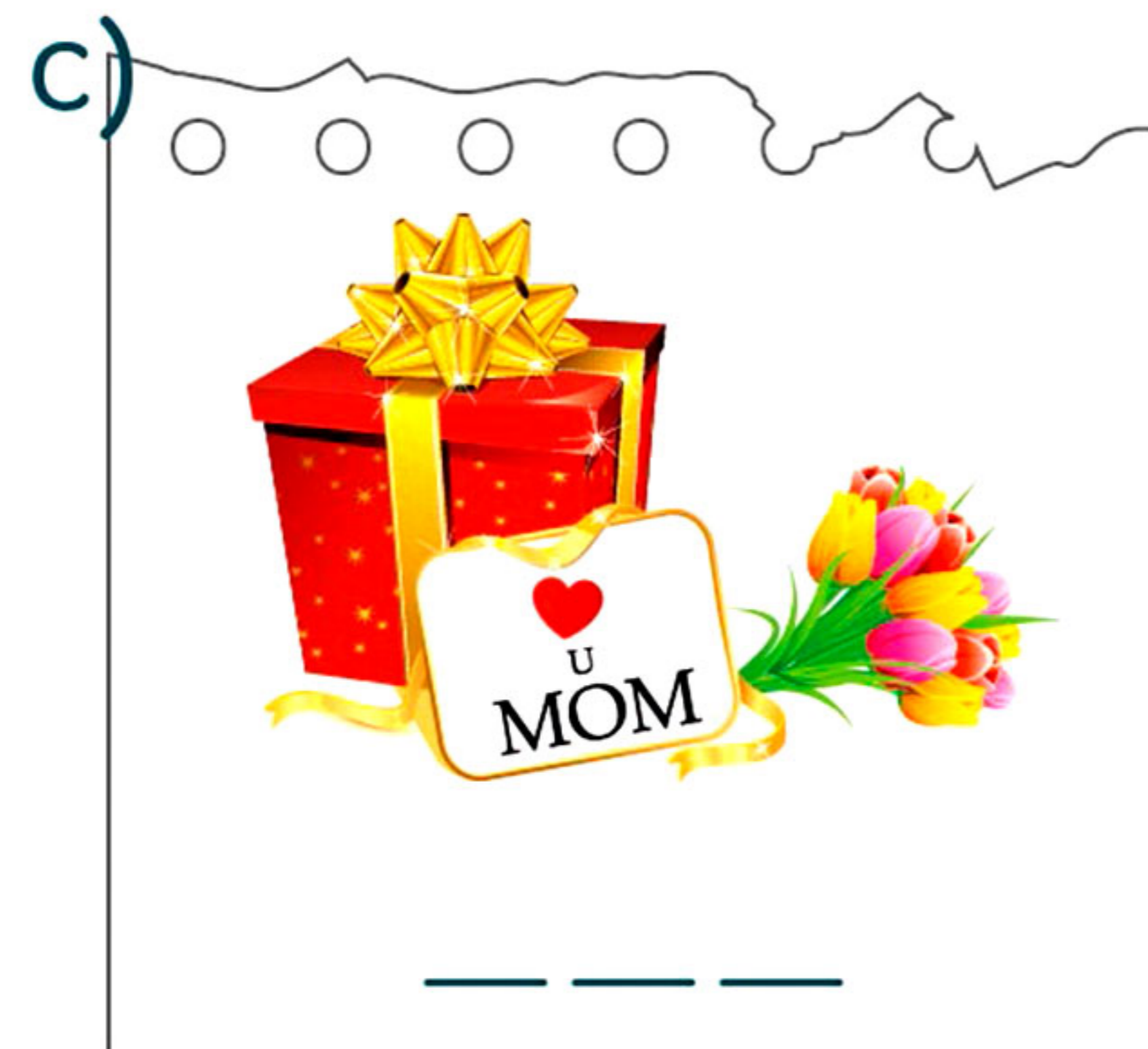

M  
a y

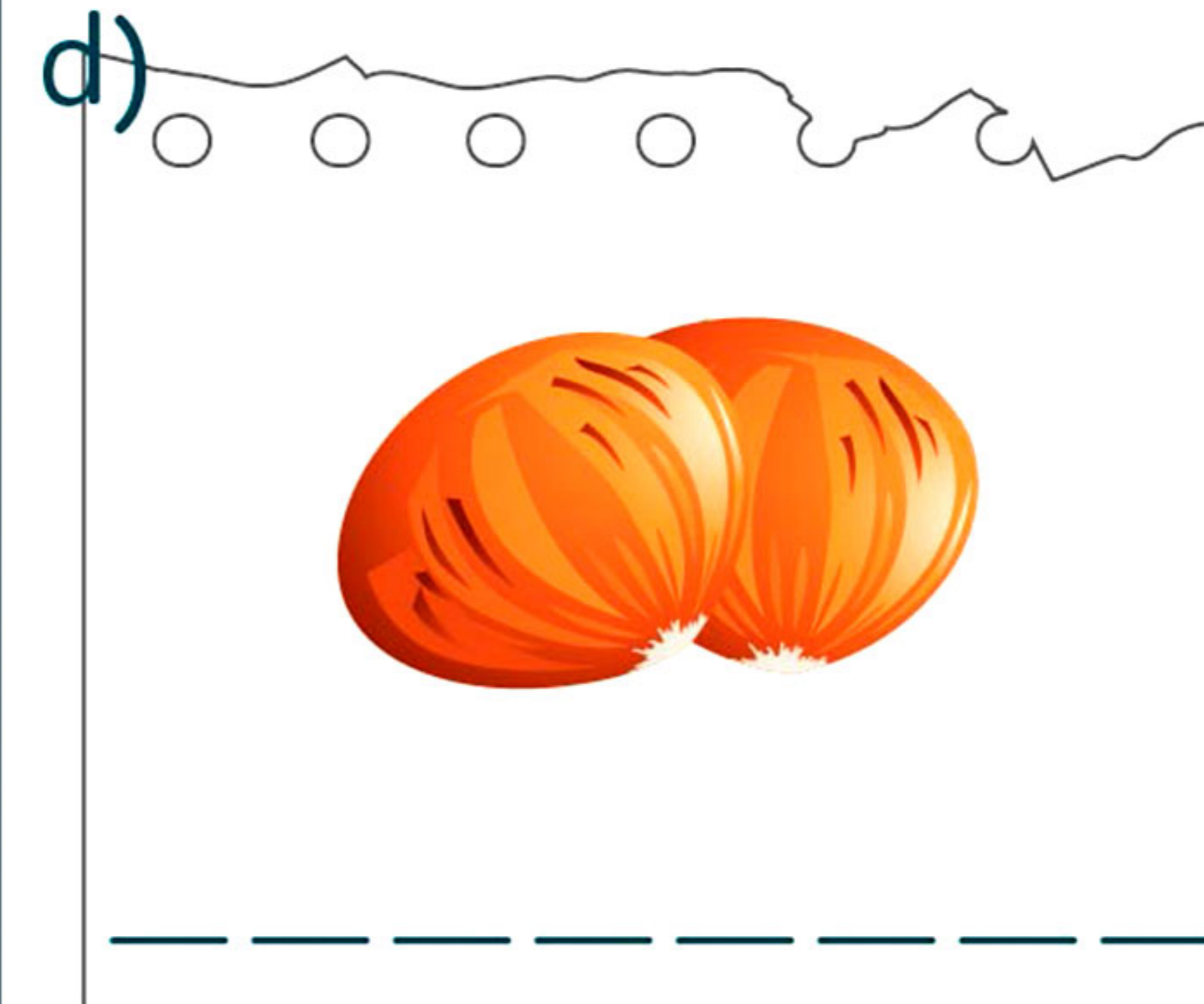

v N e o  
m r b e

Completa las palabras y escríbelas en la lista de abajo.

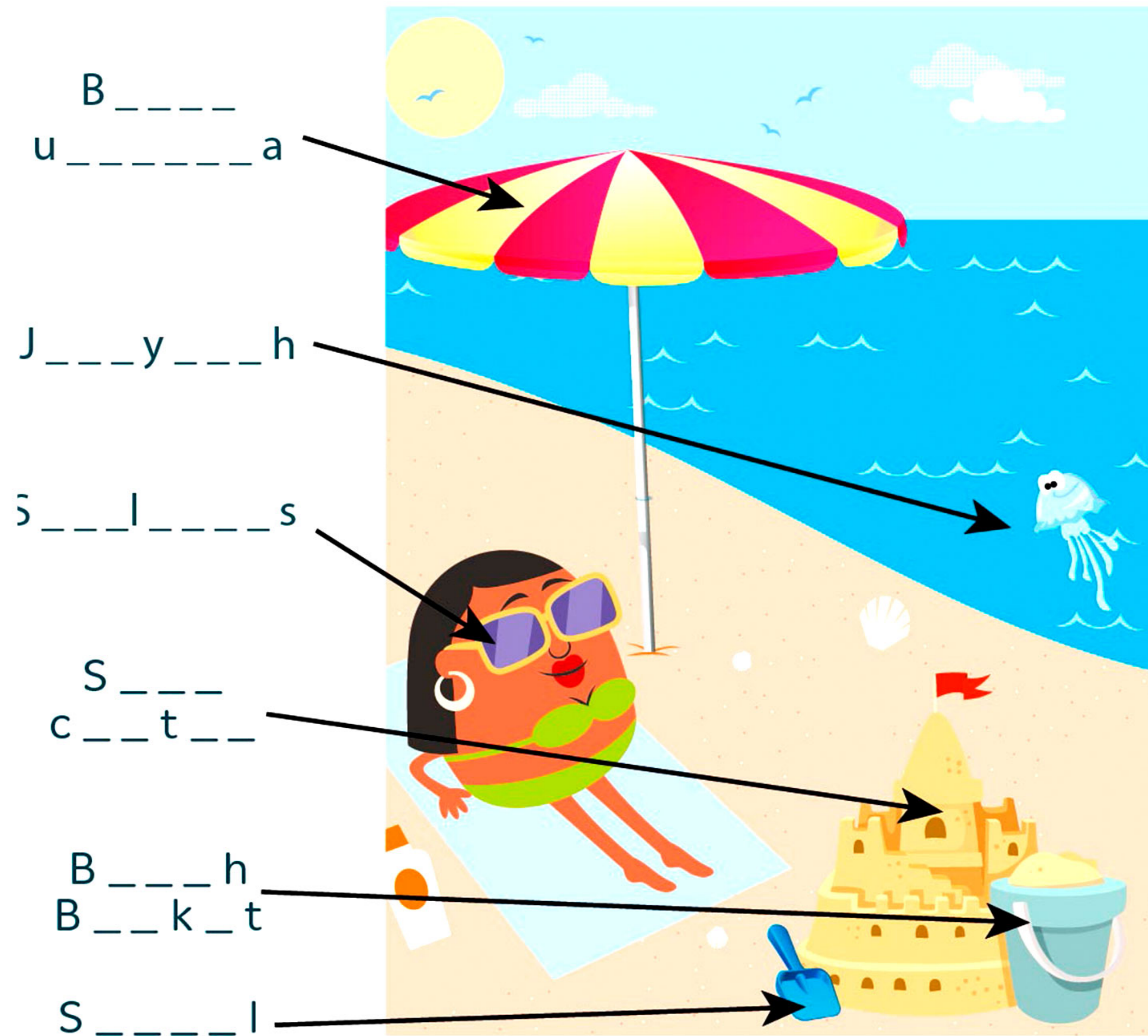

---



---



---



---

Circle the correct one.

It's got one eye.



It's got four arms.



It hasn't got feet.



It's got a pink body.



True or false: observa la imagen y marca las frases verdaderas (true) y falsas (false).



This is my bedroom. There are many toys and objects I like:

False

-The police car is in the blue box.

True

-The book is on the bed.

\_\_\_\_\_ -The pencils are on the desk.

\_\_\_\_\_ -The blue carpet is under the bed.

\_\_\_\_\_ -The tree is behind the window.

\_\_\_\_\_ -The blue carpet is in front of the green table.

\_\_\_\_\_ -The blue carpet is next to the bed.

\_\_\_\_\_ -The teddy bear in the drawer.

\_\_\_\_\_ -The teddy bear is on the shelf.

\_\_\_\_\_ -The red car is on the green carpet.

\_\_\_\_\_ -The yellow bus is on the green carpet.

\_\_\_\_\_ -The yellow box is on the shelf.

\_\_\_\_\_ -The pink box is next to the yellow box.

FICHAS DE

# **CIENCIAS**

NATURALES Y SOCIALES

---



Une cada ser vivo con el paisaje que habita.

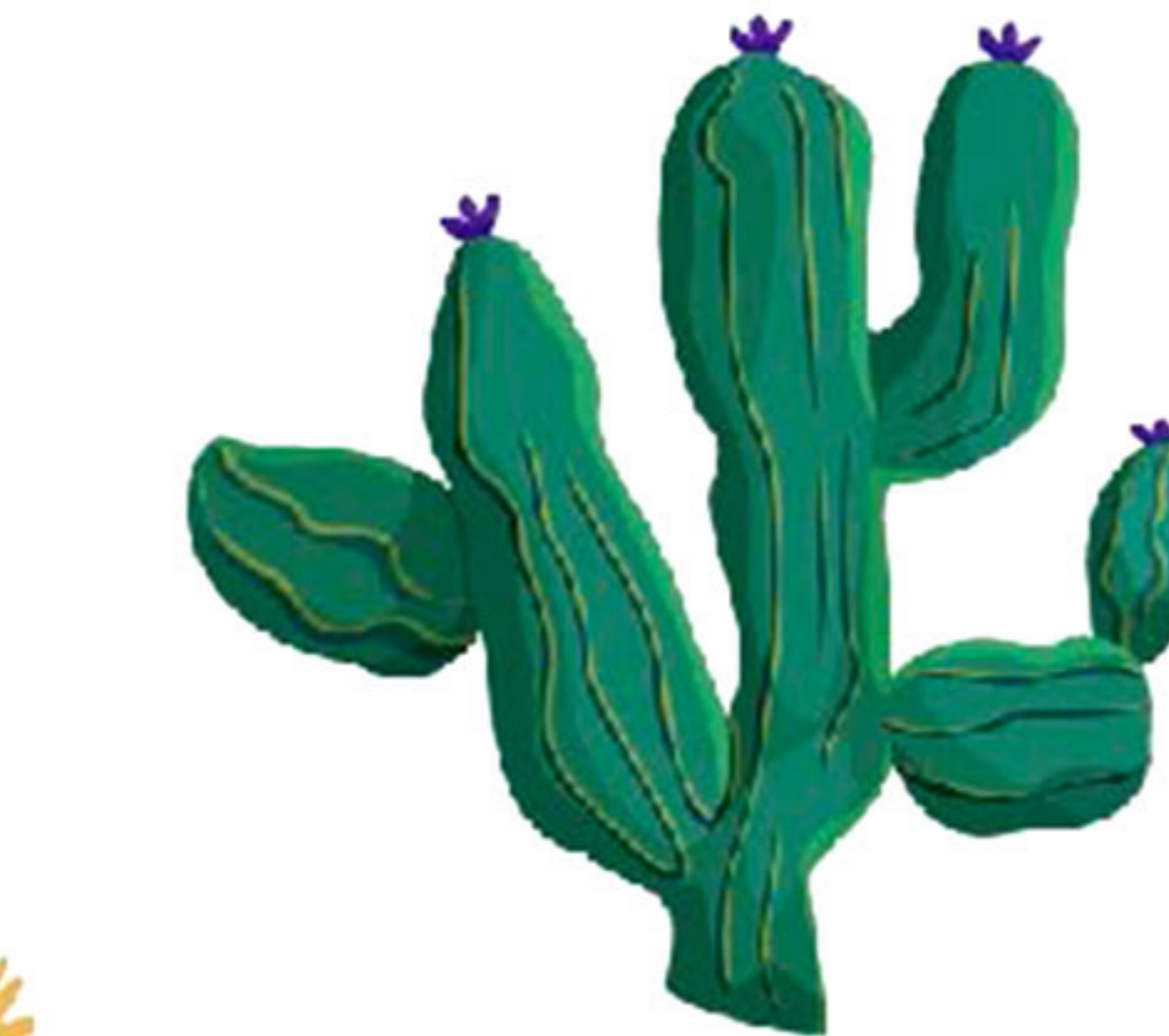
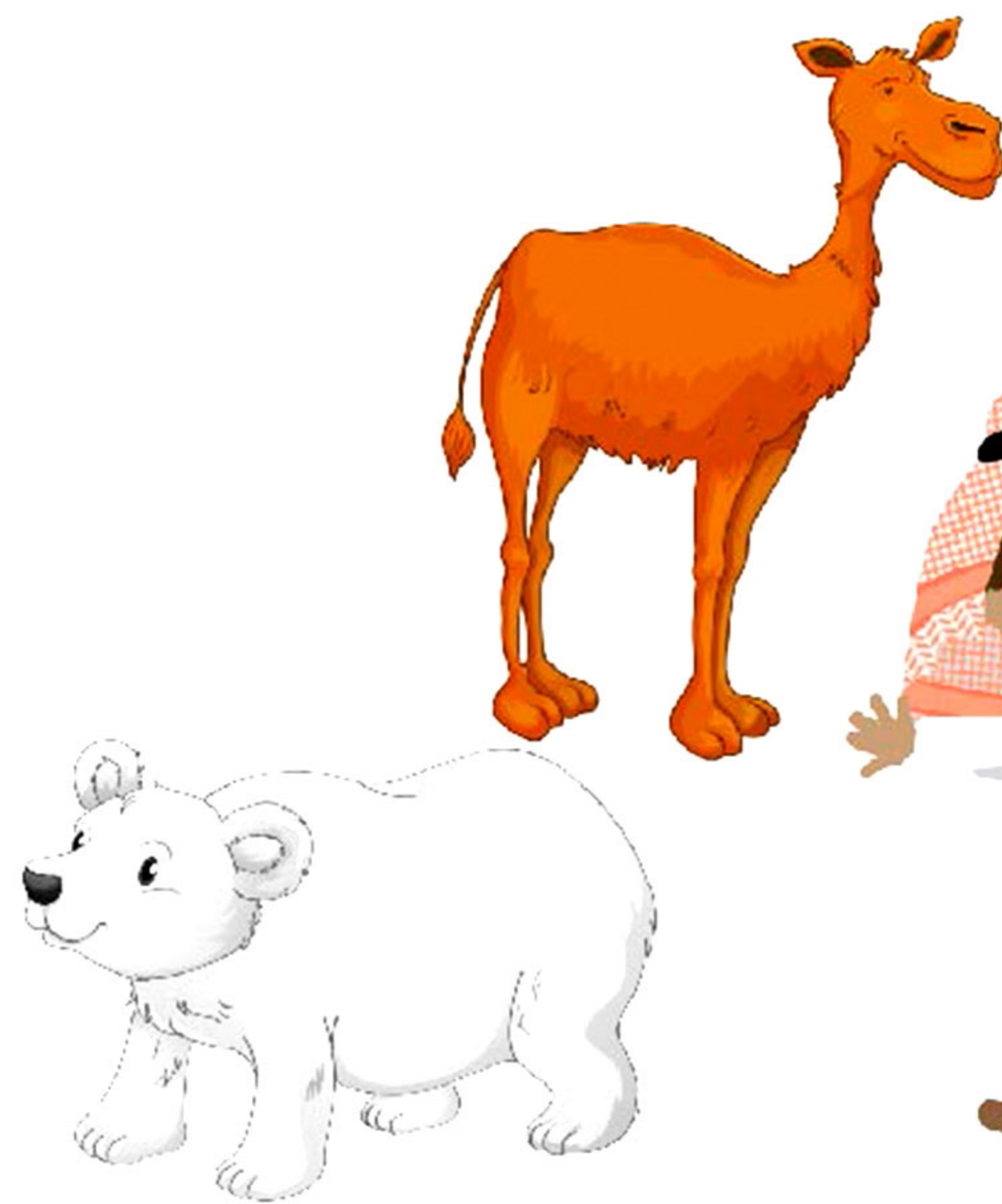
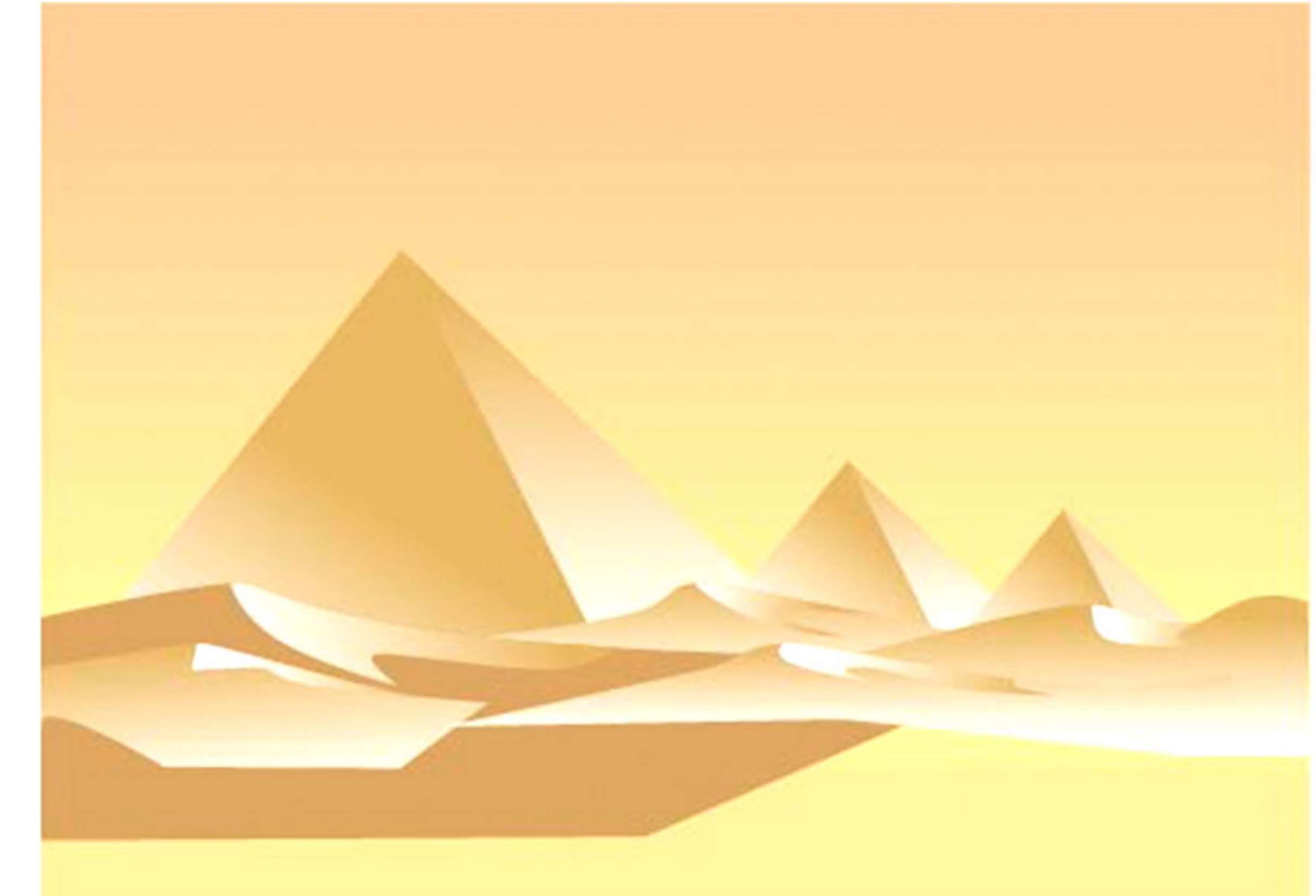

- Un coche nos ayuda a \_\_\_\_\_ de un lugar a otro.
- Una lavadora nos ayuda a \_\_\_\_\_ la ropa.
- Una grúa nos ayuda a \_\_\_\_\_ y \_\_\_\_\_ objetos pesados.

lavar

subir

movernos

trasladar

Tacha las frases que sean falsas.

Los huesos son blandos y muy frágiles.

Los músculos pueden contraerse pero no relajarse.

Los huesos no pesan mucho y son resistentes.

Los músculos recubren el esqueleto.





Escribe el nombre de los animales en los recuadros según sean salvajes o domésticos.

Salvajes

Domésticos

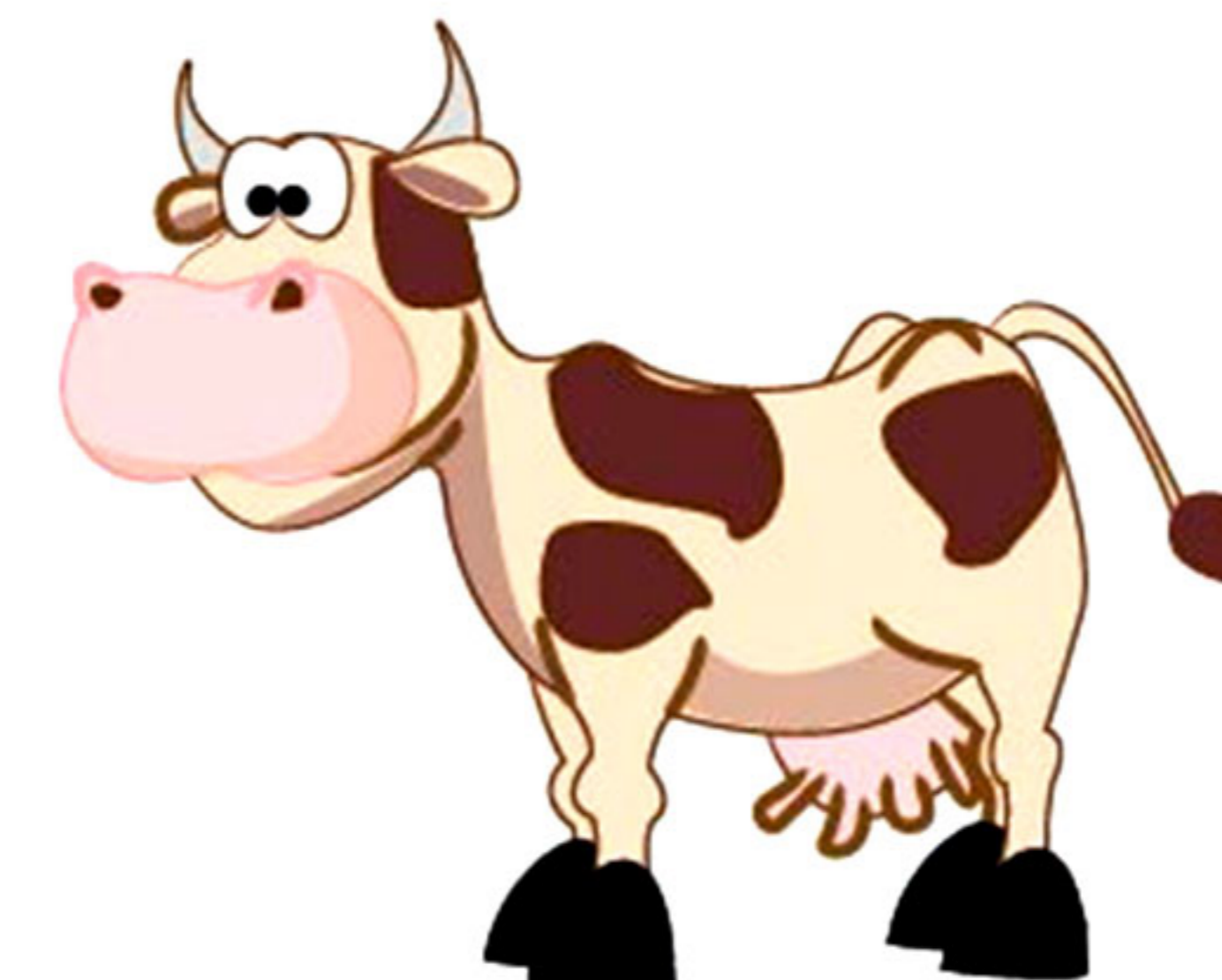
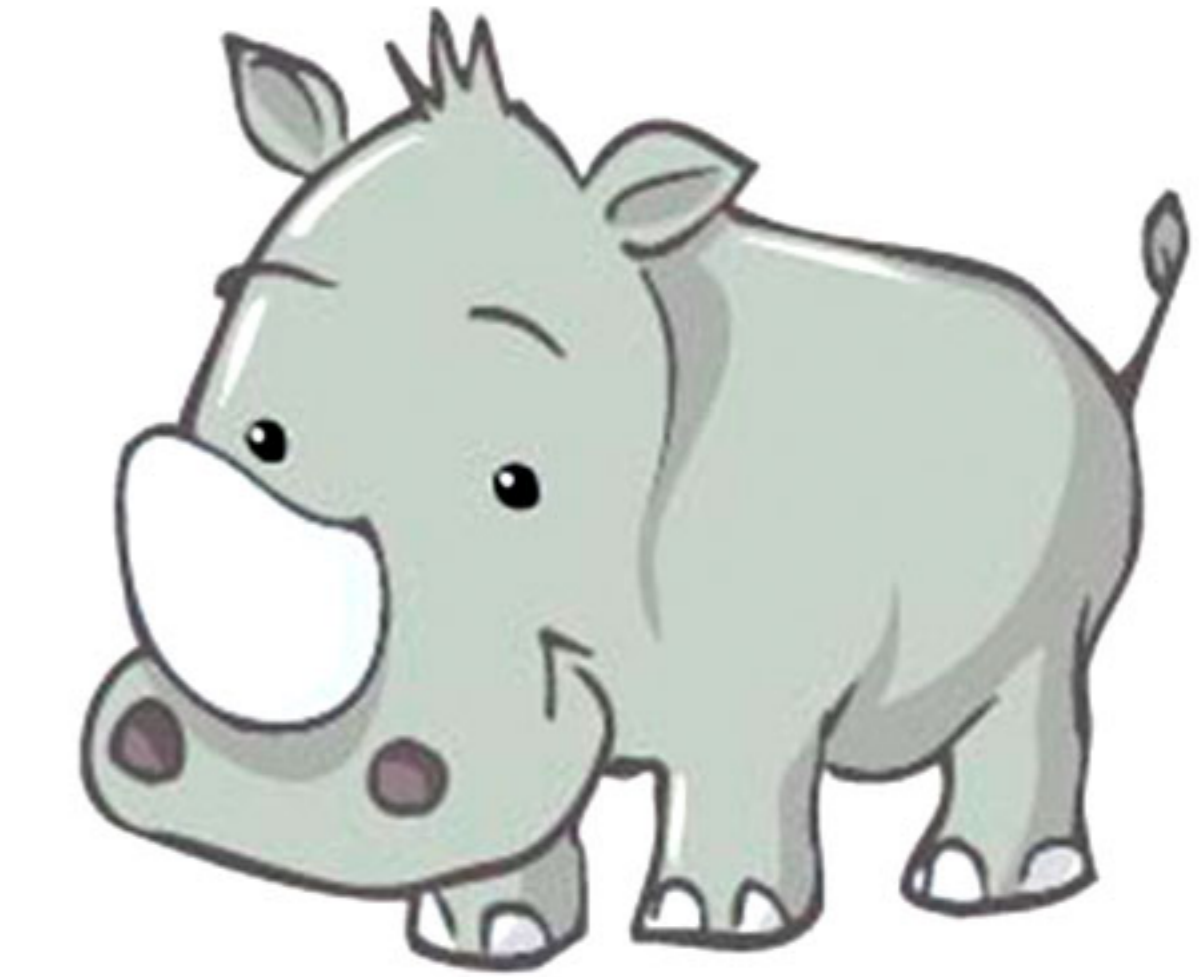
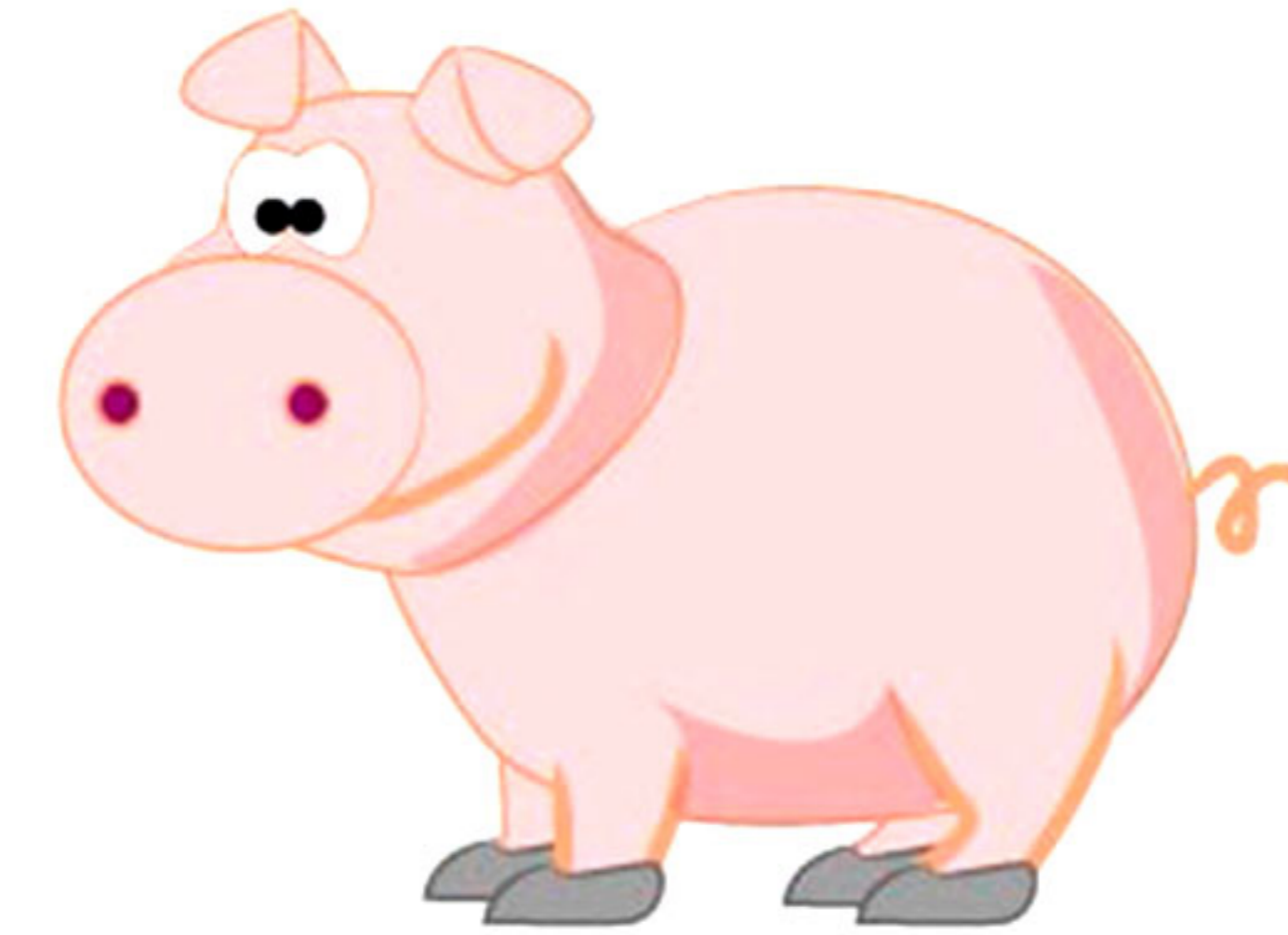

Escribe una C al lado de las afirmaciones que corresponden a las ciudades y una P en las que corresponden a los pueblos.

- Hay menos tráfico.
- Hay polígonos y centros comerciales.
- Se genera más basura.
- Existen más espacios naturales en los alrededores.



Completa las frases con “inventó” o “descubrió” según corresponda.

- Juan de la Cierva \_\_\_\_\_ el helicóptero.
- Cristóbal Colón \_\_\_\_\_ América.
- Manuel Jalón \_\_\_\_\_ la fregona.
- Alejandro Finisterre \_\_\_\_\_ el fútbolín.
- Mary Leakey \_\_\_\_\_ las huellas humanas más antiguas.



Colorea de azul el Mar Mediterráneo y rodea los ríos que desembocan en él.

