

RESOLVEMOS PROBLEMAS PAEV

6^o
grado



Dos etapas



Comparando

Igualando



Mi nombre es:

Educación primaria



Resolvemos problemas de comparación 5

1. Fredy tiene en su librería 4000 tajadores. Él tiene 2440 tajadores más que Tito. ¿Cuántos tajadores tiene Tito?

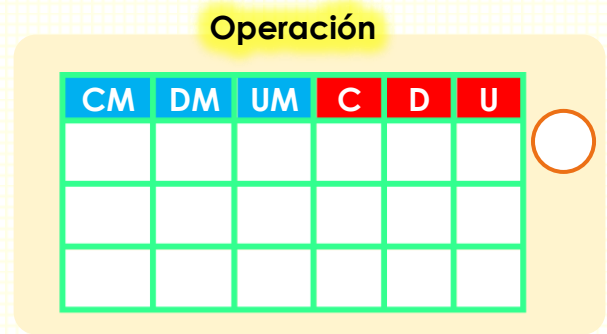
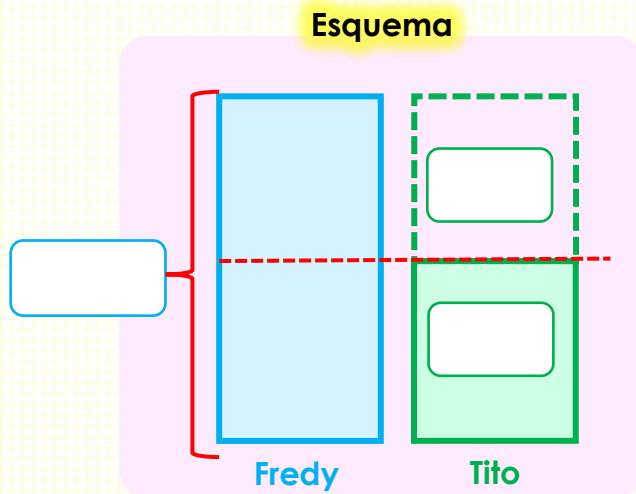

Tito tiene:

Tajadores.

2. Carlos es un niño del quinto grado él mide 165 cm. 20 cm más que Manuel ¿Cuánto mide Manuel?

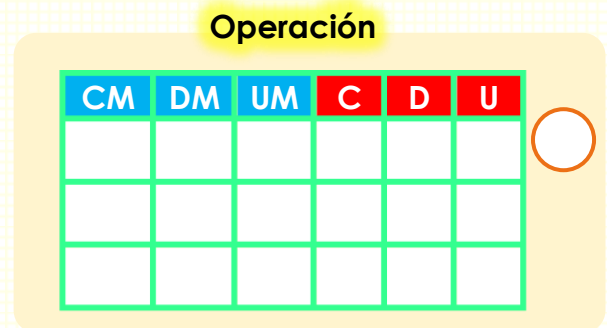
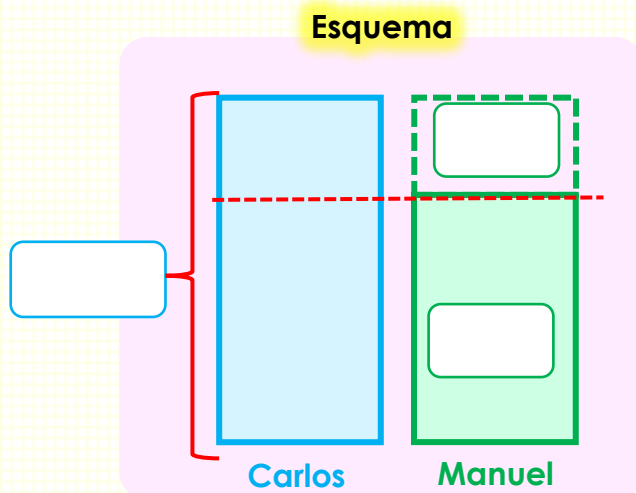

Manuel mide:

cm.

3. La escuela de Lupe recibió este año 3500 textos escolares. 1500 más que la escuela de Rita ¿Cuántos textos escolares recibió la escuela de Rita?

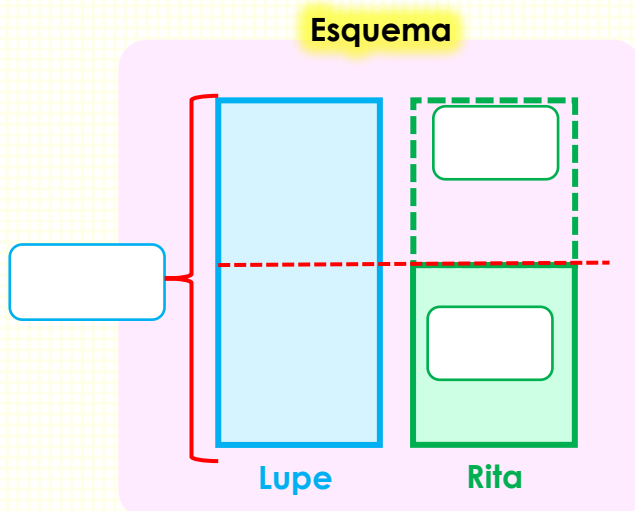

La escuela de Rita recibió:

textos escolares.

4. Manuel recicla botellas para vender en la chatarrería. Este mes, recolectó 8158 botellas que son 2100 botellas más de lo que recolectó su amigo Carlos. ¿Cuántas botellas recolectó Carlos?

Esquema

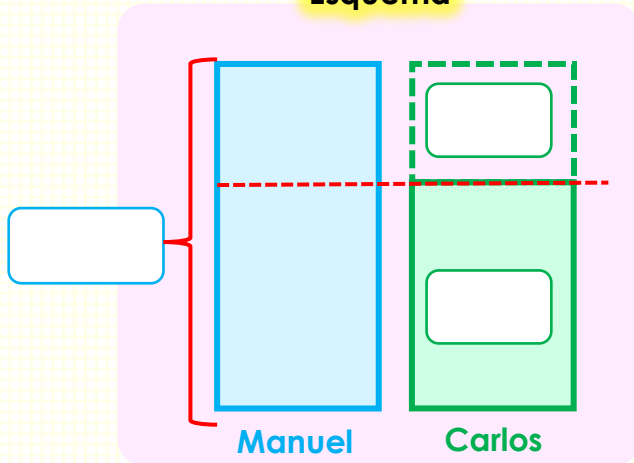

Operación

CM	DM	UM	C	D	U

Carlos recolectó:

botellas.

5. El diccionario Lexus de Fátima tiene 3182 páginas. 1500 páginas más que el diccionario de Iván. ¿Cuántas páginas tiene el diccionario de Iván?

Esquema

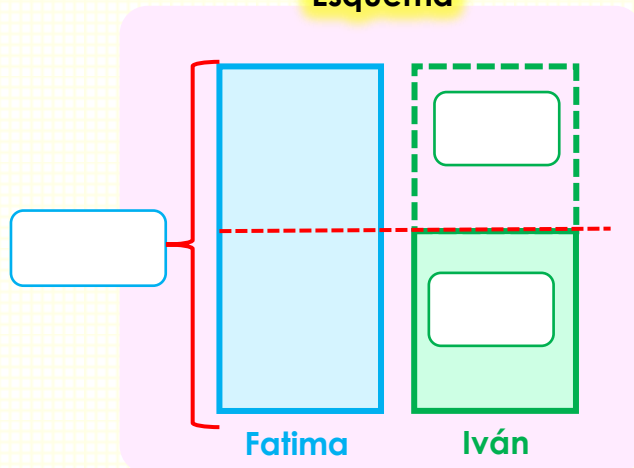

Operación

CM	DM	UM	C	D	U

El diccionario de Iván tiene:

páginas.

6. En el zoológico asistieron durante el mes 10 250 niños. El dueño del zoológico dice lo siguiente: "este mes asistieron 5 180 niños más que las personas adultas". ¿Cuántas personas adultas asistieron al zoológico durante el mes?

Esquema

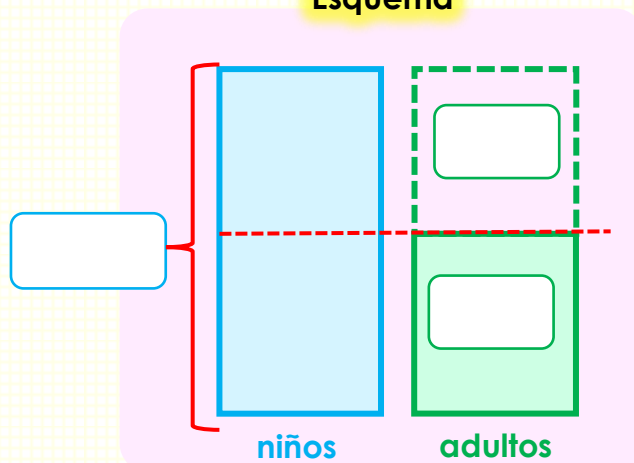

Operación

CM	DM	UM	C	D	U

Al zoológico asistieron:

personas adultas.

7. Marco es propietario de una granja. Él tiene 4 897 variedad de animales que son 2500 más de lo que tiene Fátima ¿cuántos animales tiene Fátima?

Esquema

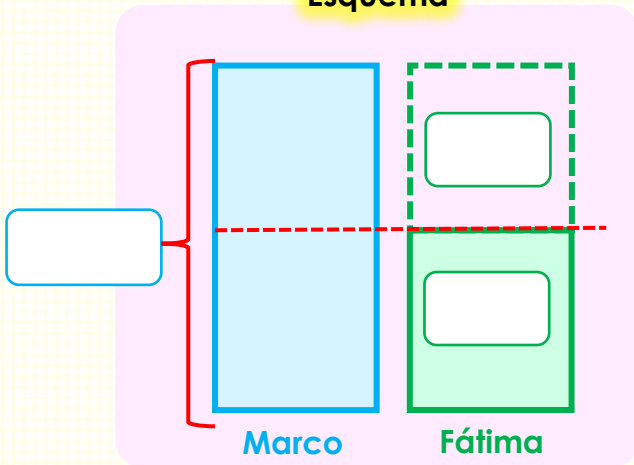

Operación

CM	DM	UM	C	D	U

Fátima tiene:

animales.

8. La I. E. San Ignacio recibió este año 18 200 raciones de Qali Warma. El director dice lo siguiente: “este año hemos recibido 8 560 raciones más que el año pasado” ¿Cuántos raciones de Qali Warma recibió el año pasado la I. E. San Ignacio?

Esquema

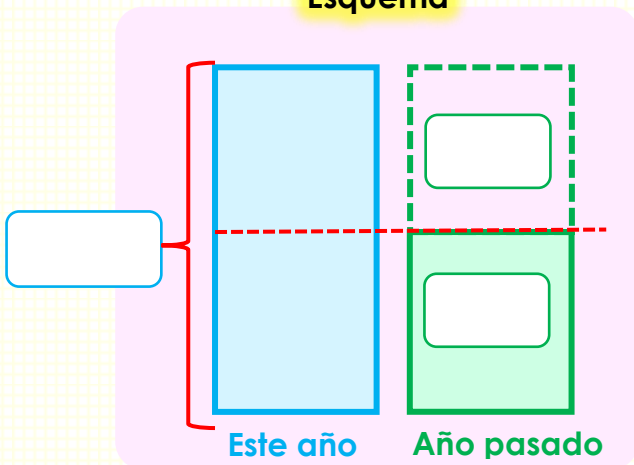

Operación

CM	DM	UM	C	D	U

La I. E. recibió el año pasado:

raciones.

9. Lupe y Manuel vendieron chompas para la campaña de invierno. Lupe vendió 15500 chompas. Manuel le dice a Lupe: “vendiste 9 400 chompas más que yo” ¿Cuántas chompas vendió Manuel?

Esquema

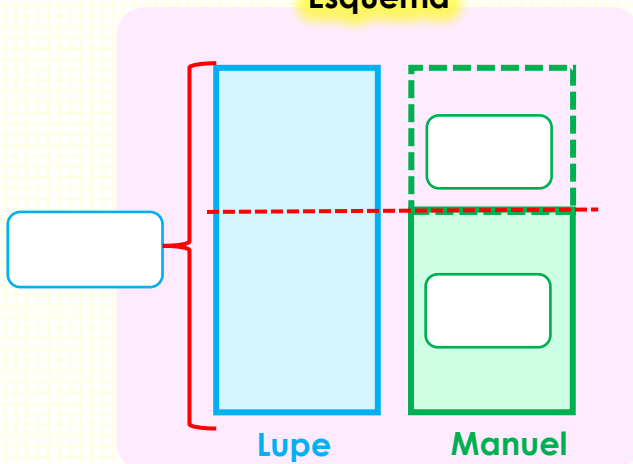

Operación

CM	DM	UM	C	D	U

Manuel vendió:

chompas.

10. Jimena y Mariana trabajan en una empresa de fresas. Jimena cosechó este mes 11800 jabas de fresas que viene a ser 8860 más que Mariana. ¿Cuántas jabas de fresas cosechó Mariana?

Esquema

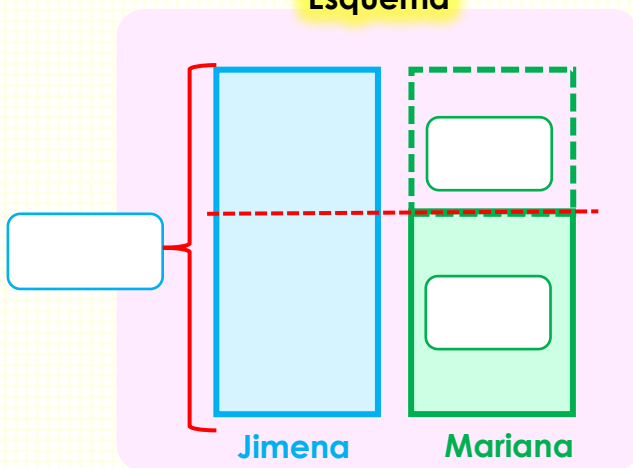

Operación

CM	DM	UM	C	D	U

Mariana cosechó:

jabas de fresas.

11. En una encuesta 18620 personas prefieren ver las noticias por el TikTok, que son 11500 más de los que prefieren ver noticias por la televisión ¿Cuántas personas prefieren ver las noticias por la televisión?

Esquema

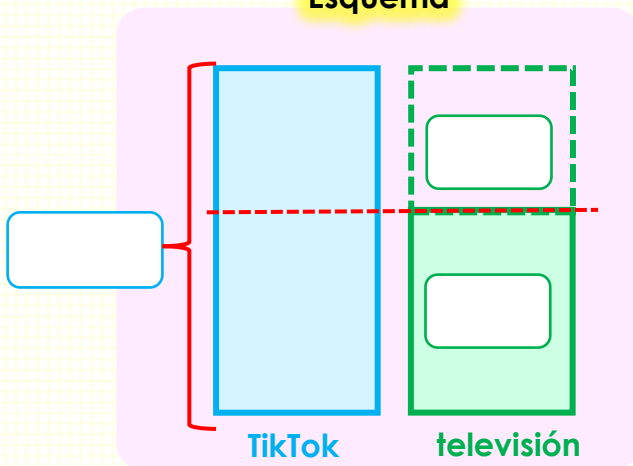

Operación

CM	DM	UM	C	D	U

Prefieren ver las noticias por televisión:

personas.

Resolvemos problemas de comparación 6

1. Marco tiene en su librería 9530 cuadernos. Él tiene 820 cuadernos menos que Lupe. ¿Cuántos cuadernos tiene Lupe?

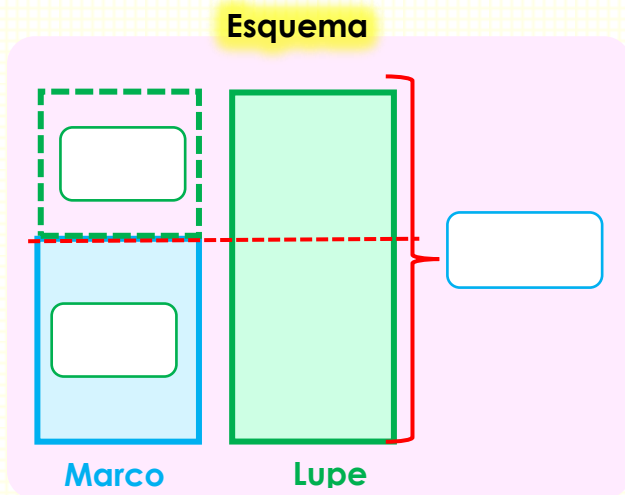

Operación

CM	DM	UM	C	D	U

Lupe tiene en su librería:

cuadernos.

2. Manuel ha comprado 328 figuritas para su álbum de colección. Él compró, 128 figuritas menos que Carlos. ¿Cuántas figuritas compró Carlos?

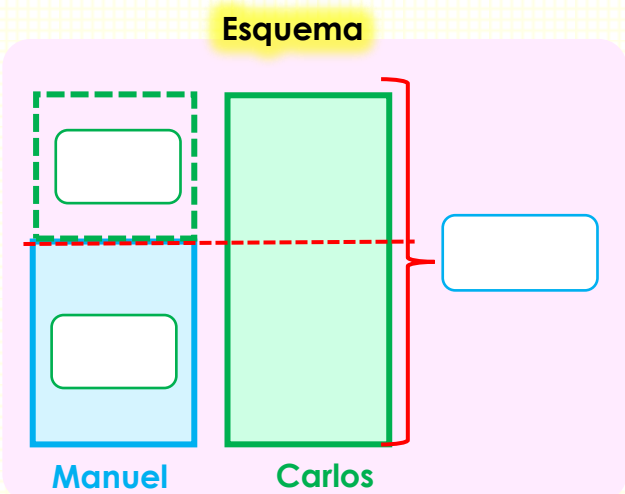

Operación

CM	DM	UM	C	D	U

Carlos compró:

figuritas.

3. Pepe y Lucy ahorraron dinero durante el año. Pepe ahorró S/. 10324, que son S/. 5000 menos de lo que ahorró Lucy ¿Cuánto de dinero ahorró Lucy?

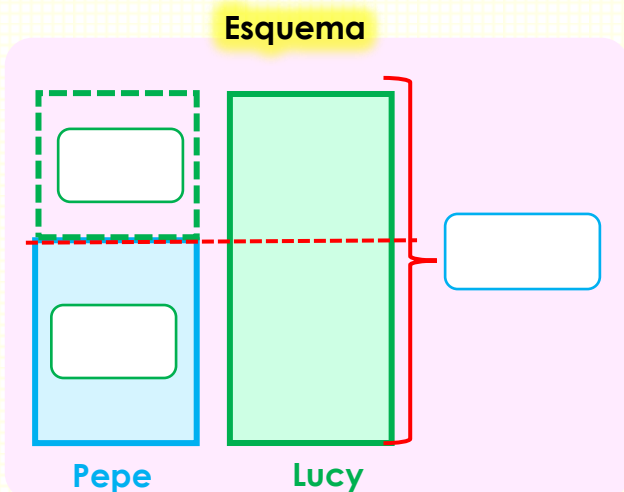

Operación

CM	DM	UM	C	D	U

Lucy ahorró:

S/.

4. Ada colaboró con 12 300 panes para los invitados en la fiesta patronal del distrito. Ella colaboró 5140 panes menos que Rita ¿Cuántos panes colaboró Rita?

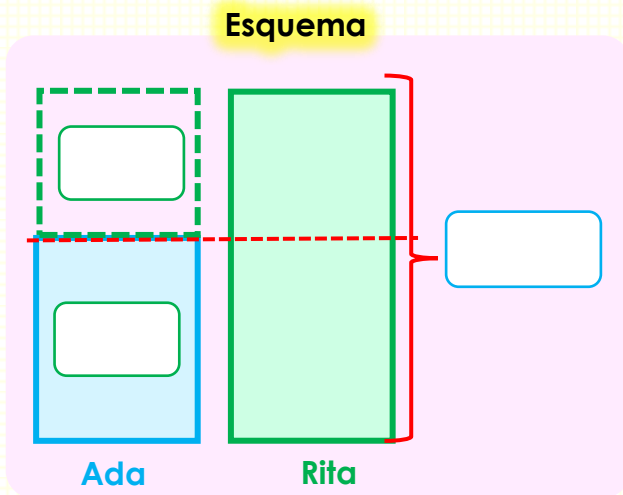

Rita colaboró con:

panes.

5. La fábrica de Juan prepara en un mes 10400 polos que viene a ser 2485 menos de lo que prepara la fábrica de Ernesto ¿cantos polos prepara la fábrica de Ernesto en un mes?

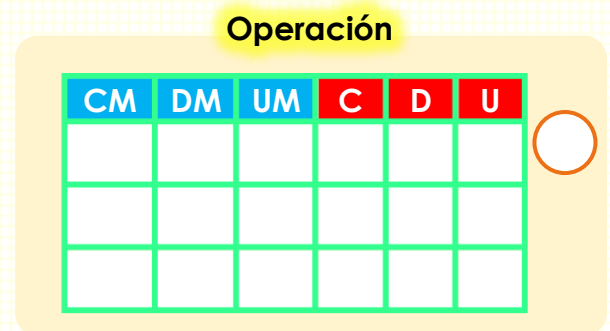
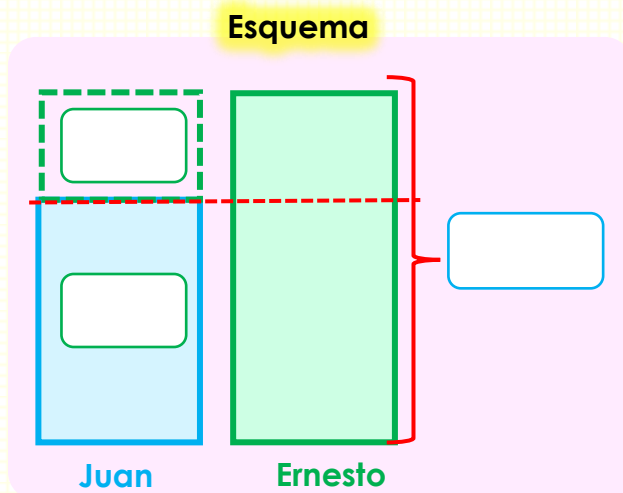

La fábrica de Ernesto prepara:

polos en un mes.

6. Don Luis gastó S/. 4150 en los útiles escolares para sus hijos durante el año; S/. 2150 menos que doña Rosa ¿Cuánto de dinero gastó doña Rosa?

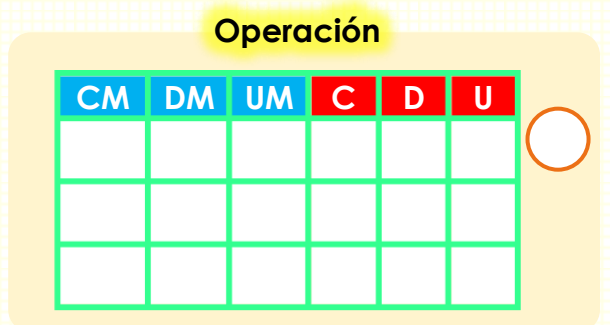
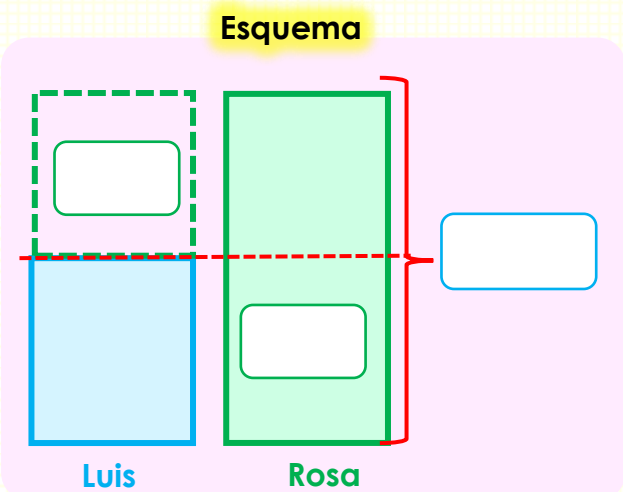

Doña Rosa gastó:

S/.

7. Carlos recicla botellas para vender en la chatarrería. Durante el mes recolectó 3420 botellas que son 2127 botellas menos de lo que recolectó su amigo Manuel. ¿Cuántas botellas recolectó Manuel durante el mes?

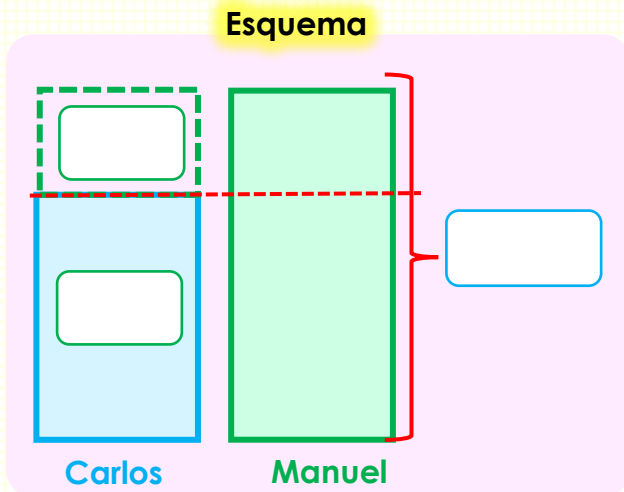

Operación

CM	DM	UM	C	D	U

Manuel recolectó:
 botellas.

8. En la piscina asistieron 13679 niños durante el mes. El dueño de la piscina dice lo siguiente: "este mes asistieron 8168 niños menos que los adultos". ¿Cuántas personas adultas asistieron a la piscina?

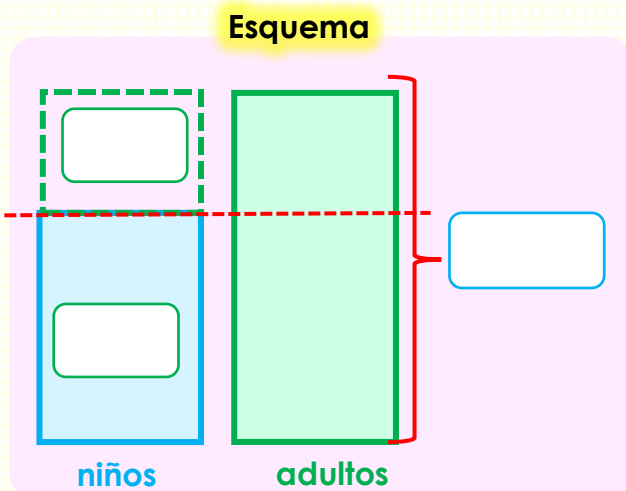

Operación

CM	DM	UM	C	D	U

A la piscina asistieron durante el mes:
 personas adultas.

9. Jerónimo es propietario de una granja. Él tiene actualmente 3456 ovejas que son 1220 menos de lo que tiene Fátima ¿cuántas ovejas tiene Fátima?

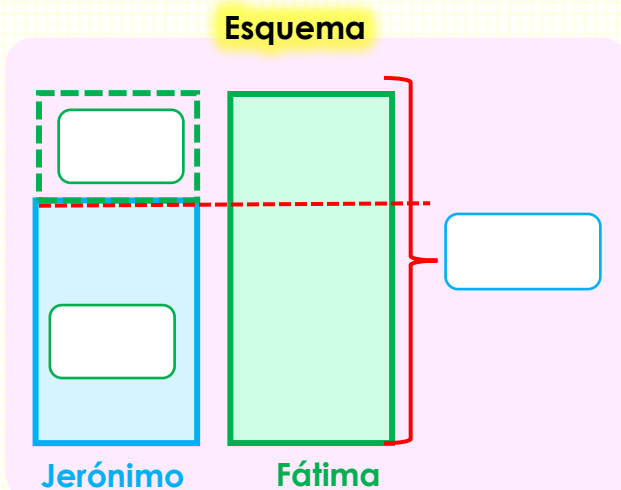

Operación

CM	DM	UM	C	D	U

Fátima tiene:
 ovejas.

10. La I. E. San Ignacio recibió este año 2 500 textos escolares. El director dice lo siguiente: “este año hemos recibido 1 000 textos menos que la I. E. San Agustín” ¿Cuántos textos recibieron la I. E. San Agustín?

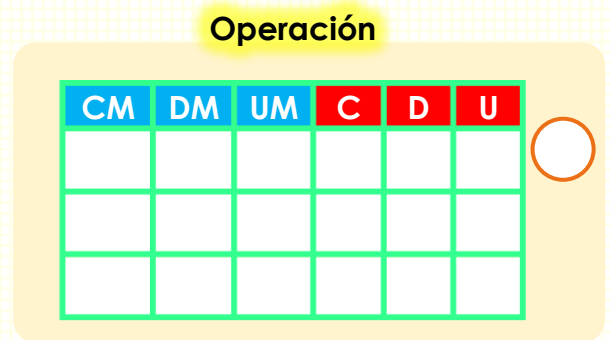
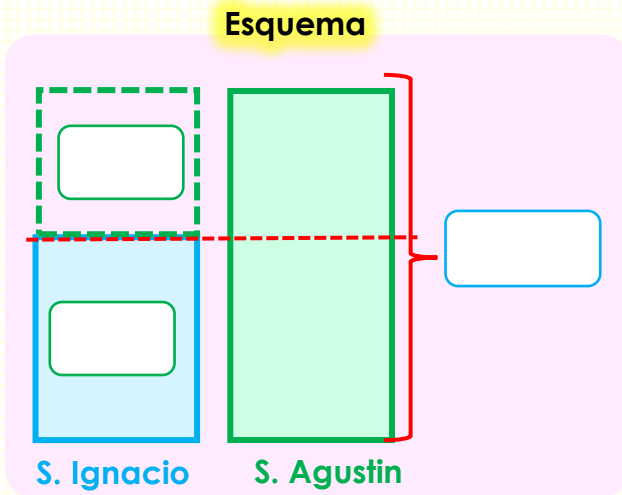

La i. E. San Agustín recibió:

Textos este año.

11. Lupe y Manuel vendieron chompas para la campaña de invierno. Lupe vendió 1 6500 chompas. Manuel le dice a Lupe: “vendiste 10 500 chompas menos que yo” ¿Cuántas chompas vendió Manuel?

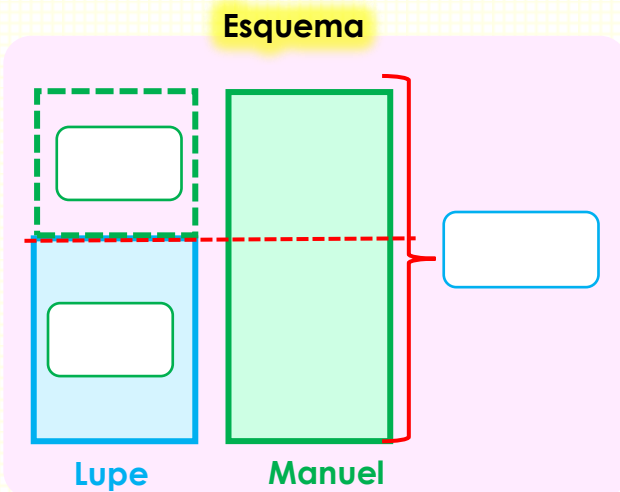

Manuel vendió:

chompas.

12. Jimena y Mariana trabajan en una empresa de fresas. Jimena cosechó este mes 12800 cajas; pero esa cantidad es 5400 menos de lo que cosechó Mariana. ¿Cuántas cajas de fresas cosechó Mariana?

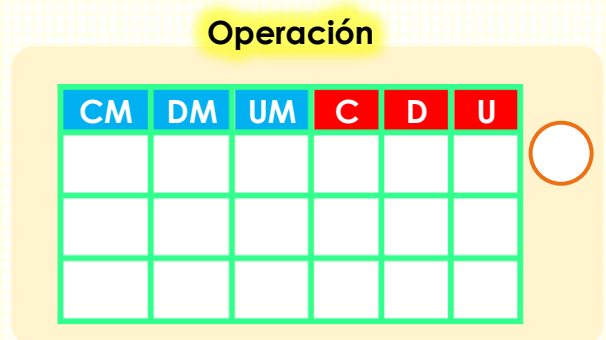
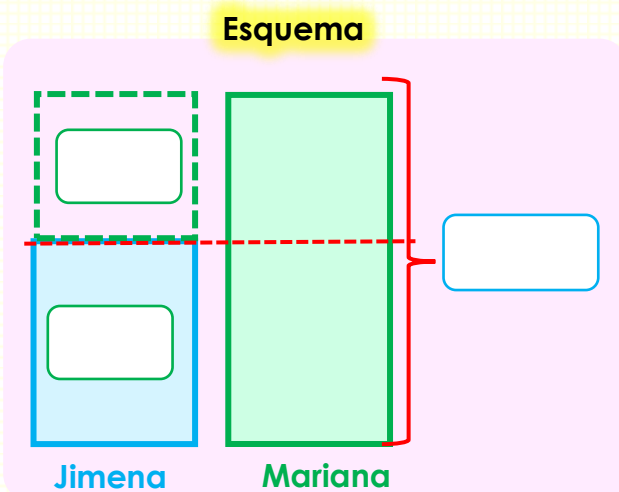

Mariana cosechó:

jabas de fresas.

Problemas de igualdad 5

- **Resuelve** las siguientes situaciones problemáticas.

1. Jorge cosecha manzanas. Durante el mes ha cosechado 10 590 kg. Si Jorge cosechara 3 500 kg. más, tendría tantos kilogramos de manzanas como Susy ¿Cuántos kilogramos de manzanas tiene Susy?

Esquema

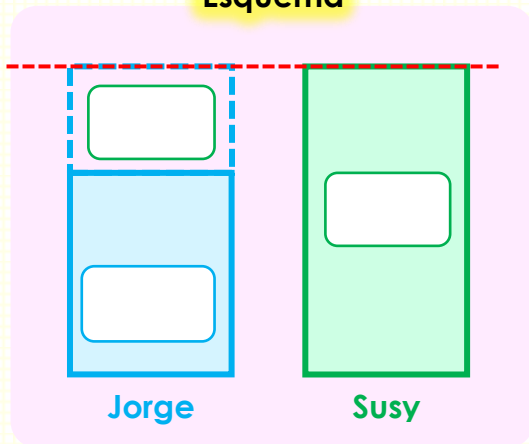

Operación

CM	DM	UM	C	D	U

Susy tiene:

Kg de manzanas.

2. Fátima es una exitosa empresaria. Ella ha exportado 32 500 sacos de papa durante el año. Si hubiera exportado 11 689 kg más. Habría exportado la misma cantidad que David. ¿Cuántos sacos de papa exportó David?

Esquema

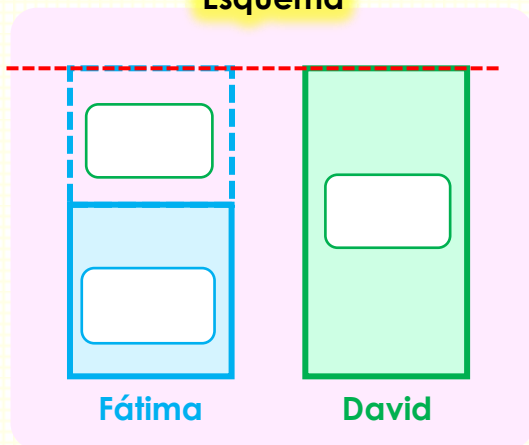

Operación

CM	DM	UM	C	D	U

David exportó:

sacos de papa.

3. Jorge trabaja en una empresa textil. Durante el año ha logrado ahorrar S/. 10 450. Si hubiera ahorrado S/. 5 800 más, tendría igual que Mariana. ¿Cuánto de dinero tiene Mariana?

Esquema

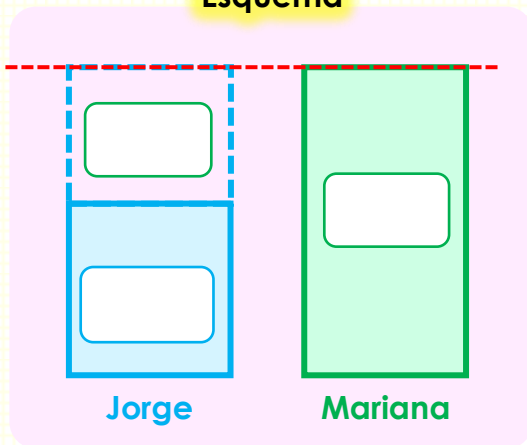

Operación

CM	DM	UM	C	D	U

Mariana tiene:

S/.

4. En el colegio Leoncio Prado hay 8 940 estudiantes. Si este año se matriculan 1543 estudiantes más. Tendría tantos estudiantes como el colegio Hermilio Valdizán ¿Cuántos estudiantes hay en el colegio Hermilio Valdizán?

Esquema

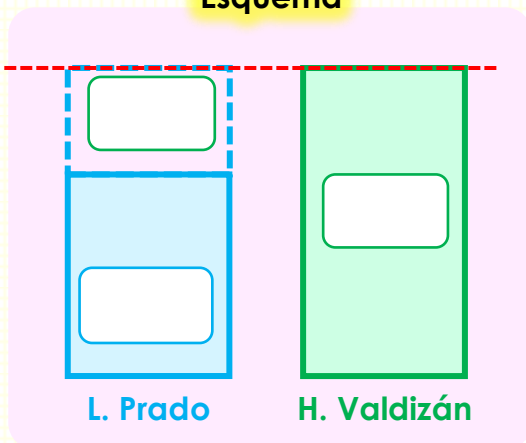

Operación

CM	DM	UM	C	D	U

En el colegio Hermilio Valdizán hay:

estudiantes.

5. El distrito de Pillco Marca tiene un aproximado de 21 017 habitantes. Si harían su cambio de domicilio 16 444 personas más, tendría tantos habitantes como el distrito de Amarilis ¿Cuántos habitantes tiene el distrito de Amarilis?

Esquema

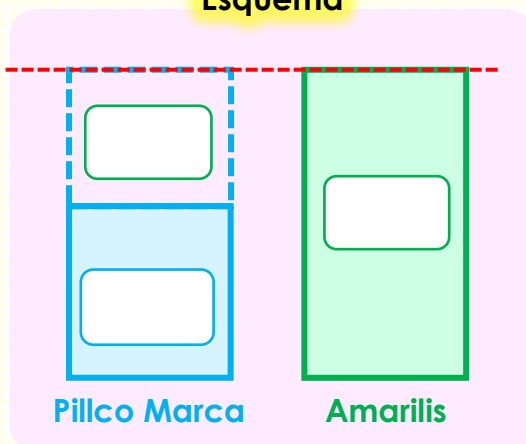

Operación

CM	DM	UM	C	D	U

En el distrito de Amarilis hay:

habitantes.

6. Según Instituto Nacional de Estadística e Informática en el Perú hay 23 008 especies de animales. Si hubiera 1 922 más tendría igual que especies de plantas ¿Cuántas especies de plantas hay en el Perú?

Esquema

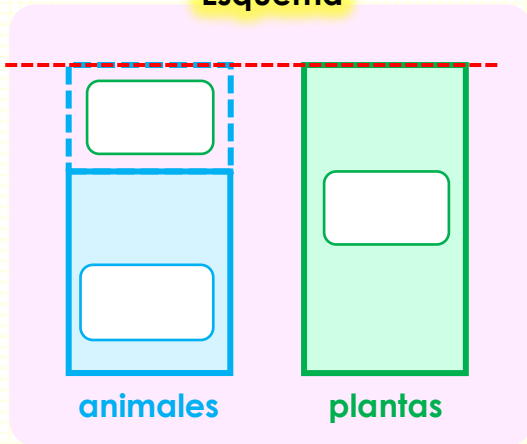

Operación

CM	DM	UM	C	D	U

En el Perú hay:

Especies de plantas.

7. En el Perú se estima que al menos hay 20 000 niños con diabetes, si hubiera 12 200 más, habría igual que adultos con diabetes ¿Cuántos adultos con diabetes hay en el Perú?

Esquema

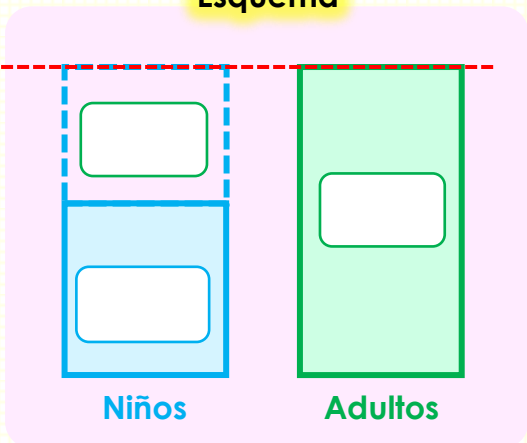

Operación

CM	DM	UM	C	D	U

En el Perú hay:

Adultos con diabetes.

8. La librería "el Pueblo" vendió 18 326 libros durante el año. Si hubiera vendido 9 200 libros más tendría tantos libros vendidos como la librería "Patriota" ¿Cuántos libros vendió la librería "Patriota"?

Esquema

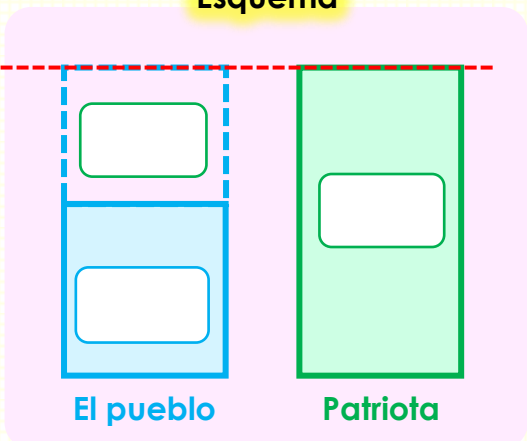

Operación

CM	DM	UM	C	D	U

La librería patriota vendió:

libros.

9. Los estudiantes del cuarto grado recaudaron S/. 6 549 realizando bingos y polladas. Si hubieran recaudado S/. 3 500 más habrían recaudado lo mismo que el sexto grado ¿Cuánto recaudaron los estudiantes del sexto grado?

Esquema

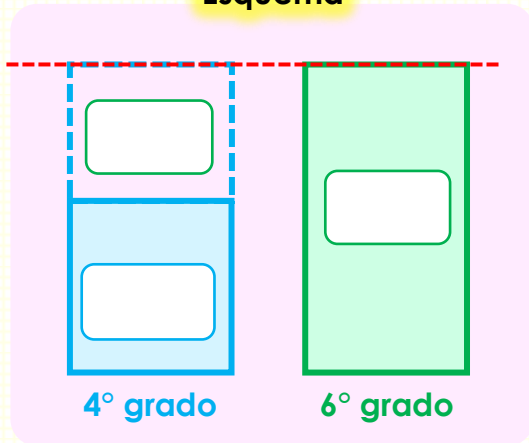

Operación

CM	DM	UM	C	D	U

Los del sexto grado recaudaron:

S/.

10. En la región Huánuco hay aproximadamente 9 956 vehículos. Si aumentara 1967 vehículos más tendría tantos vehículos como la región Tacna. ¿Cuántos vehículos hay en la región Tacna?

Esquema

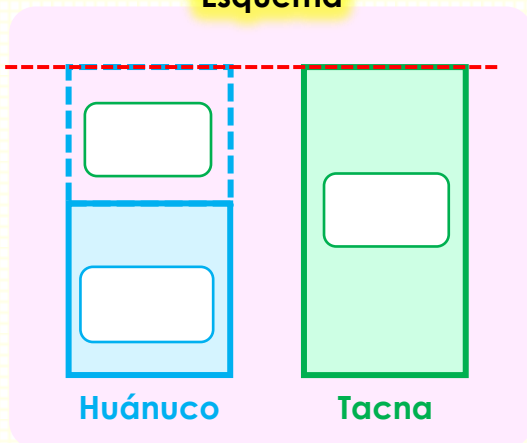

Operación

CM	DM	UM	C	D	U

En la región Tacna hay:

Vehículos.

11. La región Arequipa cuenta con 3 569 policías para velar la seguridad. Si aumentara 7 115 policías más, habría tantos policías como en la región Lima ¿Cuántos policías hay en la región Lima?

Esquema

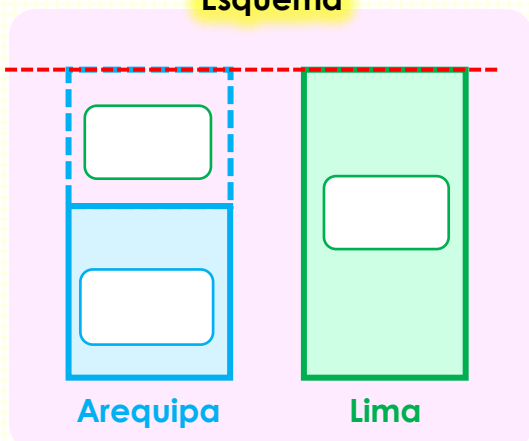

Operación

CM	DM	UM	C	D	U

En la región Lima hay:

policías.

Problemas de igualación 6

- **Resuelve** las siguientes situaciones problemáticas.

1. La institución educativa Juan Bosco recibió 10435 mascarillas. Si repartiera 3000 mascarillas. Habría recibido tantas mascarillas como la Institución educativa San Juan ¿Cuántas mascarillas tiene la institución educativa San Juan?

Esquema

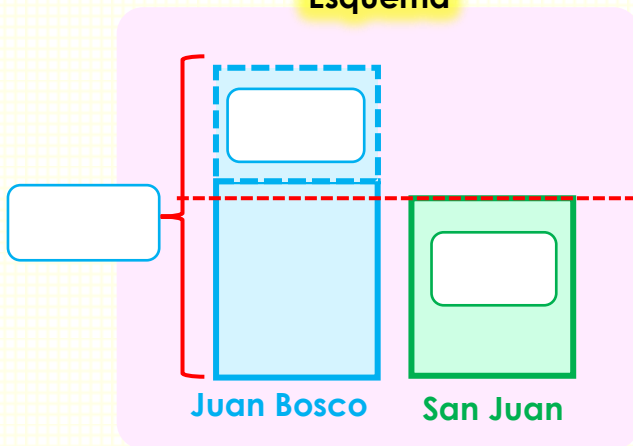

Operación

CM	DM	UM	C	D	U

la I. E. San Juan recibió:

mascarillas.

2. Durante la semana asistieron al circo 8345 niños. Si no hubieran asistido 2468 niños, la cantidad de asistencia hubiera sido igual que las niñas ¿Cuántas niñas asistieron al circo durante la semana?

Esquema

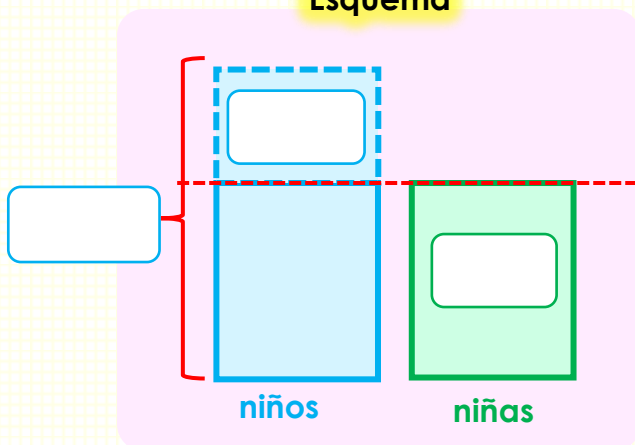

Operación

CM	DM	UM	C	D	U

En el circo asistieron:

niñas.

3. En la institución educativa "Francisco Bolognesi" hay 8320 estudiantes, si se retirarían 7787 estudiantes, tendría la misma cantidad de estudiantes que la institución educativa San José ¿Cuántos estudiantes hay en la I. E. San José?

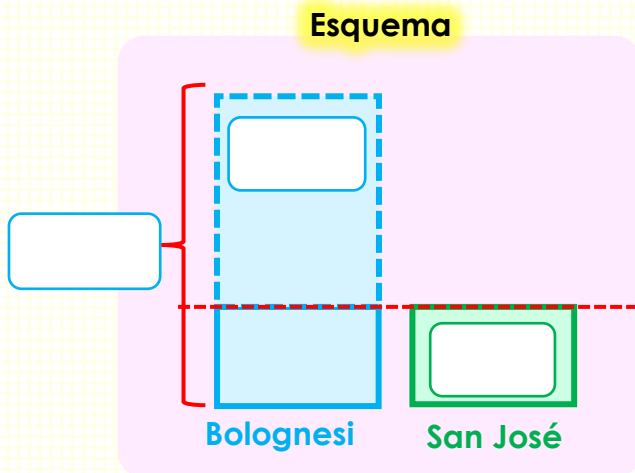

Operación

CM	DM	UM	C	D	U

En la I. E. San José hay:
 estudiantes.

4. Jorge y Fátima son exitosos empresarios. Jorge tiene en su granja 10000 pollos. Si Jorge vendiera 3478 pollos, tendría tantos pollos como Fátima ¿Cuántos pollos tiene Fátima?

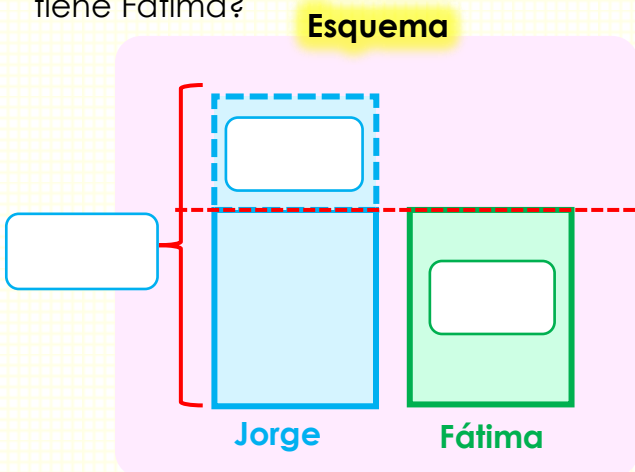

Operación

CM	DM	UM	C	D	U

Fátima tiene:
 pollos.

5. David ahorró durante el año S/. 10458. Si gastaría S/. 7650, habría ahorrado la misma cantidad que Jimena ¿Cuánto de dinero tiene ahorrado Jimena?

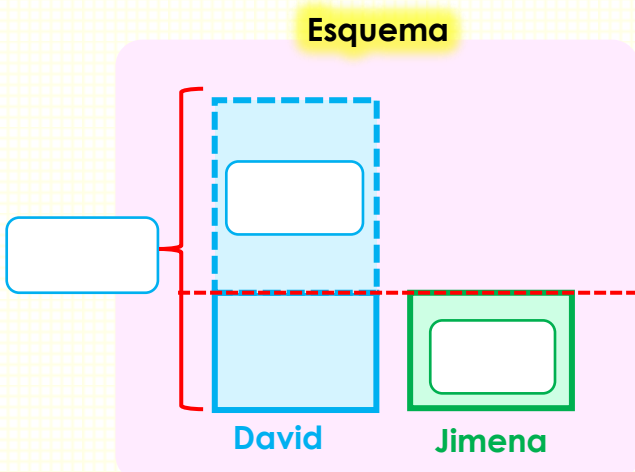

Operación

CM	DM	UM	C	D	U

Jimena tiene ahorrado:
 S/.

6. La panadería "San Carlos" tiene un pedido de 8000 panes. Si le pedirían 3520 menos, tendría tantos pedidos como la panadería "San José" ¿Cuántos pedidos de panes tiene la panadería San José?

Esquema

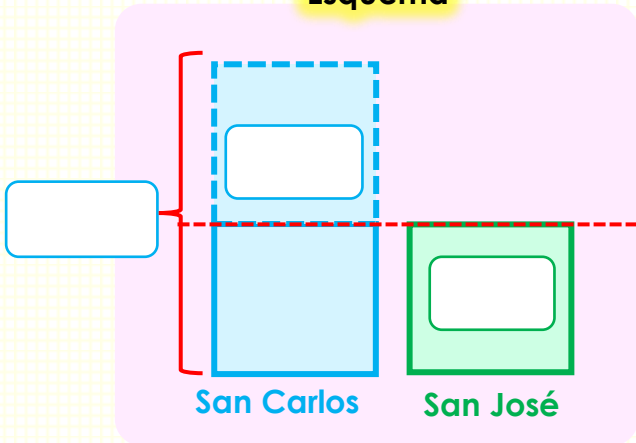

Operación

CM	DM	UM	C	D	U

San José tiene pedido de:

panes

7. Según la Superintendencia Nacional de los Registros Públicos (Sunarp), En la región Puno hay 16607 vehículos, si hubiera 4231 menos. Habría tantos vehículos como la región Cajamarca ¿Cuántos vehículos hay en la región Cajamarca?

Esquema

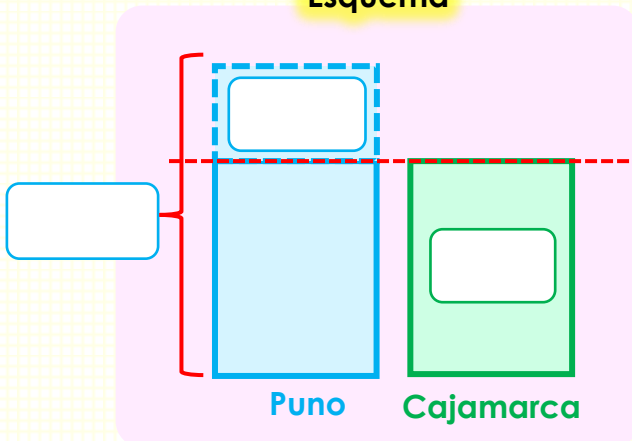

Operación

CM	DM	UM	C	D	U

En Cajamarca hay:

vehículos

8. En la provincia de Marañón hay 29160 habitantes, si se trasladasen a otro lugar 12014 habitantes, habría la misma cantidad de habitantes que la provincia de Lauricocha ¿Cuántos habitantes hay en la provincia de Lauricocha?

Esquema

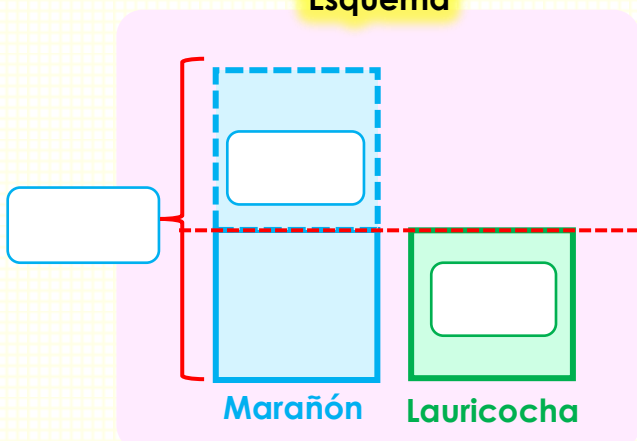

Operación

CM	DM	UM	C	D	U

En la provincia de Lauricocha hay:

Habitantes

9. El año 2022 visitaron 12300 turistas a la región Ucayali. Si hubieran visitado 1230 menos, tendría la misma cantidad de visitas que la región Huánuco ¿Cuántos turistas visitaron la región Huánuco el año 2022?

Esquema

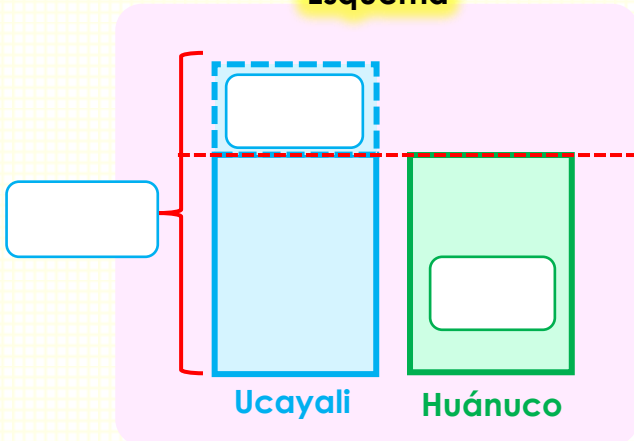

Operación

CM	DM	UM	C	D	U

En la región Huánuco visitaron:

turistas el año 2022.

10. Por cuidado del medio ambiente en la provincia de Ambo plantaron 13500 eucaliptos. Si hubieran plantado 4560 menos, tendría la misma cantidad de eucaliptos que la provincia de Pachitea ¿Cuántos eucaliptos hay en la provincia de Pachitea?

Esquema

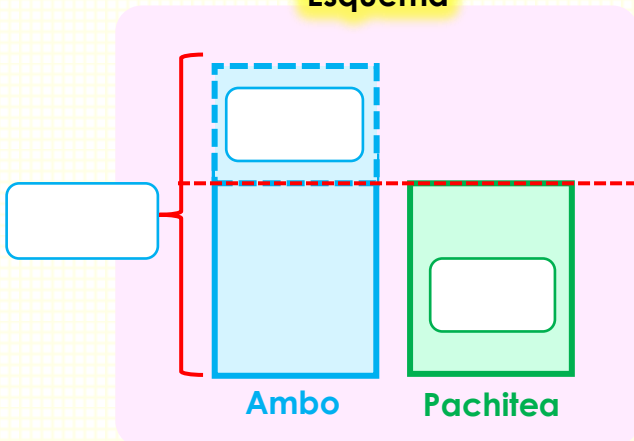

Operación

CM	DM	UM	C	D	U

En la provincia de Ambo plantaron:

eucaliptos.

11. En el Real Plaza concurren 16500 personas a la semana. Si dejarían de ir 5420 personas a la semana, la concurrencia sería igual que al centro comercial Totus ¿Cuántas personas concurren al centro comercial Totus cada semana?

Esquema

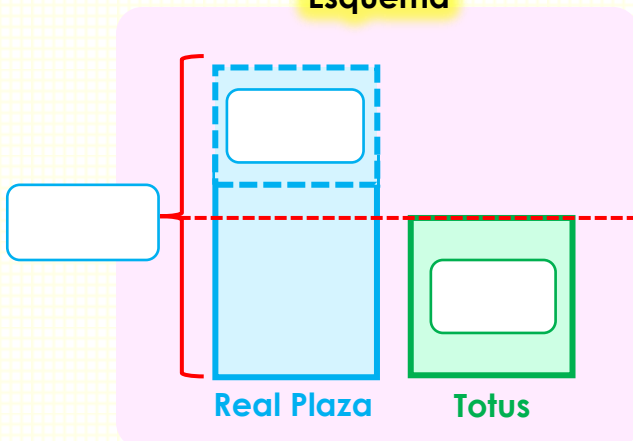

Operación

CM	DM	UM	C	D	U

A Totus concurren:

cada semana.

Resolvemos problemas de dos etapas

1. Jorge y Fabian son dueños de una granja. Jorge tenía 1230 gallinas, **después de vender algunos** le quedaron 398. Fabian vendió 154 gallinas menos que Jorge ¿Cuántas gallinas vendió Fabian?

¿Cuántas gallinas vendió Jorge?

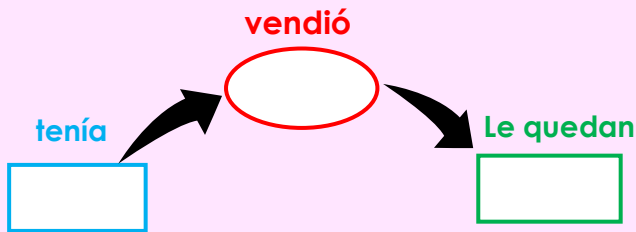

CM	DM	UM	C	D	U

¿Cuántas gallinas vendió Fabián?

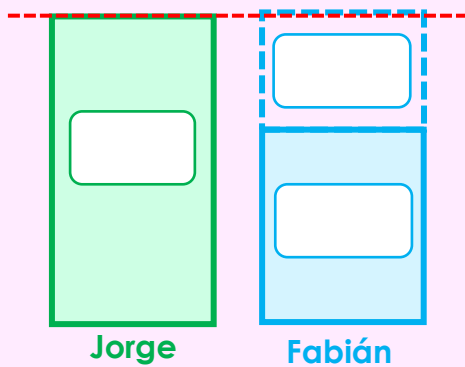

CM	DM	UM	C	D	U

Fabian vendió:

gallinas.

2. Fátima y Jimena venden naranjas. Fátima tiene 3280 cajas de naranjas, **vende algunas cajas**; y le queda 1456 cajas de naranjas. Jimena vendió 1180 más que Fátima ¿Cuántas cajas vendió Jimena?

¿Cuántas cajas de naranjas vende Fátima?

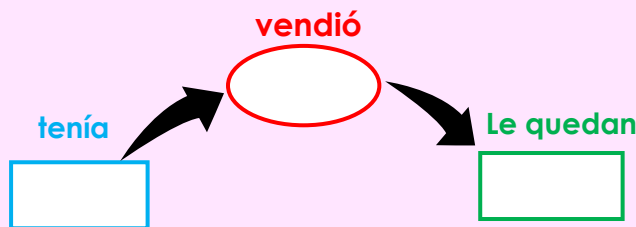

CM	DM	UM	C	D	U

¿Cuántas cajas de naranjas vende Jimena?

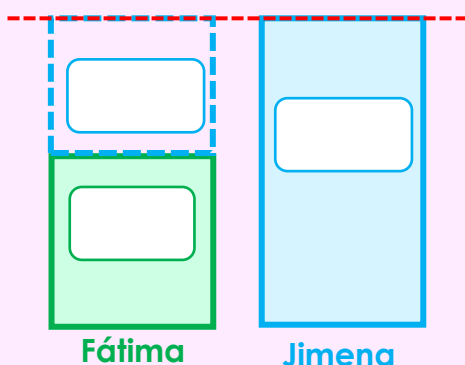

CM	DM	UM	C	D	U

Jimena vendió:

Cajas de naranjas

3. David Tiene 5489 kilos de papa. **Regala algunos**; ahora tiene 2209 kilos de papa. Mariana tiene 1450 menos que David ¿Cuántos kilos de papa tiene Mariana?

¿Cuántos kilos de papa regaló David?

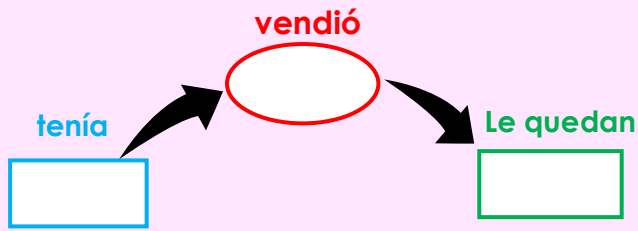

CM	DM	UM	C	D	U

¿Cuántos kilos de papa tiene Mariana?

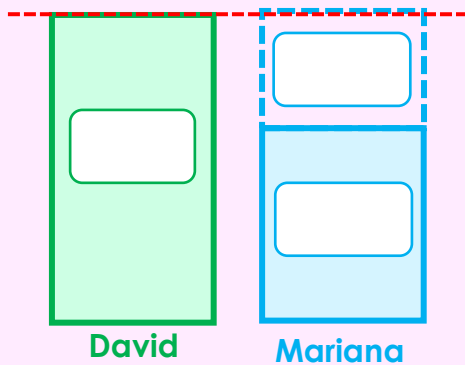

CM	DM	UM	C	D	U

Mariana tiene:

kilos de papa.

4. En la granja de Lupe hay 4687 pollos. Durante la pandemia se **murieron algunos**; ahora le quedan 2570. Arturo tiene 1314 pollos menos de lo que le quedaron a Lupe ¿Cuántos pollos tiene Arturo?

¿Cuántos pollos de Lupe murieron?

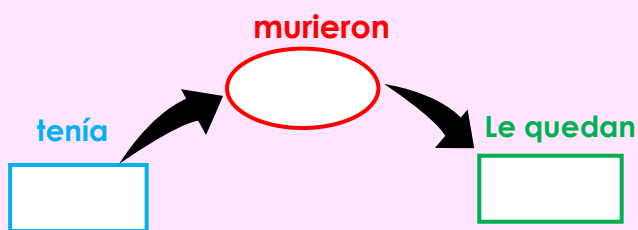

CM	DM	UM	C	D	U

¿Cuántos pollos tiene Arturo?

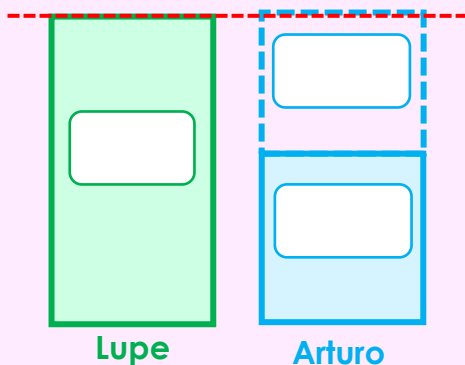

CM	DM	UM	C	D	U

Arturo tiene:

pollos.

5. Manuel tiene 1564 ovejas. **Se escaparon algunas ovejas**; ahora quedan 1230 ovejas. Carlos le dice a Manuel "de mi escaparon 532 más que el tuyo" ¿Cuántas ovejas de Carlos escaparon?

¿Cuántas ovejas de Manuel escaparon?

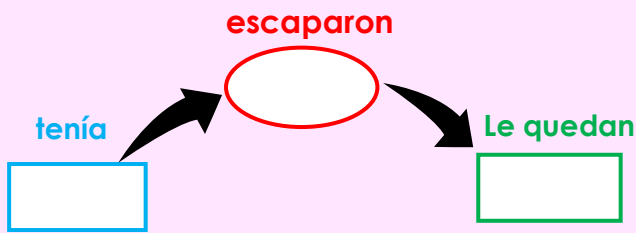

CM	DM	UM	C	D	U

¿Cuántas ovejas de Carlos escaparon?

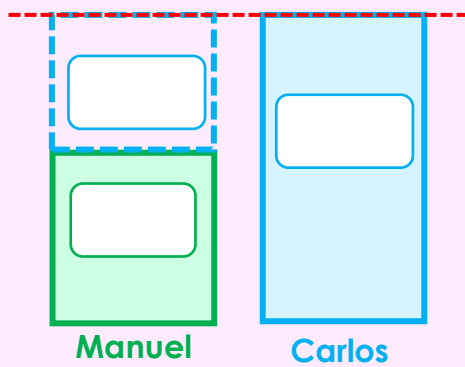

CM	DM	UM	C	D	U

Se escaparon:

ovejas de Carlos.

6. Rita tenía 4247 semillas de tomates. Sembró algunas semillas, sobraron 1441. Si David hubiera sembrado 1200 semillas de tomates más, tendría la misma cantidad de tomates sembrados que Rita ¿Cuántas semillas de tomate sembró David?

¿Cuántas semillas de tomate tiene Rita?

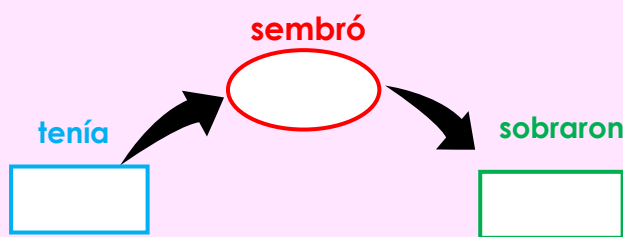

CM	DM	UM	C	D	U

¿Cuántas semillas de tomate sembró David?

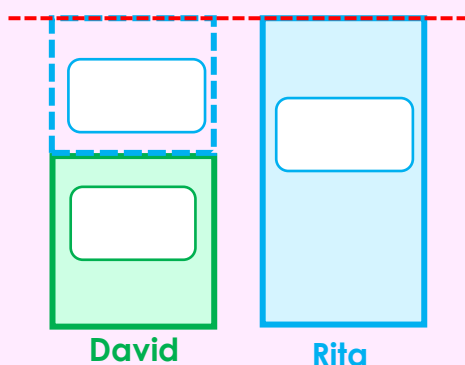

CM	DM	UM	C	D	U

David sembró:

semillas de tomate.

7. Marco compró 5340 bolsas de caramelos. Repartió algunas bolsas durante la fiesta de carnavales y le quedan 2420 bolsas. Si Luisa hubiera repartido 1210 menos tendría tantas bolsas de caramelos como Marco ¿Cuántas bolsas de caramelos tiene Luisa?

¿Cuántas bolsas de caramelos tiene Marco?

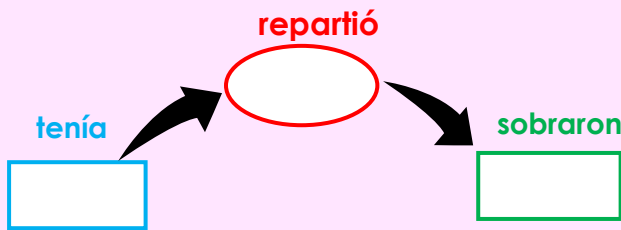

CM	DM	UM	C	D	U

¿Cuántas bolsas de caramelos tiene Luisa?

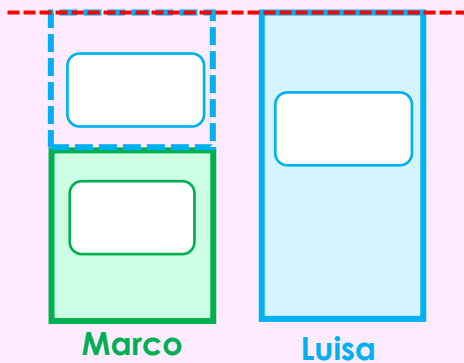

CM	DM	UM	C	D	U

Luisa tiene:

Bolsas de caramelos.

8. Manuel tenía en su chacra 1579 ovejas. Su vecino le encarga algunos. Ahora tiene 2340 ovejas. Darío dice "te falta 400 par tener tantas ovejas como yo ¿Cuántas ovejas tiene Darío?

¿Cuántas ovejas tiene Manuel?

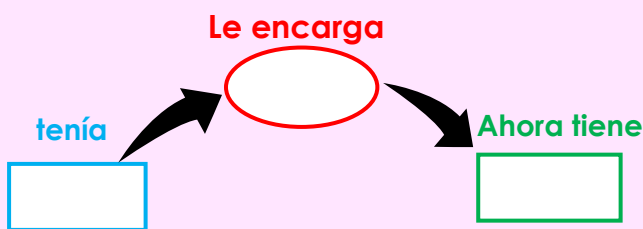

CM	DM	UM	C	D	U

¿Cuántas ovejas tiene Darío?

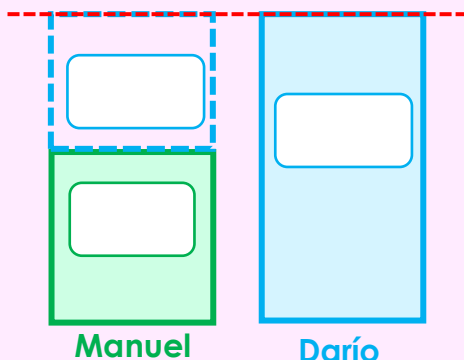

CM	DM	UM	C	D	U

Darío tiene:

ovejas.

9. Para comprar un auto, Fátima pagó S/. 10500 de cuota inicial, quedándole por pagar los S/16700 restantes. El auto cuesta S/15 800 menos que un camión ¿Cuánto cuesta el camión?

¿Cuántas cuesta el auto?

inicial	Por pagar
<input type="text"/>	<input type="text"/>
Precio total	
<input type="text"/>	

CM	DM	UM	C	D	U
<input type="text"/>	<input type="text"/>	<input type="text"/>	<input type="text"/>	<input type="text"/>	<input type="text"/>
<input type="text"/>	<input type="text"/>	<input type="text"/>	<input type="text"/>	<input type="text"/>	<input type="text"/>
<input type="text"/>	<input type="text"/>	<input type="text"/>	<input type="text"/>	<input type="text"/>	<input type="text"/>

¿Cuánto cuesta el camión?

<input type="text"/>	<input type="text"/>
auto	camión

CM	DM	UM	C	D	U
<input type="text"/>	<input type="text"/>	<input type="text"/>	<input type="text"/>	<input type="text"/>	<input type="text"/>
<input type="text"/>	<input type="text"/>	<input type="text"/>	<input type="text"/>	<input type="text"/>	<input type="text"/>
<input type="text"/>	<input type="text"/>	<input type="text"/>	<input type="text"/>	<input type="text"/>	<input type="text"/>

El camión cuesta:

S/.

10. En el semillero de la Municipalidad había 11950 margaritas y 8125 claveles menos que margaritas. Si la municipalidad de la ciudad repartió 1000 claveles a diferentes comunidades, ¿cuántos claveles quedaron?

¿Cuántos claveles hay?

<input type="text"/>	<input type="text"/>
margaritas	claveles

CM	DM	UM	C	D	U
<input type="text"/>	<input type="text"/>	<input type="text"/>	<input type="text"/>	<input type="text"/>	<input type="text"/>
<input type="text"/>	<input type="text"/>	<input type="text"/>	<input type="text"/>	<input type="text"/>	<input type="text"/>
<input type="text"/>	<input type="text"/>	<input type="text"/>	<input type="text"/>	<input type="text"/>	<input type="text"/>

¿Cuántos claveles quedaron?

claveles	repartió
<input type="text"/>	<input type="text"/>
Lo que quedó	
<input type="text"/>	

CM	DM	UM	C	D	U
<input type="text"/>	<input type="text"/>	<input type="text"/>	<input type="text"/>	<input type="text"/>	<input type="text"/>
<input type="text"/>	<input type="text"/>	<input type="text"/>	<input type="text"/>	<input type="text"/>	<input type="text"/>
<input type="text"/>	<input type="text"/>	<input type="text"/>	<input type="text"/>	<input type="text"/>	<input type="text"/>

11. Fátima guarda en una caja 130 cuadernos rayados y en otra caja 154 cuadernos cuadriculados. Mariana guarda 120 cuadernos más que Fátima en otra caja. ¿Cuántos cuadernos guardó Mariana?

Esquema

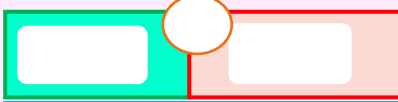
Fátima. 

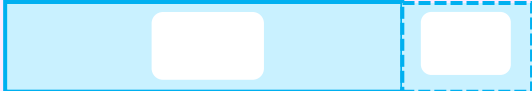
Mariana. 

1° operación

C	D	U

2° operación

C	D	U

Mariana guardó cuadernos.

12. David ahorró S/. 164 en enero, S/. 139 en febrero. Jimena dice: "yo ahorré S/. 140 más que tú" ¿Cuánto de dinero tiene ahorrado Jimena?

Esquema

David. 

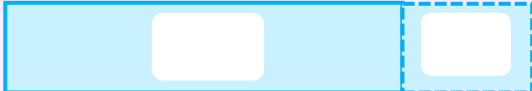
Jimena. 

1° operación

C	D	U

2° operación

C	D	U

Jimena ahorró S/.

13. Jorge tiene dos rollos de telas y los utiliza para fabricar sábanas. En uno de los rollos hay 2186 m. y en el otro 1257 m. Después de utilizarlos en varias sábanas, le quedan 246 metros de tela. ¿Cuántos metros utilizó para fabricar las sábanas?

Esquema

Telas. 

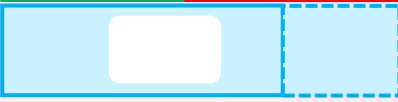
Lo que le queda. 

1° operación

C	D	U

2° operación

C	D	U

Jorge utilizó m. en las sábanas.

14. El quinto grado recibió 455 mascarillas negras y 866 mascarillas celestes. Como no eran suficientes compraron 248 mascarillas más ¿Cuántas mascarillas en total tienen el quinto grado?

1° operación

Um	C	D	U

2° operación

Um	C	D	U

El quinto grado tiene:

15. Jorge en su granja aves de corral. Él tiene 583 gallinas y 139 pavos. El fin de semana vendió 145 aves de corral ¿Cuántas aves le queda a Jorge?

1° operación

Um	C	D	U

2° operación

Um	C	D	U

Jorge tiene en su granja:

16. La I. E. San Juan recibió por parte del Ministerio de Educación 1120 textos de comunicación, y 1300 de matemática, aparte de eso recibió una donación de 200 textos por parte de la municipalidad ¿Cuántos textos escolares tiene la I. E. San Juan?

1° operación

Um	C	D	U

2° operación

Um	C	D	U

La I. E. San Juan tiene:

17. En la campaña escolar, el papá de Fabian gastó en uniforme S/. 180 y en zapatos S/. 120; en cambio el papa de Jimena gastó S/. 100 menos ¿Cuánto gastó el papá de Jimena?

1° operación

Um	C	D	U

2° operación

Um	C	D	U

El papá de Jimena gastó:

18. Fátima recolecta botellas de plástico. Esta semana, recolectó 1158 botellas y la semana pasada 1100 botellas David dice "si hubieras recolectado 100 botellas más tendrías igual que yo". ¿Cuántas botellas de plástico recolectó David?

1° operación

Um	C	D	U

2° operación

Um	C	D	U

David recolectó:

19. Mariana vendió flores para el día de la madre. Ella vendió 3220 ramos de flores rojas y 1195 ramos de flores blancas. Jimena vendió 1300 ramos de flores más que mariana ¿Cuántos ramos de flores vendió Mariana?

1° operación

Um	C	D	U

2° operación

Um	C	D	U

Mariana vendió:

20. Jorge ha desarrollado 145 páginas de su libro de comunicación y 136 páginas de su libro de matemática. Fabian le falta 40 páginas para igualar a Jorge. ¿Cuántas páginas de su libro desarrolló Fabian?

1° operación

Um	C	D	U

2° operación

Um	C	D	U

Fabian desarrolló:

21. Manuel ha comprado 198 figuritas para su álbum de animales y 120 figuritas para su álbum de países del mundo. Si Javier compraría 100 figuritas más tendrían tantas figuritas como Manuel ¿Cuántas figuritas tiene Javier?

1° operación

Um	C	D	U

2° operación

Um	C	D	U

Javier tiene:

22. Mariana colaboró con 3190 panes de trigo y 2400 panes de maíz para el cumpleaños de su tío. Fabian colaboró 1137 panes más que Mariana ¿Cuántos panes colaboró Fabian?

1° operación

Um	C	D	U

2° operación

Um	C	D	U

Fabian colaboró:

23. Una fábrica prepara 1500 polos de algodón y 800 polos sintéticos en una semana. Si vendiera 500 polos entre algodón y sintético ¿Cuántos polos quedaría?

1° operación

Um	C	D	U

2° operación

Um	C	D	U

Quedaría:

24. Ernesto cosechó 1168 cajas de mandarina y 1100 cajas de naranja durante la semana. Si hubiera cosechado 900 cajas menos tendría la misma cantidad de frutas que Enrique ¿Cuántas cajas de frutas cosechó Enrique?

1° operación

Um	C	D	U

2° operación

Um	C	D	U

Enrique cosechó:

25. El quinto y el sexto grado recibieron paquetes de kits de higiene para el año. El quinto grado recibió 1420 jabones y 500 papel higiénicos. El profesor del sexto grado dice: "nosotros recibimos 200 más que el quinto grado" ¿Cuántos paquetes de kits de higiene recibió el sexto grado?

1° operación

Um	C	D	U

2° operación

Um	C	D	U

El sexto grado recibió:

26. Una tienda de golosinas tiene en su almacén 3450 paquetes de caramelos de limón y 4132 paquetes de caramelos de fresa. Si vendería 2000 paquetes entre caramelos de limón y fresa ¿Cuántos paquetes quedarían?

1° operación

Um	C	D	U

2° operación

Um	C	D	U

quedarían:
