

# Cuadernillo de Lectura y Escritura



# Método Tomo 3 de los 20 días

Nombre: \_\_\_\_\_



# TOMO 3

## Semana de Trabajo 3

# Método de los 20 días

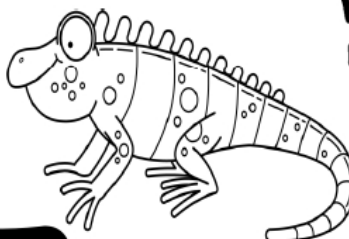

I

I i

I i

Nombre: \_\_\_\_\_

# Instrucciones importantes para su aplicación

El Método de los 20 días es sintético porque parte de lo básico y lleva al niño progresivamente a lo más complejo. Es una variante del método silábico porque se requiere que los niños se aprendan las sílabas en lugar de aprenderse letra por letra. Uno de los requisitos básicos para comenzar con este método es que los niños conozcan la grafía y el fonema de las vocales para que tenga más facilidad de aprenderse las diferentes sílabas.

¿Cómo se enseña a leer y escribir con el método de los 20 días? A continuación te brindamos los pasos a seguir:

- Se comienza a trabajar con la plantilla de la vocal "a" y se lee de la siguiente manera: ba, ba, ba, barquito; ca, ca, ca, casita; da, da, da, dadito y así sucesivamente hasta el último dibujo de la plantilla didáctica.
- Es recomendable trabajar con la plantilla varias veces al día para que el pequeño las memorice.
- Es importante que el niño señale con su dedo índice la sílaba que está leyendo y le de 3 toques mientras le da lectura, es decir, al mismo tiempo que señala en la plantilla repite ta, ta, ta.
- Cada plantilla se trabaja por 4 días, pero nosotros sugerimos que sean en 5 días y al final de cada una se pueden formar palabras de manera oral con las sílabas de la planilla, se pueden escribir o dictar y puedes utilizar el cuadernillo que Materiales Educativos DARUKEL ha diseñado para ti.
- Para realizar las actividades del último punto, recomendamos que el niño pueda ayudarse de las plantillas para que no tenga ningún bloqueo mental.



# Instrucciones importantes para su aplicación

## Ventajas y Desventajas del Método de los 20 días

La principal ventaja del método de los 20 días es que lleva al alumno de manera ordenada de lo más simple a lo complejo y no es difícil para los padres de familia brindar apoyo desde casa.

Algunas de las desventajas es que el método Vacachadafa recurre a la memorización de las sílabas que no tienen un significado y por lo tanto no es un aprendizaje significativo ni constructivista; es por ello que es importante que el docente y los padres de familia implementen actividades creativas complementarias para que el proceso de lectoescritura no sea mecánico, aburrido y tedioso. Es por ello, que diseñamos este material para su aplicación complementaria.

## Recomendaciones para Enseñar a Leer con el Método de los 20 días











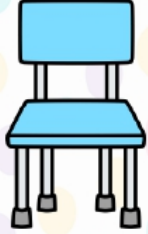



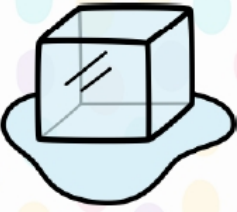



Te brindamos algunos tips para que tus alumnos aprendan a leer y conocer las palabras con éxito:

- Debes ser constante con el método, seguir los pasos que te dimos con anterioridad e implementar el cuadernillo de actividades DARUKEL.
- Es importante ser paciente y recordar que cada niño lleva su propio ritmo de aprendizaje. Si el pequeño no logra aprender a leer y escribir en 20 o 25 días no es motivo de preocupación porque cada niño lleva su ritmo y lo que puedes hacer es repasar por más tiempo las plantillas e implementar juegos creativos que complementen la metodología.

## COMENTARIOS ADICIONALES:

- Recuerde repasar varias veces al día las plantillas de trabajo.
- Realice juegos donde el niño aprenda a identificar sílabas de su plantilla de manera alternada y en diferentes momentos del día.
- Practique la escritura constante en su cuaderno de trabajo.
- Brinde comentarios y retroalimentación constante al trabajo que están desarrollando sus alumnos.

# PLANTILLA DIDÁCTICA 3

<p><b>I i</b></p>	<p>bicicleta</p>  <p>bi vi ci si zi</p>	<p>silla</p> 
<p>chimenea</p>  <p>chi</p>	<p>dinosaurio</p>  <p>di</p>	<p>fiesta</p>  <p>fi</p>
<p>guitarra</p>  <p>gui</p>	<p>hielo</p>  <p>hi</p>	<p>jitomate</p>  <p>gi ji</p>
<p>kiwi</p>  <p>ki qui</p>	<p>limón</p>  <p>li</p>	<p>gallina</p>  <p>lli yi</p>
<p>micrófono</p>  <p>mi</p>	<p>nieve</p>  <p>ni</p>	<p>meñique</p>  <p>ñi</p>
<p>piraña</p>  <p>pi</p>	<p>rinoceronte</p>  <p>ri</p>	<p>tigre</p>  <p>ti</p>
<p>wi-fi</p>  <p>wi</p>	<p>xilófono</p>  <p>xi</p>	<p>Materiales Educativos <b>DARUKEL</b></p> 

# Cronograma de aplicación

## Día 1

- ficha 1
- ficha 2
- ficha 3
- ficha 4
- ficha 5

ficha evaluativa 1

## Día 2

- ficha 6
- ficha 7
- ficha 8
- ficha 9
- ficha 10

ficha evaluativa 2

## Día 3

- ficha 11
- ficha 12
- ficha 13
- ficha 14
- ficha 15

ficha evaluativa 3

## Día 4

- ficha 16
- ficha 17
- ficha 18
- ficha 19
- ficha 20

ficha evaluativa 4

## Día 2

- ficha 21
- ficha 22
- ficha 23
- ficha 24
- ficha 25

ficha evaluativa 5

Colorea la letra.

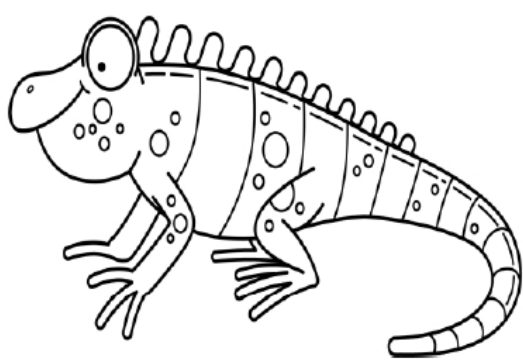
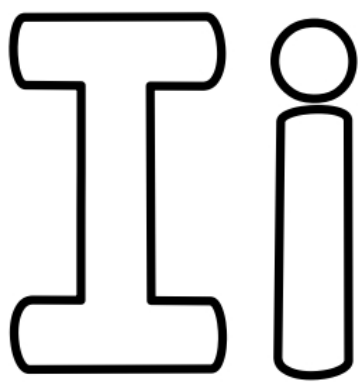

Repasa la letra.

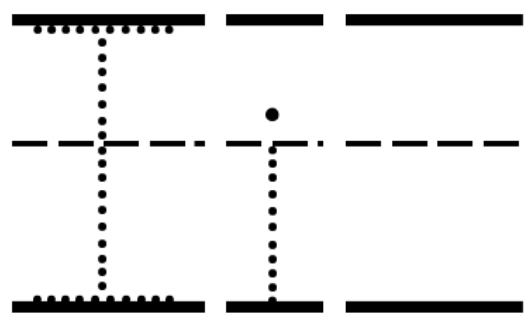

Escribe la letra.

Handwriting practice section with four rows of three-line guides. Each row contains a dotted letter 'I' or 'i' with numbered arrows indicating stroke order: 1 (horizontal bar), 2 (vertical stem), and 3 (bottom bar). The first row shows uppercase 'I', the second row shows lowercase 'i', the third row shows uppercase 'I', and the fourth row shows lowercase 'i'.

Colorea recorta y pega los objetos que su nombre empiecen con la letra "I,i" de.

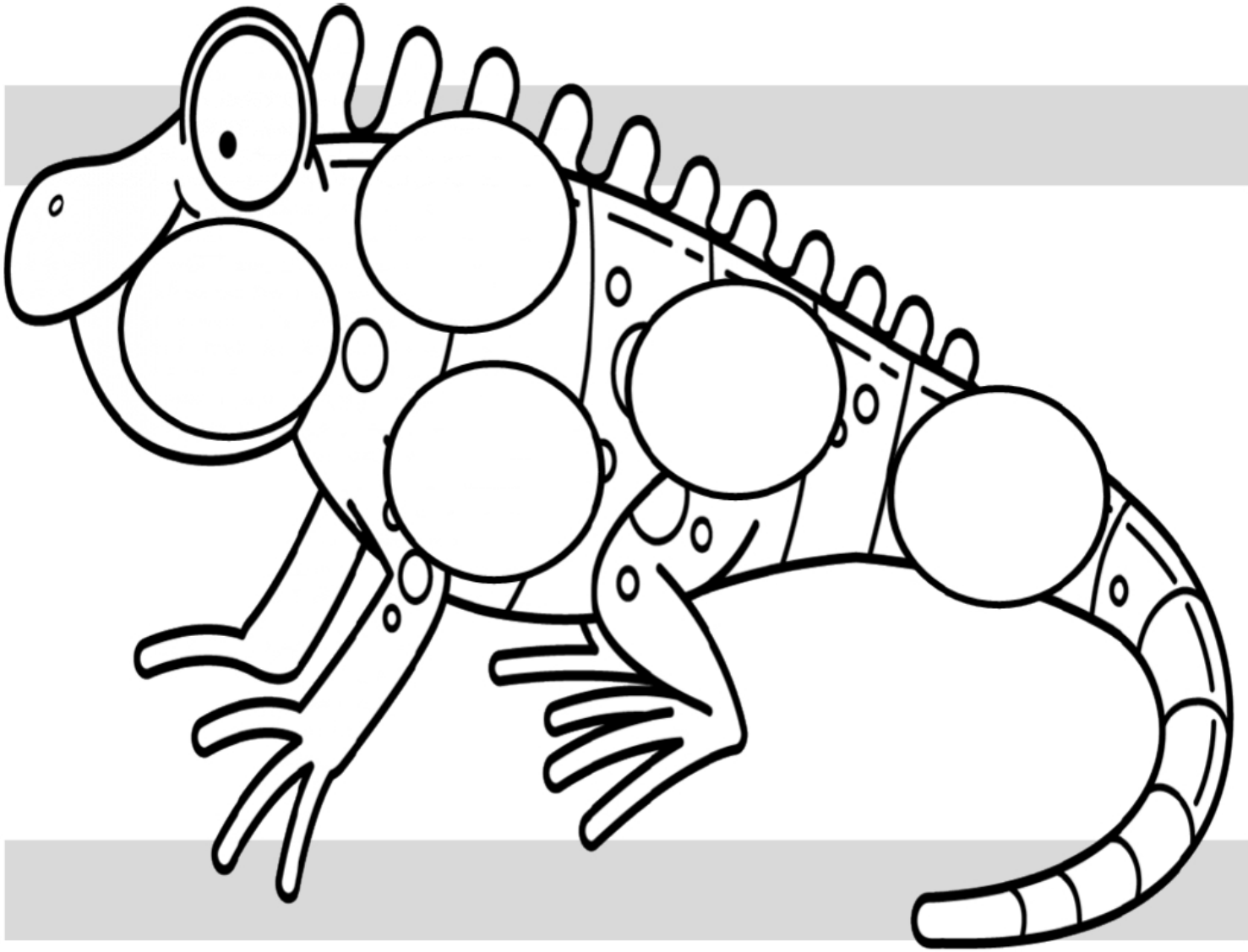



Dibuja 3 cosas  
que inicien con  
"I, i".

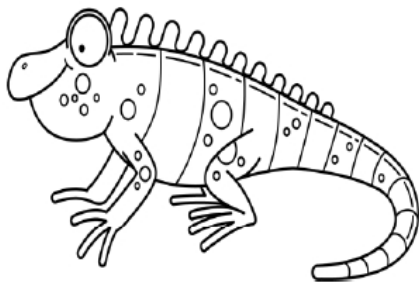
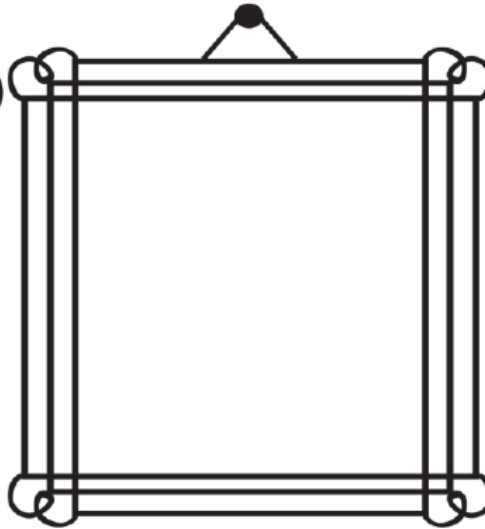
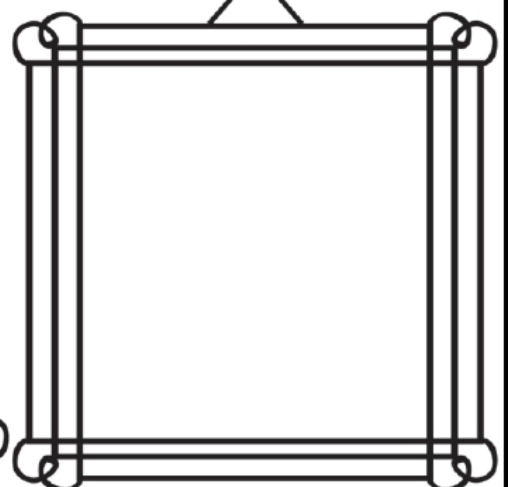
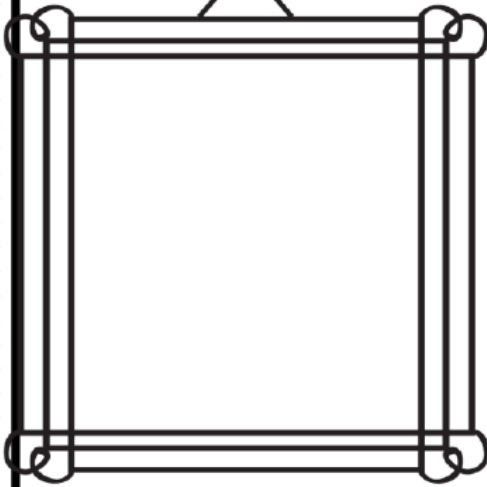



Colorea el cuadro que contiene la vocal con que inicia cada dibujo.

	e		a
	i		o
	o		i
	e		u
	U		i
	i		a
	r		e
	e		i
	i		u

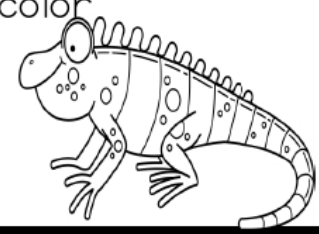
Colorea la letra "I" de color verde y la letra "i" de color naranja y ayuda a la iguana a llegar a la isla.  
 Nombra las letras mientras las coloreas.

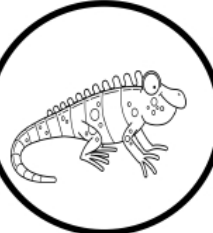

	I	i	I	s	T
Y	i	I	i	u	m
R	I	I	v	X	d
Z	j	i	I	ñ	L
B	g	x	I	i	c
p	W	q	A		e

Busca en periódicos o revistas palabras que comiencen con la letra: "I,i". Pégalos en el lugar correspondiente y trata de escribir dentro de cada recuadro el nombre las palabras que pegaste.

A large rectangular box with a banner on the top left containing the uppercase letter 'I'. The box has dashed lines at the corners for cutting.

Illustration of a boy with glasses and a girl with a bow peeking over a rectangular box.

A large rectangular box with a banner on the top left containing the lowercase letter 'i'. The box has dashed lines at the corners for cutting.

Illustration of a boy with glasses and a girl with a bow peeking over a rectangular box.

**Ficha evaluativa 1**

- ✓ Todos los días al finalizar tus actividades deberás realizar un dictado y leer las palabras que se encuentran en la ficha de evaluación



## Dictado



- |         |           |
|---------|-----------|
| 1. día  | 6. jícama |
| 2. fila | 7. kilo   |
| 3. misa | 8. lima   |
| 4. cine | 9. silla  |
| 5. hilo | 10. pino  |



## Practiquemos la lectura



Nos evaluamos

1. Lili limpia el piso.

2. La lima es mía.

3. Inés pinta la piñata.



Logrado= L    Logrado con ayuda= LA    No logrado= NL

✓ Repasa las líneas punteadas de cada sílaba y repite su nombre siguiendo la premisa donde el alumno debe repetir bi bi bi, biciletita mientras repasa con su lápiz cada sílaba.



bi bi bi bi bi bi bi bi  
vi vi vi vi vi vi vi vi

ci ci ci ci ci ci ci ci ci  
si si si si si si si si si  
zi zi zi zi zi zi zi zi zi

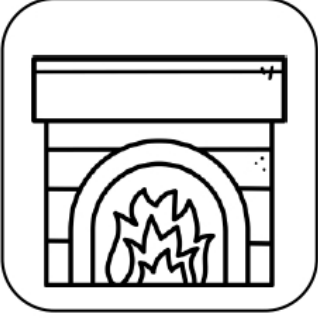

chi chi chi chi chi chi chi  
chi chi chi chi chi chi chi

di di di di di di di di di  
di di di di di di di di di

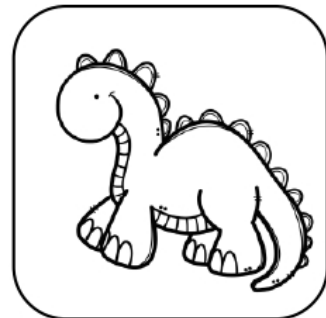

fi fi fi fi fi fi fi fi fi  
fi fi fi fi fi fi fi fi fi

gui gui gui gui gui gui gui  
gui gui gui gui gui gui gui



Repasa las líneas punteadas de cada sílaba y repite su nombre siguiendo la premisa donde el alumno debe repetir bi bi bi, bicicletita mientras repasa con su lápiz cada sílaba.



bi bi bi bi bi bi bi bi bi bi  
bi bi bi bi bi bi bi bi bi bi

ji ji ji ji ji ji ji ji ji ji  
ji ji ji ji ji ji ji ji ji ji

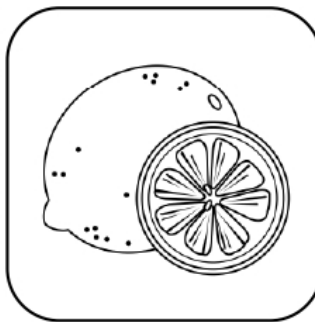
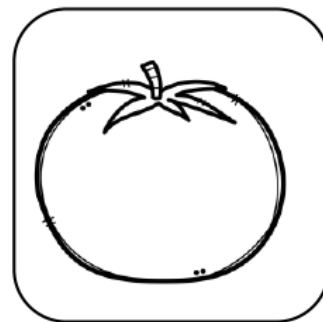

fi fi fi fi fi fi fi fi fi fi  
fi fi fi fi fi fi fi fi fi fi

hi hi hi hi hi hi hi hi hi hi  
yi yi yi yi yi yi yi yi yi yi

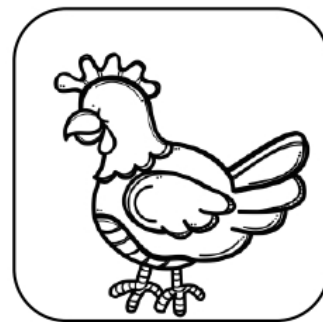

mi mi mi mi mi mi mi mi mi mi  
mi mi mi mi mi mi mi mi mi mi

ni ni ni ni ni ni ni ni ni ni  
ni ni ni ni ni ni ni ni ni ni



Repasa las líneas punteadas de cada silaba y repite su nombre siguiendo la premisa donde el alumno debe repetir bi bi bi, bicicletita mientras repasa con su lápiz cada silaba.



Tracing practice for the syllable 'ni' (ni ni ni ni ni ni ni ni ni ni) on two rows of handwriting lines.

Tracing practice for the syllable 'pi' (pi pi pi pi pi pi pi pi pi pi) on two rows of handwriting lines.

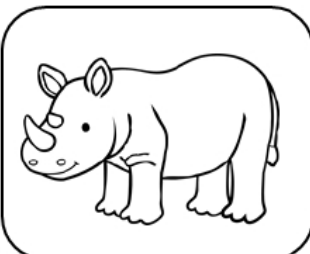
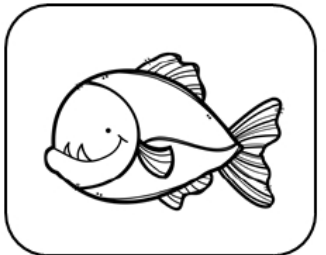

Tracing practice for the syllable 'ri' (ri ri ri ri ri ri ri ri ri ri) on two rows of handwriting lines.

Tracing practice for the syllable 'ki' (ki ki ki ki ki ki ki ki ki ki) on two rows of handwriting lines.

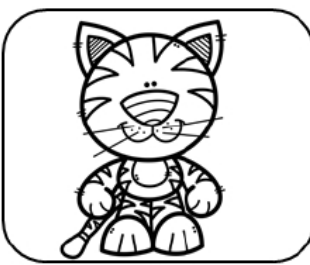
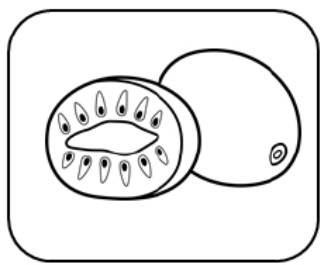

Tracing practice for the syllable 'ti' (ti ti ti ti ti ti ti ti ti ti) on two rows of handwriting lines.

Tracing practice for the syllable 'wi' (wi wi wi wi wi wi wi wi wi wi) on two rows of handwriting lines.

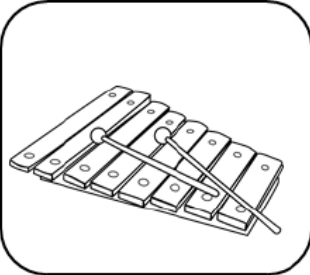
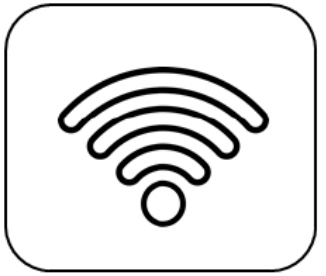

Tracing practice for the syllable 'xa' (xa xa xa xa xa xa xa xa xa xa) on two rows of handwriting lines.

✓ Recorta y pega la sílaba que corresponde a cada dibujo.

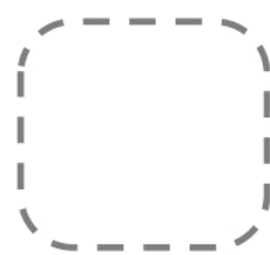
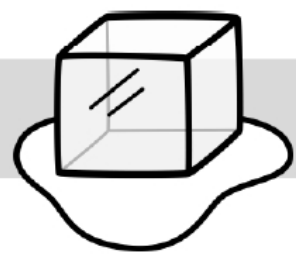
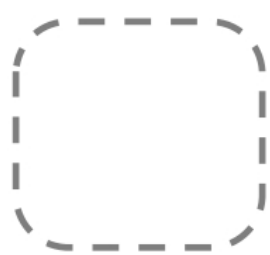
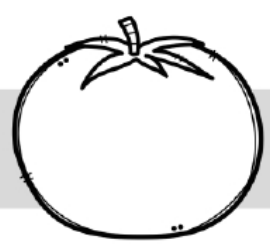
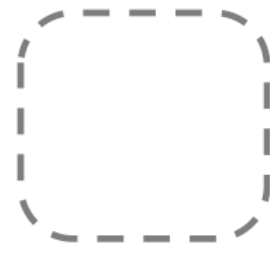
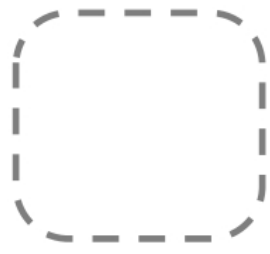
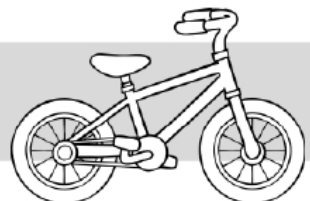
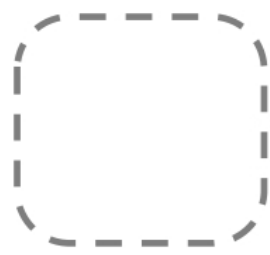
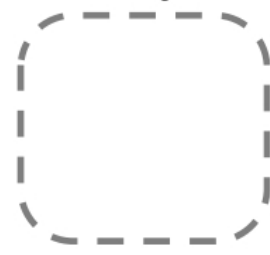
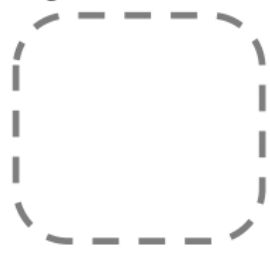
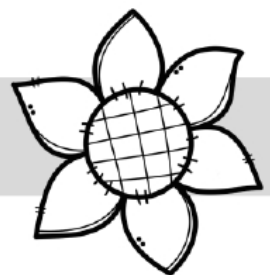

li	ji	bi	fi	gi
chi	hi	mi	pi	si





✓ Recorta y pega la sílaba que corresponde a cada dibujo.

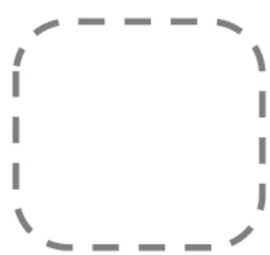
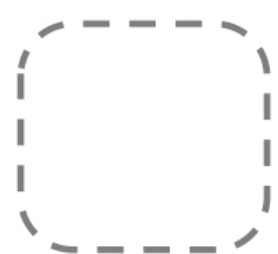
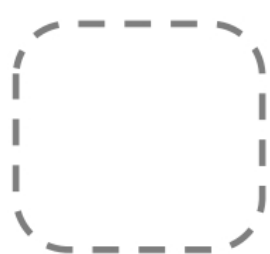
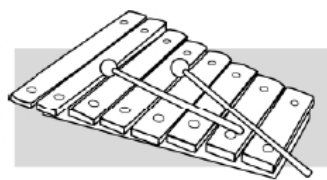
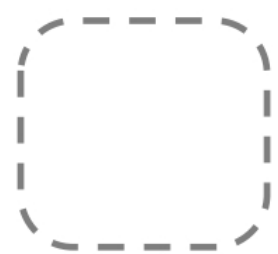
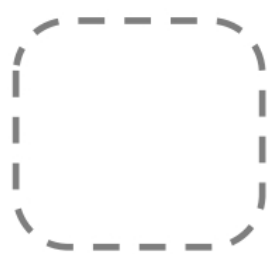
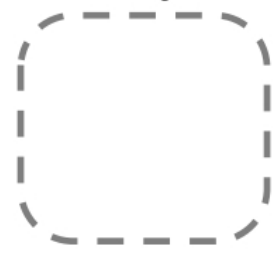
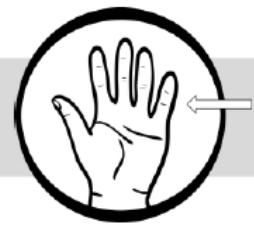
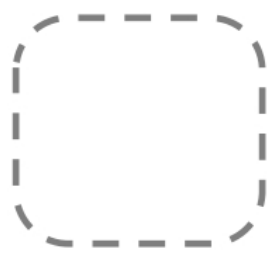

zi	xi	ri	yi	ti
di	wi	ñi		



- ✓ Todos los días al finalizar tus actividades deberás realizar un dictado y leer las palabras que se encuentran en la ficha de evaluación



## Dictado



- |            |             |
|------------|-------------|
| 1. bigote  | 6. hilo     |
| 2. cielo   | 7. jitomate |
| 3. diente  | 8. kilo     |
| 4. fila    | 9. lima     |
| 5. girasol | 10. mina    |



## Practiquemos la lectura



Nos evaluamos

1. La bicicleta es de Bianca.

2. La tía Viviana visitó el viñedo.

3. El gigante se llama Silvestre.

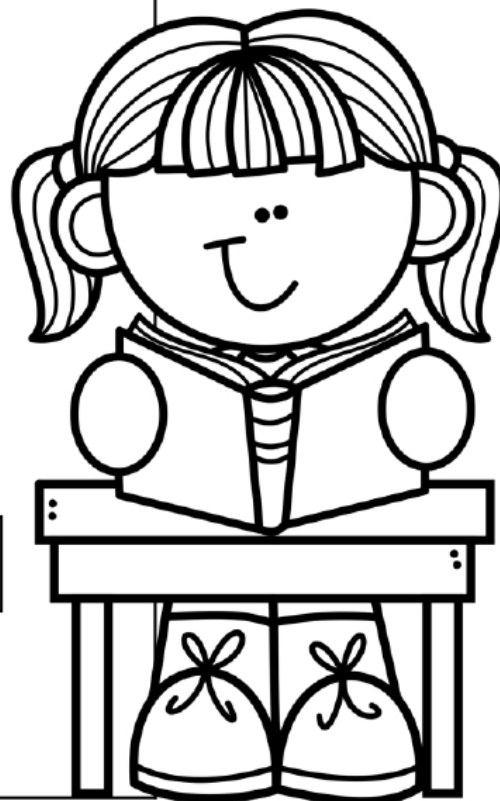

Logrado= L    Logrado con ayuda= LA    No logrado= NL

✓ Repasa las líneas punteadas siguiendo la técnica que utilizamos cuando repasamos con las plantillas.

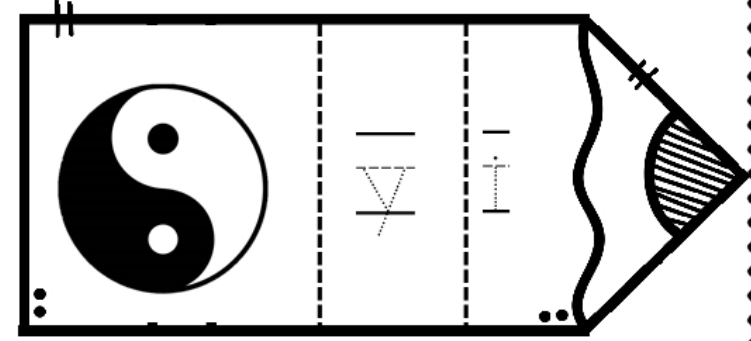
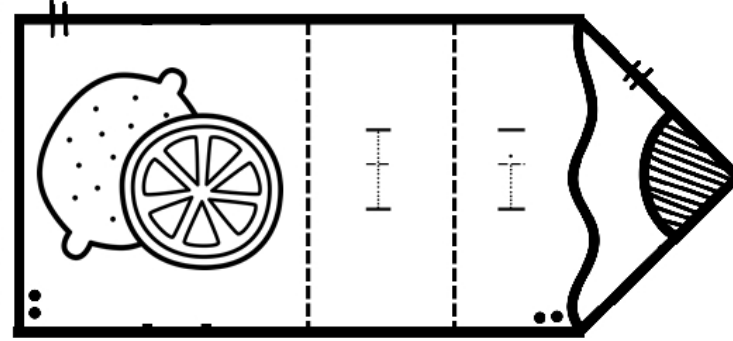
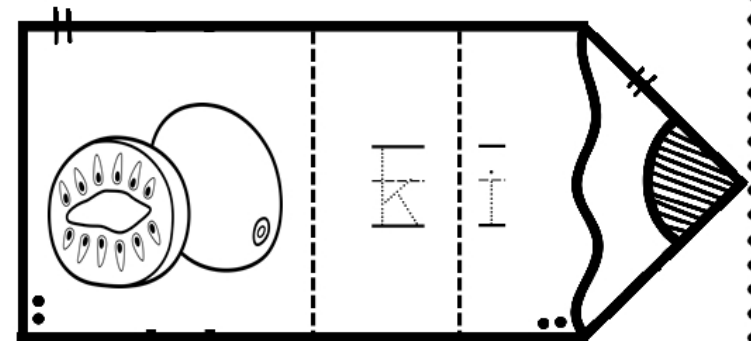
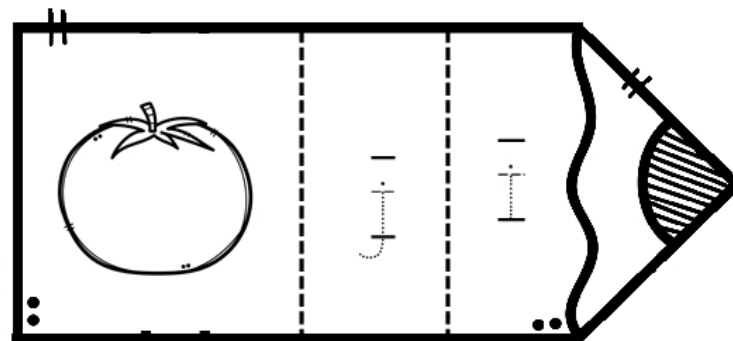
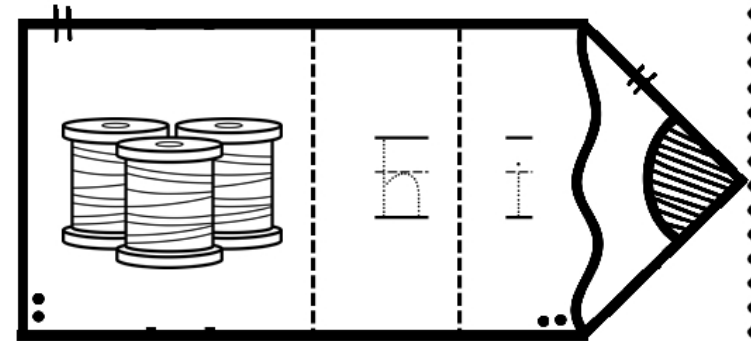
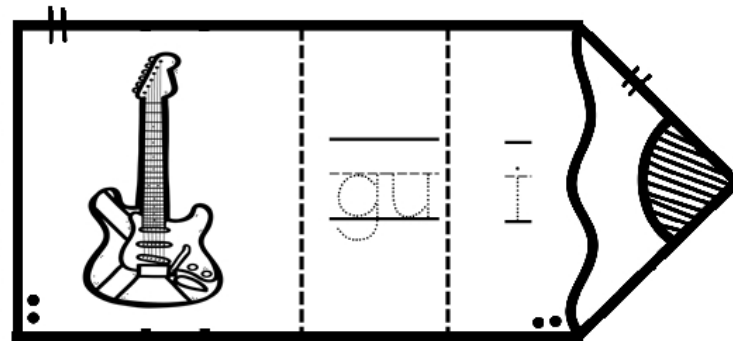
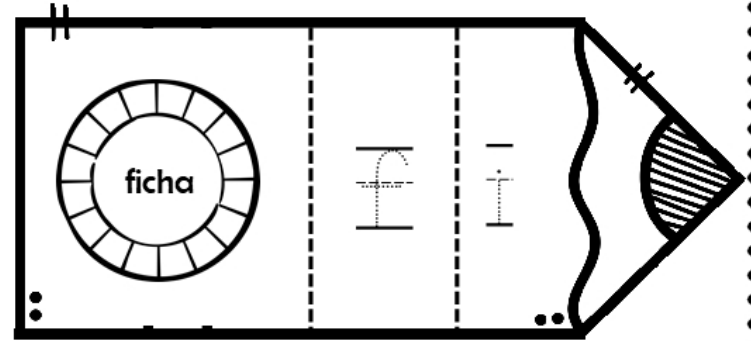
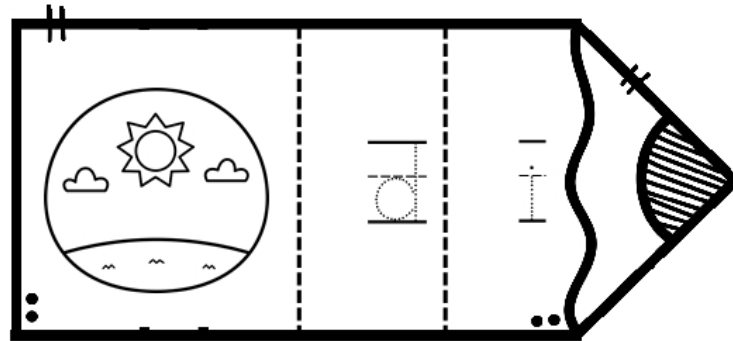
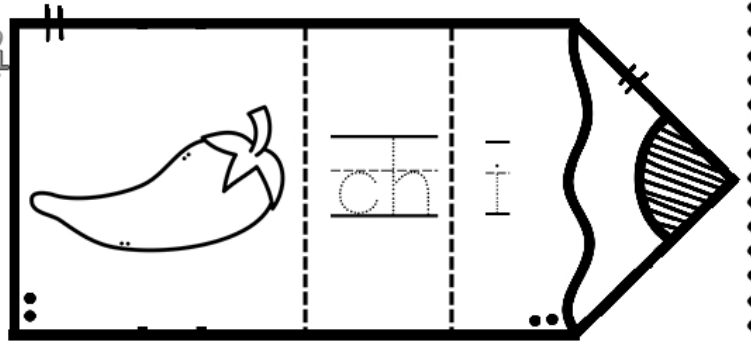
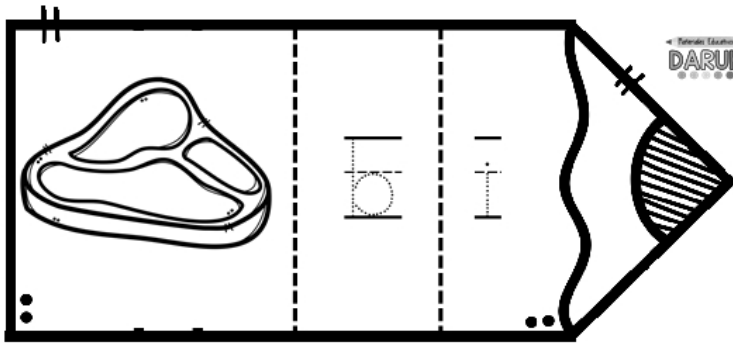

Ficha 12

✓ Repasa las líneas punteadas siguiendo la técnica que utilizamos cuando repasamos con las plantillas.



m i

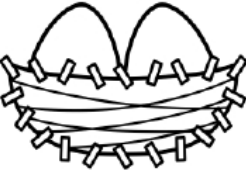

n i



ñ i



p i



r i



s i



t i



w i

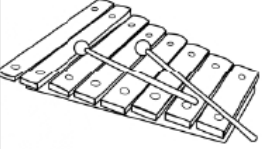



x i



**Ficha 13**

✓ Escribe las sílabas que faltan y escribe a un costado el nombre de cada dibujo. Recuerda que puedes apoyarte de tu plantilla de la letra I para la resolución de la actividad. Te dejo un ejemplo para guiarte en la resolución de la actividad

	bici
bi	ci

	_____
_____	_____

	_____
_____	_____

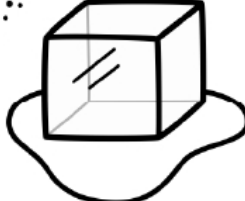
	_____
_____	_____

	_____
_____	_____

	_____
_____	_____

**Ficha 14**

✓ Escribe las sílabas que faltan y escribe a un costado el nombre de cada dibujo. Recuerda que puedes apoyarte de tu plantilla de la letra I para la resolución de la actividad. Te dejo un ejemplo para guiarte en la resolución de la actividad.

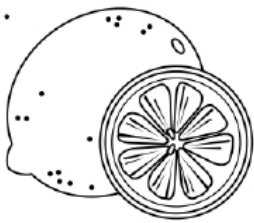
	<p>_____</p>
<p>_____</p> <p>_____</p> <p>_____</p>	<p>_____</p> <p>_____</p> <p>_____</p>

	<p>_____</p>
<p>_____</p> <p>_____</p> <p>_____</p>	<p>_____</p> <p>_____</p> <p>_____</p>

	<p>_____</p>
<p>_____</p> <p>_____</p> <p>_____</p>	<p>_____</p> <p>_____</p> <p>_____</p>

	<p>_____</p>
<p>_____</p> <p>_____</p> <p>_____</p>	<p>_____</p> <p>_____</p> <p>_____</p>

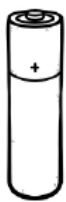
	<p>_____</p>
<p>_____</p> <p>_____</p> <p>_____</p>	<p>_____</p> <p>_____</p> <p>_____</p>

	<p>_____</p>
<p>_____</p> <p>_____</p> <p>_____</p>	<p>_____</p> <p>_____</p> <p>_____</p>

- ✓ Escribe las sílabas que faltan y escribe a un costado el nombre de cada dibujo. Recuerda que puedes apoyarte de tu plantilla de la letra E para la resolución de la actividad. Te dejo un ejemplo para guiarte en la resolución de la actividad.



\_\_\_\_\_

\_\_\_\_\_

\_\_\_\_\_



\_\_\_\_\_

\_\_\_\_\_

\_\_\_\_\_



\_\_\_\_\_

\_\_\_\_\_

\_\_\_\_\_



\_\_\_\_\_

\_\_\_\_\_

\_\_\_\_\_

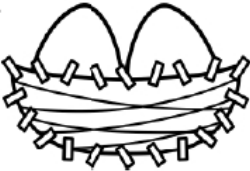

\_\_\_\_\_

\_\_\_\_\_

\_\_\_\_\_



\_\_\_\_\_

\_\_\_\_\_

\_\_\_\_\_

## Ficha evaluativa 3

- ✓ Todos los días al finalizar tus actividades deberás realizar un dictado y leer las palabras que se encuentran en la ficha de evaluación



## Dictado



Materiales Educativos  
DARUKEL

- |            |            |
|------------|------------|
| 1. billete | 6. gallina |
| 2. cisne   | 7. firma   |
| 3. sillón  | 8. tinaco  |
| 4. nido    | 9. cinco   |
| 5. miel    | 10. Simón  |



## Practiquemos la lectura



Nos evaluamos

1. Ricardo disfruta la fiesta.

2. El piano es de Silvia.

3. Dilan va a misa .

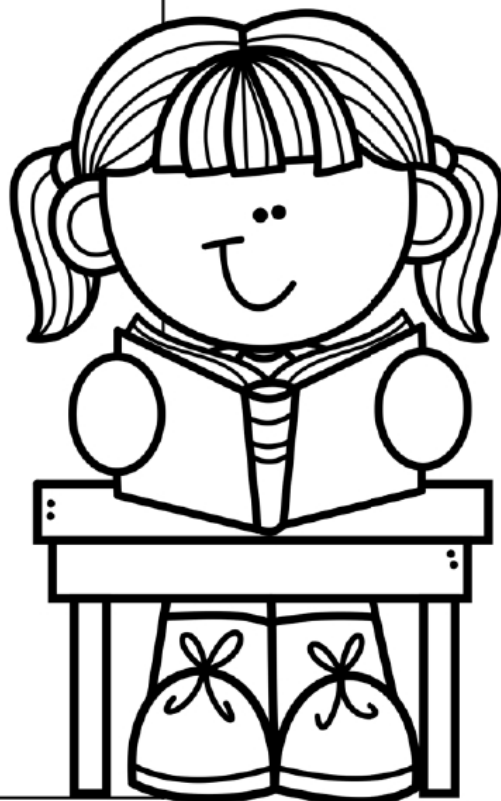

Logrado= L    Logrado con ayuda= LA    No logrado= NL



Recorta las sílabas y forma el mayor número de palabras.

a	ca	da	ja	ya	ña	za
a	ca	fa	ja	ya	pa	za
ba	ka	fa	ja	ma	pa	za
ba	ka	fa	la	ma	pa	ta
ba	ka	ga	la	ma	ra	ta
va	cha	ga	la	ma	ra	ta
va	cha	ga	lla	na	ra	wa
va	cha	ha	lla	na	sa	wa
ca	da	ha	lla	na	sa	xa
ca	da	ha	ya	ña	sa	xa



Recorta las sílabas y forma el mayor número de palabras.



e	ce	de	je	ye	ñe	ze
e	ce	fe	je	ye	pe	ze
be	ke	fe	je	me	pe	ze
be	ke	fe	le	me	pe	te
be	ke	ge	le	me	re	te
ve	che	ge	le	me	re	te
ve	che	ge	lle	ne	re	we
ve	che	he	lle	ne	se	we
ce	de	he	lle	ne	se	xe
ce	de	he	ye	ñe	se	xe







Recorta las sílabas y forma el mayor número de palabras.



i	ci	di	ji	yi	ñi	zi
i	ci	fi	ji	yi	pi	zi
bi	ki	fi	ji	mi	pi	zi
bi	ki	fi	li	mi	pi	ti
b	ki	gi	li	mi	ri	ti
vi	chi	gi	li	mi	ri	ti
vi	chi	gi	lli	ni	ri	wi
vi	chi	hi	lli	ni	si	wi
ci	di	hi	lli	ni	si	xi
ci	di	hi	yi	ñi	si	xi

Con las tarjetas de las sílabas que recortaste anteriormente forma la mayor cantidad de palabras.



		
		



		
		



		
		



		
		

Con las tarjetas de las sílabas que recortaste anteriormente forma la mayor cantidad de palabras.



		
		



		
		



		
		



		
		

Con las tarjetas de las sílabas que recortaste anteriormente forma la mayor cantidad de palabras.



		
		



		
		



		
		



		
		

Con las tarjetas de las sílabas que recortaste anteriormente forma la mayor cantidad de palabras.

		
		

✓ Colorea las sílabas según las indicaciones que se encuentran en la parte inferior de la hoja.



Azul marino: ri

Amarillo: mi

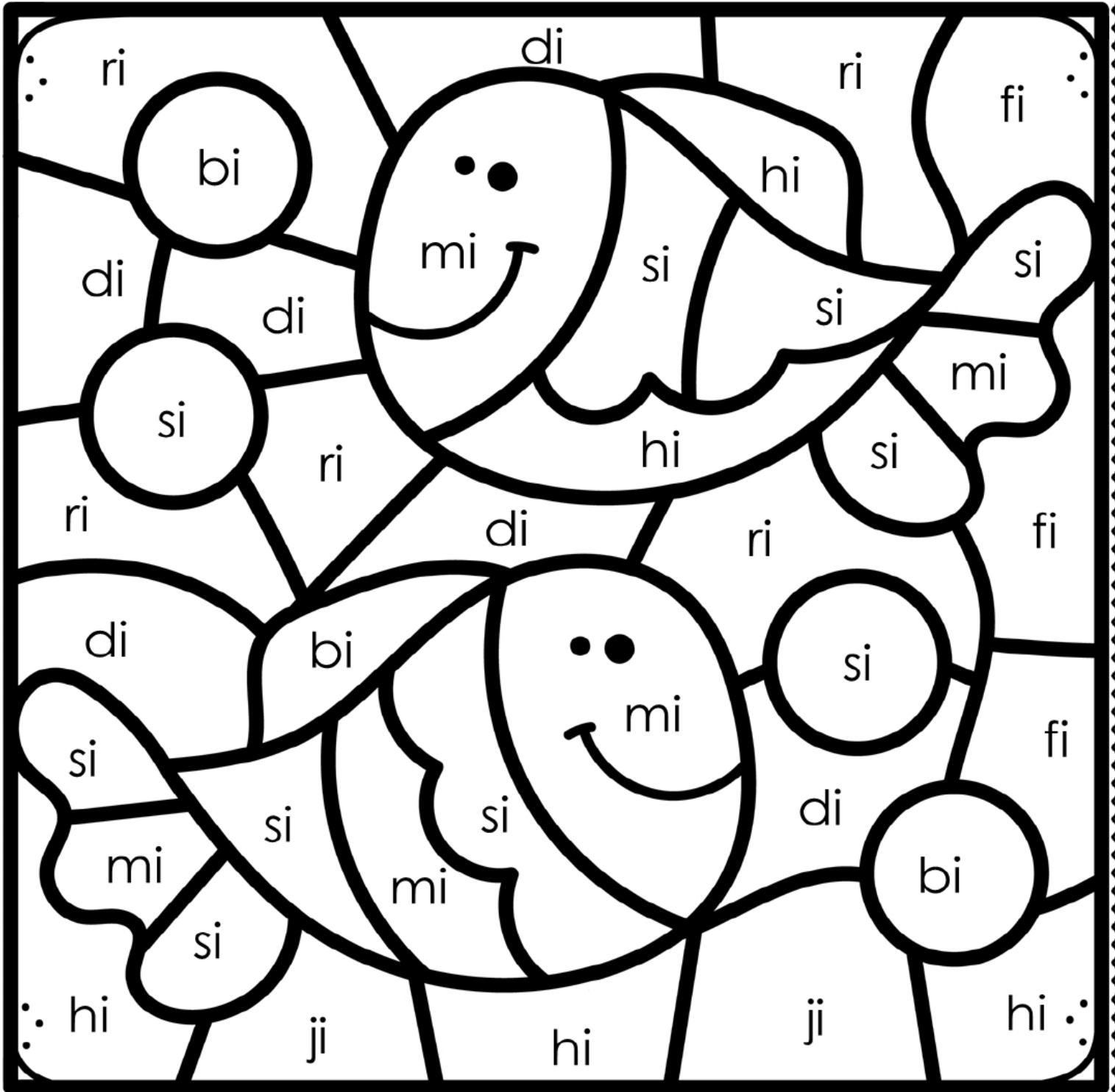
Rojo: si

Azul: di

Naranja: ji

Rosa: hi

verde: fi

Morado: bi





✓ Observa las imágenes de abajo, encuentra las palabras y clasifica las palabras en las columnas de abajo.

di

mi

si

pi

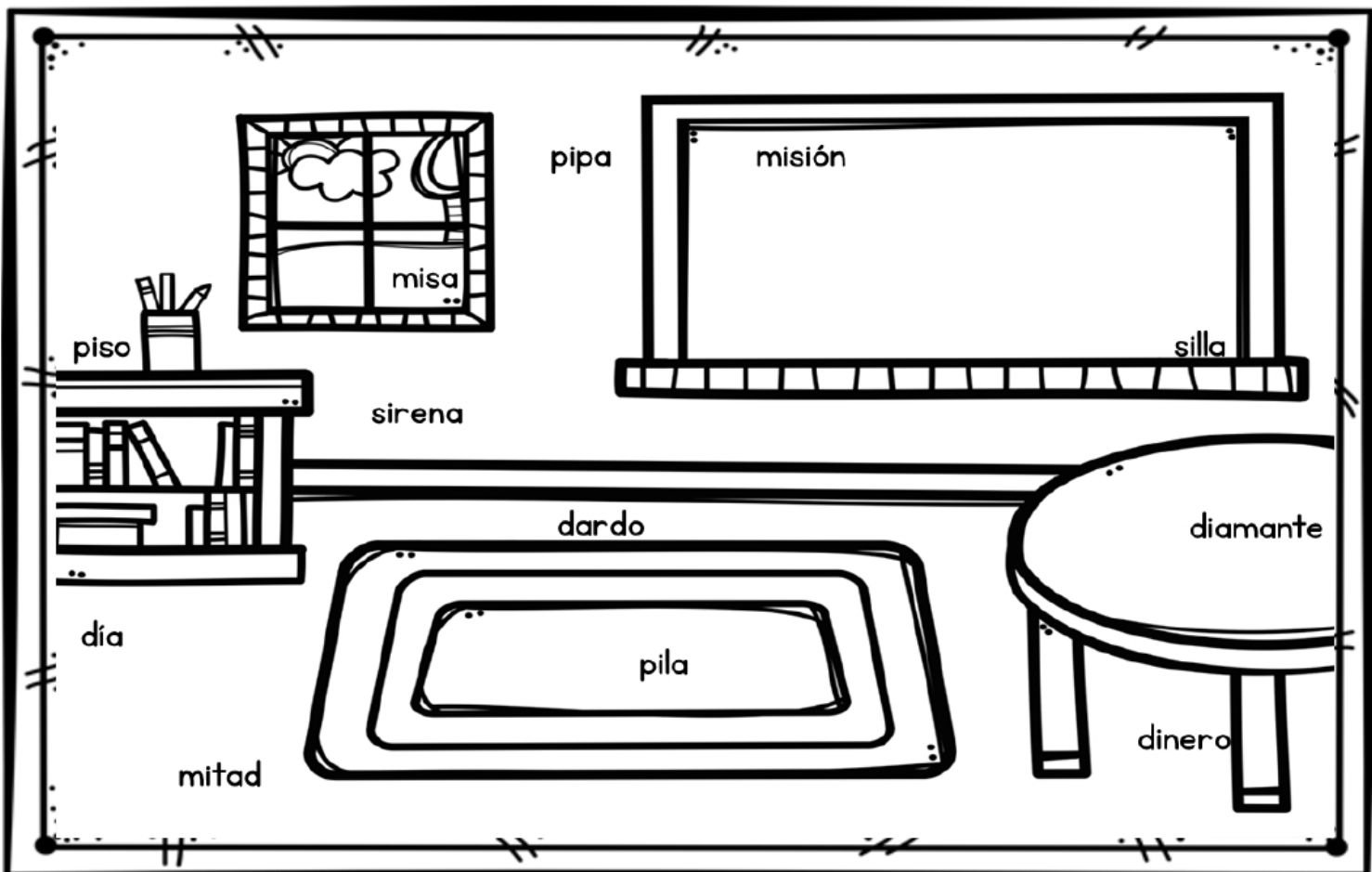



✓ Todos los días al finalizar tus actividades deberás realizar un dictado y leer las palabras que se encuentran en la ficha de evaluación



**Dictado**

- |            |             |
|------------|-------------|
| 1. diadema | 6. rima     |
| 2. girar   | 7. cien     |
| 3. gigante | 8. cisterna |
| 4. pico    | 9. pino     |
| 5. rico    | 10. tienda  |

**Practiquemos la lectura**

Nos evaluamos

1. La tina es de Miguel

2. El billete es de Diana

3. La billetera tiene diez billetes de cien pesos.

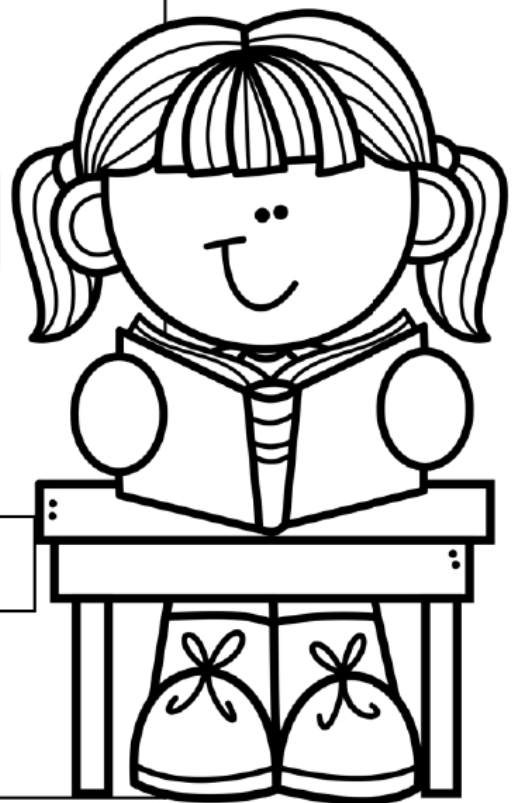

Logrado= L    Logrado con ayuda= LA    No logrado= NL

✓ Escribe la sílaba con la que empieza cada dibujo que se te presenta.

○ ○ ○



\_\_\_\_\_

○ ○ ○



\_\_\_\_\_

○ ○ ○



\_\_\_\_\_

○ ○ ○



\_\_\_\_\_

○ ○ ○

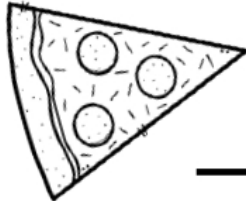

\_\_\_\_\_

○ ○ ○



\_\_\_\_\_

○ ○ ○



\_\_\_\_\_

○ ○ ○

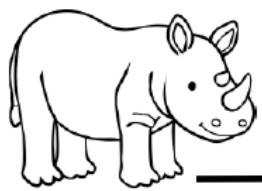

\_\_\_\_\_

○ ○ ○



\_\_\_\_\_

○ ○ ○

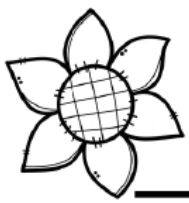

\_\_\_\_\_

✓ Escribe la sílaba con la que empieza cada dibujo que se te presenta.

○ ○  ○



---

○ ○ ○



---

○ ○ ○



---

○ ○ ○



---

○ ○ ○



---

○ ○ ○



---

○ ○ ○

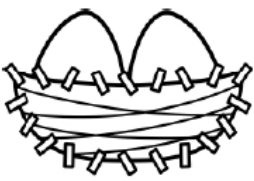

---

○ ○ ○



---

○ ○ ○



---

○ ○ ○



---

✓ Completa cada una de las frases.

1. Los \_\_\_\_\_ son de Inés.



2. El niño visito el \_\_\_\_\_.



3. La niña circula en la \_\_\_\_\_.

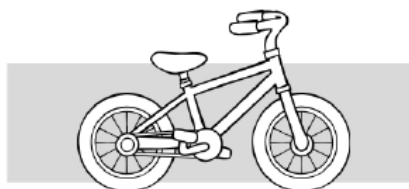

4. Lizeth tiene un \_\_\_\_\_.



5. Ximena cumple años el \_\_\_\_\_viernes.



✓ Completa cada una de las frases.

6. Tito tiene un \_\_\_\_\_ de dinosaurios.



7. La niña tiene una \_\_\_\_\_ en su silla.



8. Mi \_\_\_\_\_ fue un éxito.



9. La \_\_\_\_\_ tiene dientes afilados.



10. Mildred come \_\_\_\_\_ .





✓ Escribe una lista de palabras y frases nuevas que aprendiste a lo largo de ésta semana.

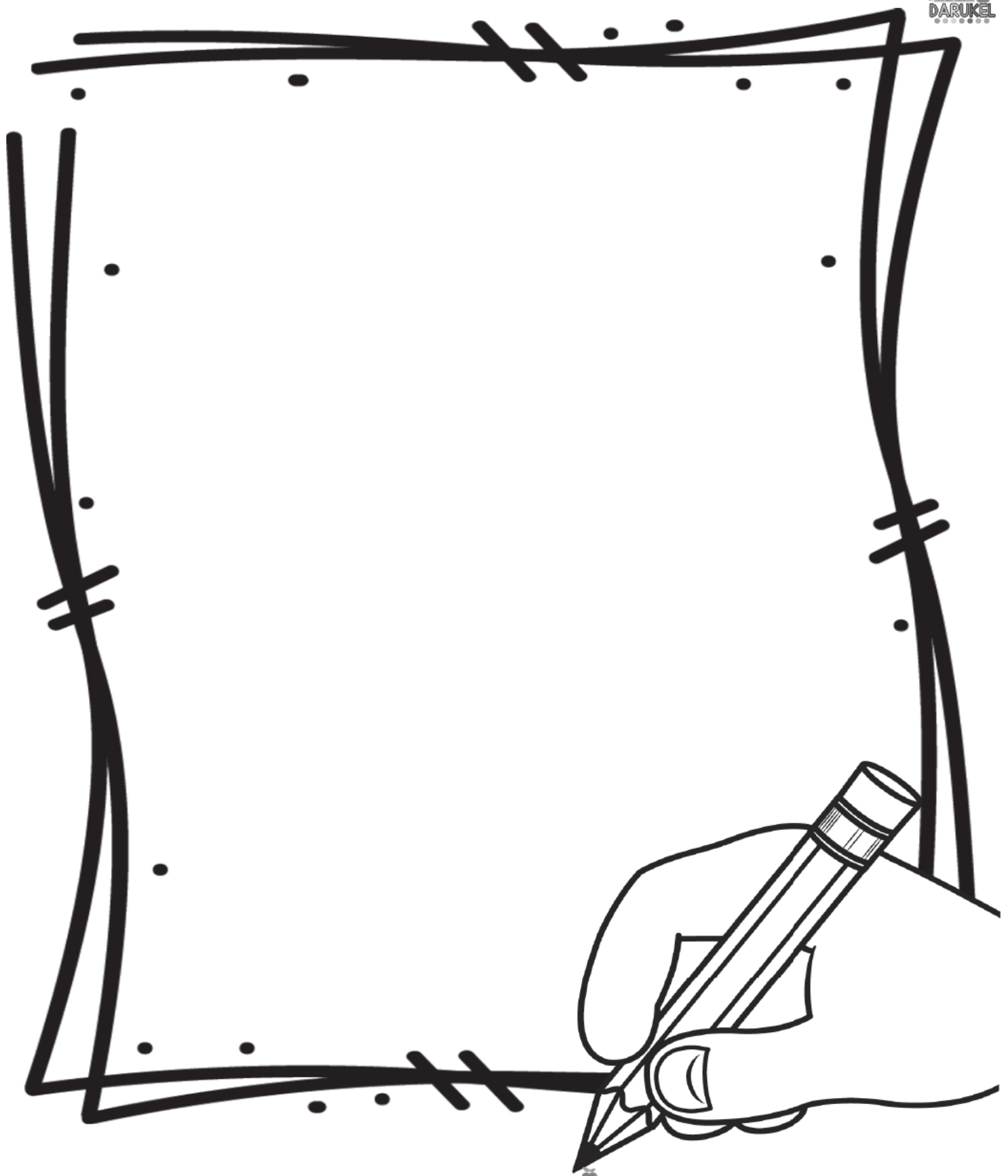

✓ Todos los días al finalizar tus actividades deberás realizar un dictado y leer las palabras que se encuentran en la ficha de evaluación



# Dictado



- |            |            |
|------------|------------|
| 1. bicolor | 6. silbato |
| 2. pipa    | 7. niños   |
| 3. iguana  | 8. rifa    |
| 4. hielo   | 9. tiburón |
| 5. fin     | 10. mirada |



# Practiquemos la lectura



Nos evaluamos

1. Islandia es una isla.

2. Isabel es idéntica a su tía.

3. Israel sirvió fideos.



Logrado= L    Logrado con ayuda= LA    No logrado= NL

# Hojas para el dictado

Escucha con atenci3n las palabras que te dictaran y escrbelas sobre la lnea.

## Lunes

1. \_\_\_\_\_
2. \_\_\_\_\_
3. \_\_\_\_\_
4. \_\_\_\_\_
5. \_\_\_\_\_
6. \_\_\_\_\_
7. \_\_\_\_\_
8. \_\_\_\_\_
9. \_\_\_\_\_
10. \_\_\_\_\_

## Martes

1. \_\_\_\_\_
2. \_\_\_\_\_
3. \_\_\_\_\_
4. \_\_\_\_\_
5. \_\_\_\_\_
6. \_\_\_\_\_
7. \_\_\_\_\_
8. \_\_\_\_\_
9. \_\_\_\_\_
10. \_\_\_\_\_

## Mi3rcoles

1. \_\_\_\_\_
2. \_\_\_\_\_
3. \_\_\_\_\_
4. \_\_\_\_\_
5. \_\_\_\_\_
6. \_\_\_\_\_
7. \_\_\_\_\_
8. \_\_\_\_\_
9. \_\_\_\_\_
10. \_\_\_\_\_

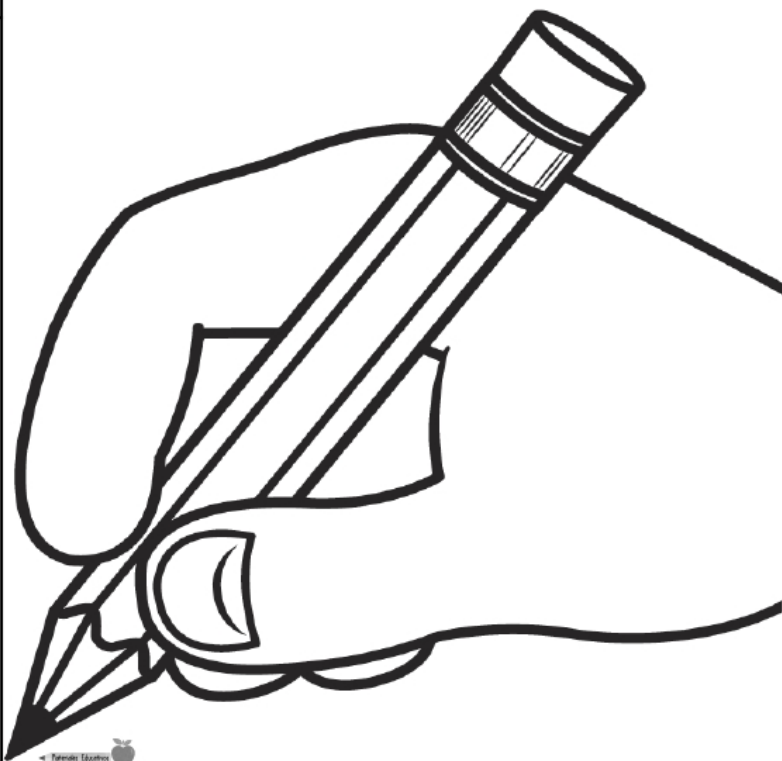

# Hojas para el dictado

Escucha con atenci3n las palabras que te dictaran y escrbelas sobre la lnea.

## Jueves

1. \_\_\_\_\_
2. \_\_\_\_\_
3. \_\_\_\_\_
4. \_\_\_\_\_
5. \_\_\_\_\_
6. \_\_\_\_\_
7. \_\_\_\_\_
8. \_\_\_\_\_
9. \_\_\_\_\_
10. \_\_\_\_\_

## Viernes

1. \_\_\_\_\_
2. \_\_\_\_\_
3. \_\_\_\_\_
4. \_\_\_\_\_
5. \_\_\_\_\_
6. \_\_\_\_\_
7. \_\_\_\_\_
8. \_\_\_\_\_
9. \_\_\_\_\_
10. \_\_\_\_\_

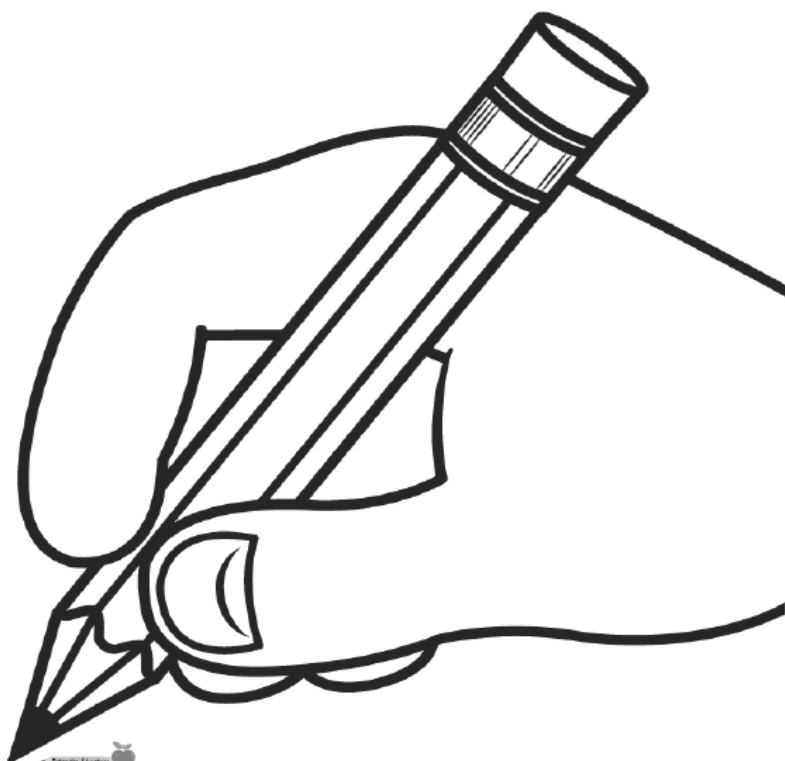

# ¡Gracias por la descarga de nuestro material!

Recuerda que el único medio oficial para adquirir nuestros materiales es a través de nuestra única página de facebook, nos encuentras como:

## MATERIALES EDUCATIVOS DARUKEL

Materiales Educativos DARUKEL no se hace responsable de archivos dañados, con virus, incompletos, o con alteraciones que no hayan sido adquiridos con nosotros.

Si visualizas alguna publicación en redes sociales recuerda que la compra únicamente se realiza a nuestras cuentas que se encuentran en la foto de portada de nuestra única pagina.

## Su talento nos inspira ¡Gracias!



## Síguenos en facebook:

Materiales Educativos  
DARUKEL

Fecha de envío del Tomo 4  
15 de mayo de 2021

