

# Cuadernillo de Lectura y Escritura



# Método Tomo 2 de los 20 días

Nombre: \_\_\_\_\_



# TOMO 2

## Semana de Trabajo 2

# Método de los 20 días



E

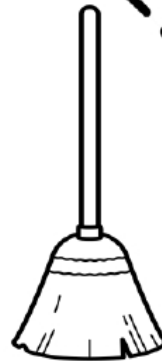

E e

E e

Nombre: \_\_\_\_\_

# Instrucciones importantes para su aplicación

El Método de los 20 días es sintético porque parte de lo básico y lleva al niño progresivamente a lo más complejo. Es una variante del método silábico porque se requiere que los niños se aprendan las sílabas en lugar de aprenderse letra por letra. Uno de los requisitos básicos para comenzar con este método es que los niños conozcan la grafía y el fonema de las vocales para que tenga más facilidad de aprenderse las diferentes sílabas.

¿Cómo se enseña a leer y escribir con el método de los 20 días? A continuación te brindamos los pasos a seguir:

- Se comienza a trabajar con la plantilla de la vocal "a" y se lee de la siguiente manera: ba, ba, ba, barquito; ca, ca, ca, casita; da, da, da, dadito y así sucesivamente hasta el último dibujo de la plantilla didáctica.
- Es recomendable trabajar con la plantilla varias veces al día para que el pequeño las memorice.
- Es importante que el niño señale con su dedo índice la sílaba que está leyendo y le de 3 toques mientras le da lectura, es decir, al mismo tiempo que señala en la plantilla repite ta, ta, ta.
- Cada plantilla se trabaja por 4 días, pero nosotros sugerimos que sean en 5 días y al final de cada una se pueden formar palabras de manera oral con las sílabas de la planilla, se pueden escribir o dictar y puedes utilizar el cuadernillo que Materiales Educativos DARUKEL ha diseñado para ti.
- Para realizar las actividades del último punto, recomendamos que el niño pueda ayudarse de las plantillas para que no tenga ningún bloqueo mental.



# Instrucciones importantes para su aplicación

## Ventajas y Desventajas del Método de los 20 días

La principal ventaja del método de los 20 días es que lleva al alumno de manera ordenada de lo más simple a lo complejo y no es difícil para los padres de familia brindar apoyo desde casa.

Algunas de las desventajas es que el método Vacachadafa recurre a la memorización de las sílabas que no tienen un significado y por lo tanto no es un aprendizaje significativo ni constructivista; es por ello que es importante que el docente y los padres de familia implementen actividades creativas complementarias para que el proceso de lectoescritura no sea mecánico, aburrido y tedioso. Es por ello, que diseñamos este material para su aplicación complementaria.

## Recomendaciones para Enseñar a Leer con el Método de los 20 días

Te brindamos algunos tips para que tus alumnos aprendan a leer y conocer las palabras con éxito:

- Debes ser constante con el método, seguir los pasos que te dimos con anterioridad e implementar el cuadernillo de actividades DARUKEL.
- Es importante ser paciente y recordar que cada niño lleva su propio ritmo de aprendizaje. Si el pequeño no logra aprender a leer y escribir en 20 o 25 días no es motivo de preocupación porque cada niño lleva su ritmo y lo que puedes hacer es repasar por más tiempo las plantillas e implementar juegos creativos que complementen la metodología.

## COMENTARIOS ADICIONALES:

- Recuerde repasar varias veces al día las plantillas de trabajo.
- Realice juegos donde el niño aprenda a identificar sílabas de su plantilla de manera alternada y en diferentes momentos del día.
- Practique la escritura constante en su cuaderno de trabajo.
- Brinde comentarios y retroalimentación constante al trabajo que están desarrollando sus alumnos.



# PLANTILLA DIDÁCTICA 2

<p><b>E e</b></p>	<p>bebé </p> <p>be ve</p>	<p>semáforo </p> <p>ce se ze</p>
<p>chef </p> <p>che</p>	<p>dedo </p> <p>de</p>	<p>feliz </p> <p>fe</p>
<p>manguera </p> <p>gue</p>	<p>helado </p> <p>he</p>	<p>gelatina </p> <p>je ge</p>
<p>quesadilla </p> <p>ke que</p>	<p>leopardo </p> <p>le</p>	<p>yema </p> <p>lle ye</p>
<p>mesa </p> <p>me</p>	<p>nene </p> <p>ne</p>	<p>bañera </p> <p>ñe</p>
<p>pelota </p> <p>pe</p>	<p>regla </p> <p>re</p>	<p>teclado </p> <p>te</p>
<p>Wendy </p> <p>we</p>	<p>boxeo </p> <p>xe</p>	<p>Materiales Educativos   <b>DARUKEL</b></p>

# Cronograma de aplicación

## Día 1

- ficha 1
- ficha 2
- ficha 3
- ficha 4
- ficha 5

• ficha evaluativa 1

## Día 2

- ficha 6
- ficha 7
- ficha 8
- ficha 9
- ficha 10

• ficha evaluativa 2

## Día 3

- ficha 11
- ficha 12
- ficha 13
- ficha 14
- ficha 15

• ficha evaluativa 3

## Día 4

- ficha 16
- ficha 17
- ficha 18
- ficha 19
- ficha 20

• ficha evaluativa 4

## Día 2

- ficha 21
- ficha 22
- ficha 23
- ficha 24
- ficha 25

• ficha evaluativa 5

Colorea la letra.

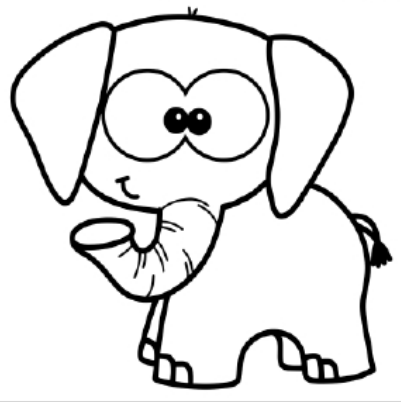
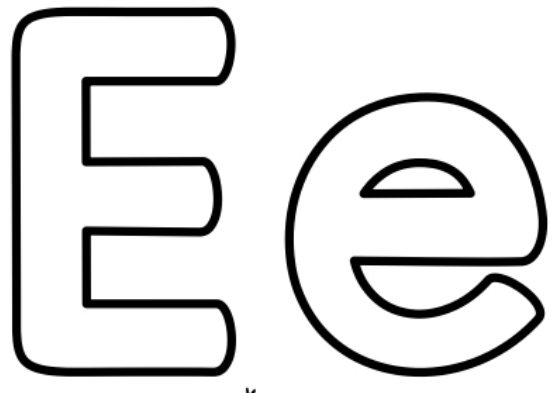

Repasa la letra.

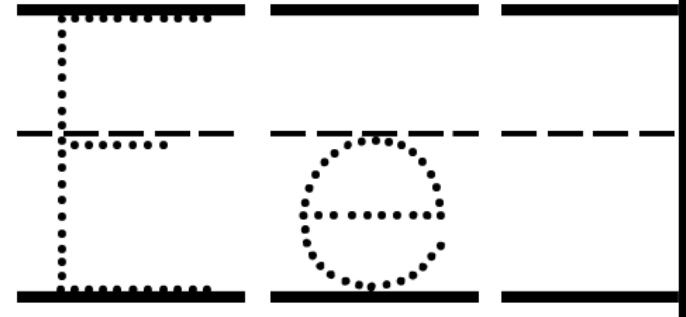

Escribe la letra.

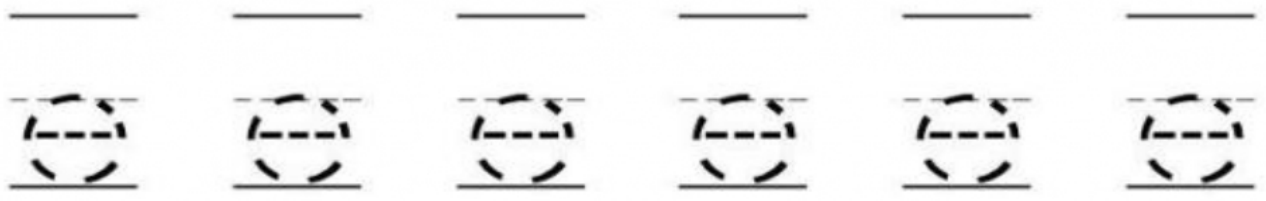
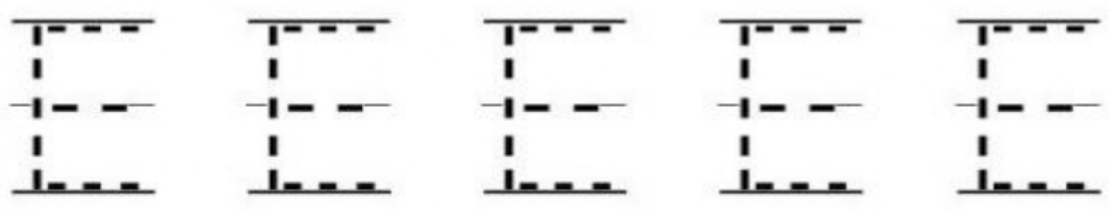
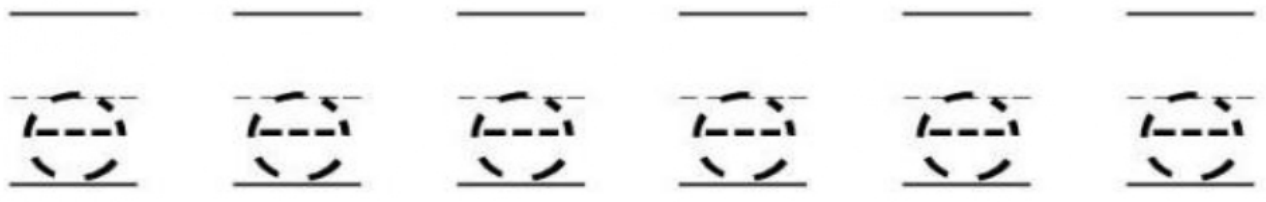
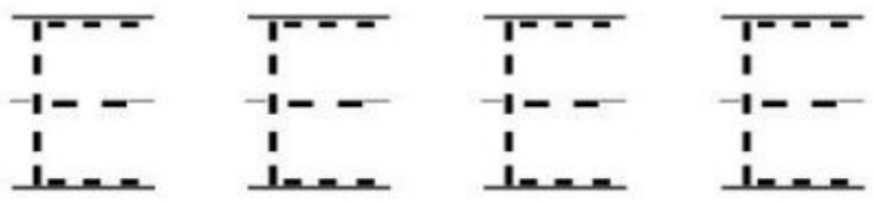
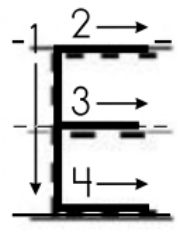

Colorea la letra "E" de color azul y la letra "e" de color amarillo. Nombra las letras mientras las coloreas.

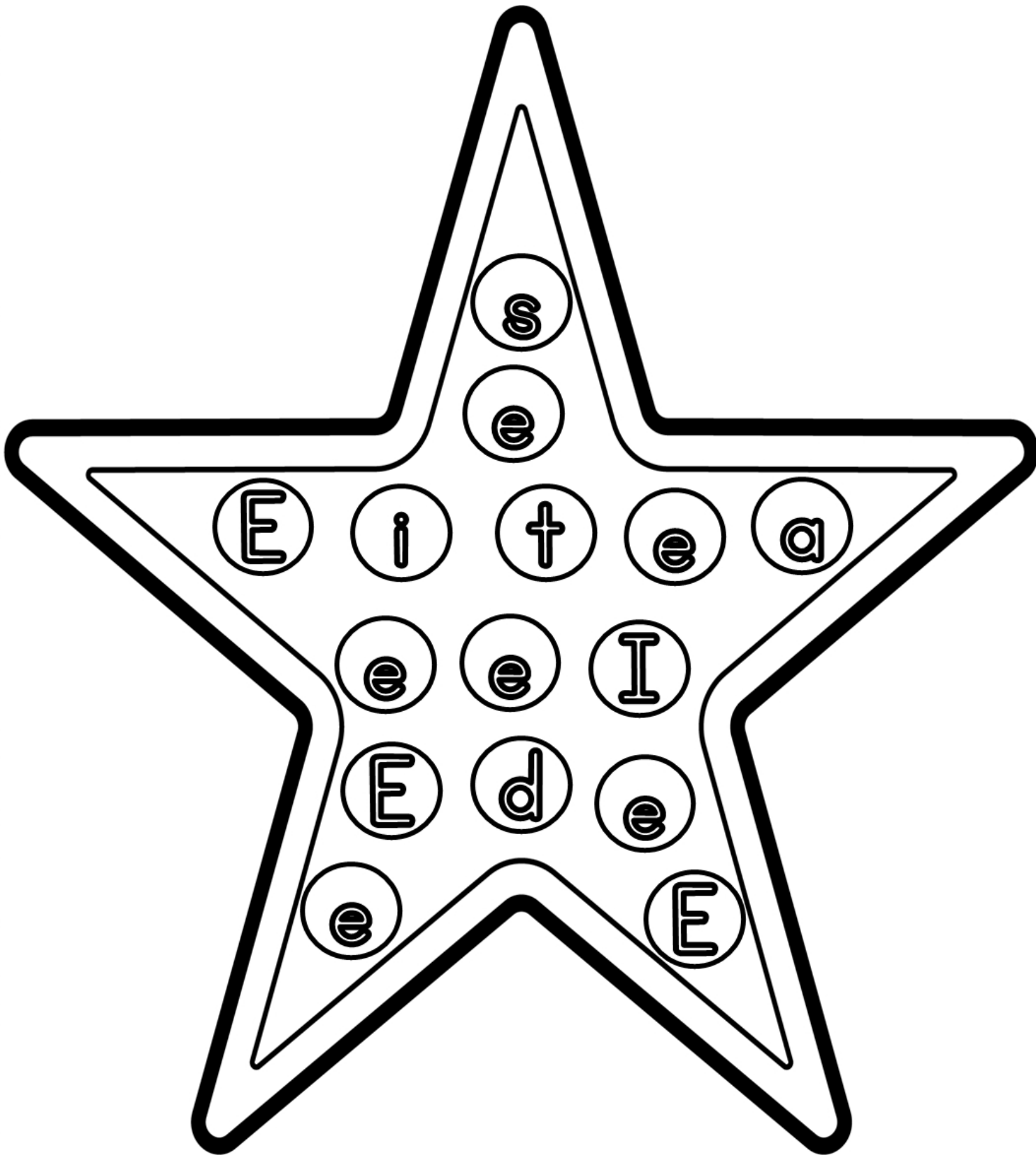



Dibuja 3 cosas que inicien con "E, e".

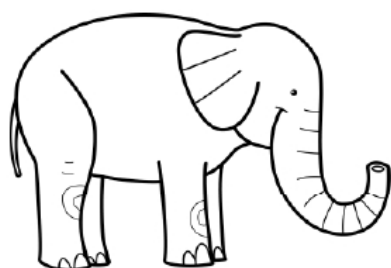

Colorea el cuadro que contiene la vocal con que inicia cada dibujo.



e

i

o

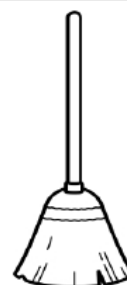

a

i

e



e

u

a

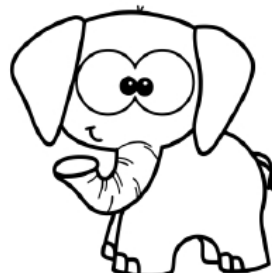

u

e

a



r

e

s



e

a

u





**Ficha 4**

Colorea la letra "E" de color azul y la letra "e" de color amarillo y ayuda al elefante a llegar hacia el circo.

Nombra las letras mientras las coloreas.



	e	s	l	r	u
M	e	e	H	y	t
p	w	E	e	i	n
b	A	R	e	o	u
c	d	E	e	f	u
u	u		u	u	u

Busca en periódicos o revistas palabras que comiencen con la letra: "E,e". Pégalos en el lugar correspondiente y trata de escribir dentro de cada recuadro el nombre las palabras que pegaste.

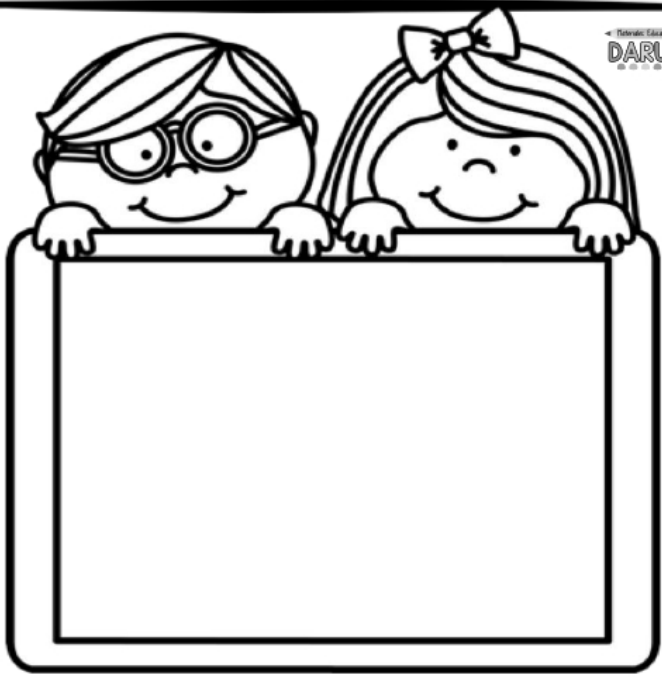
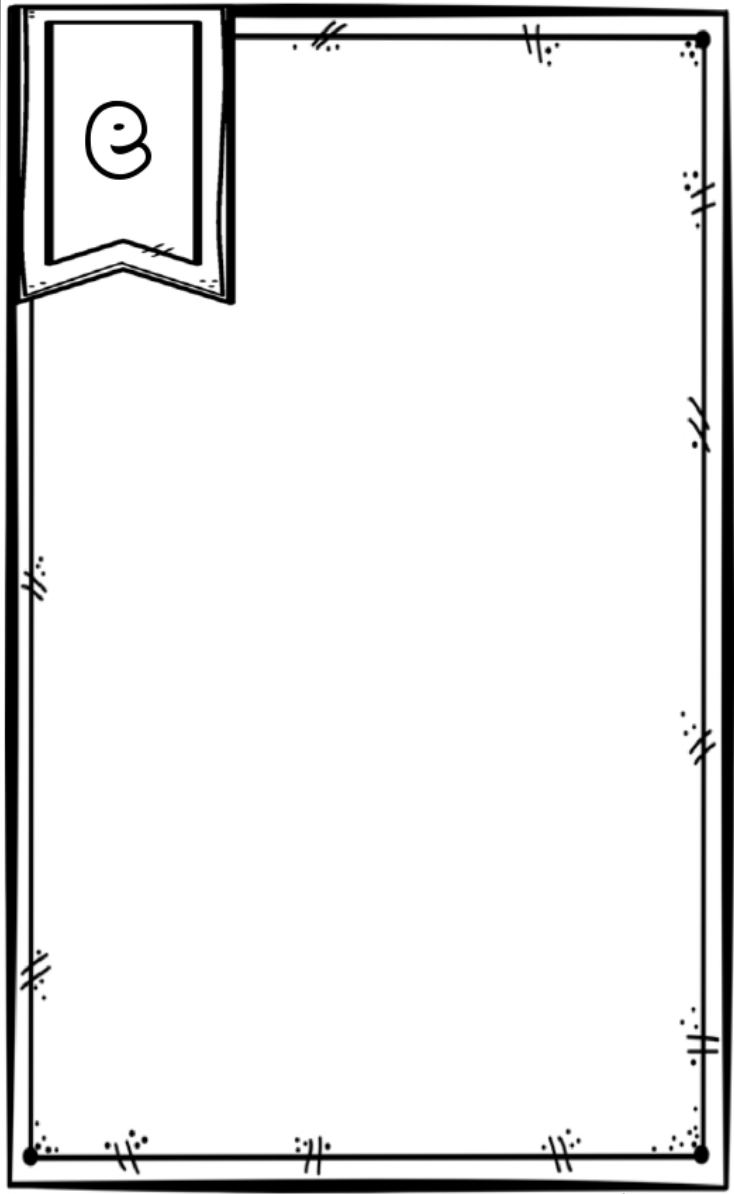
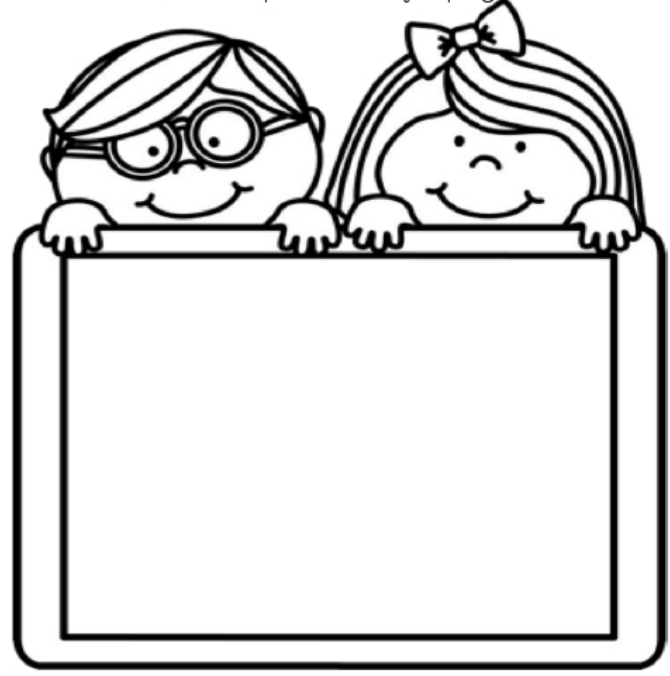
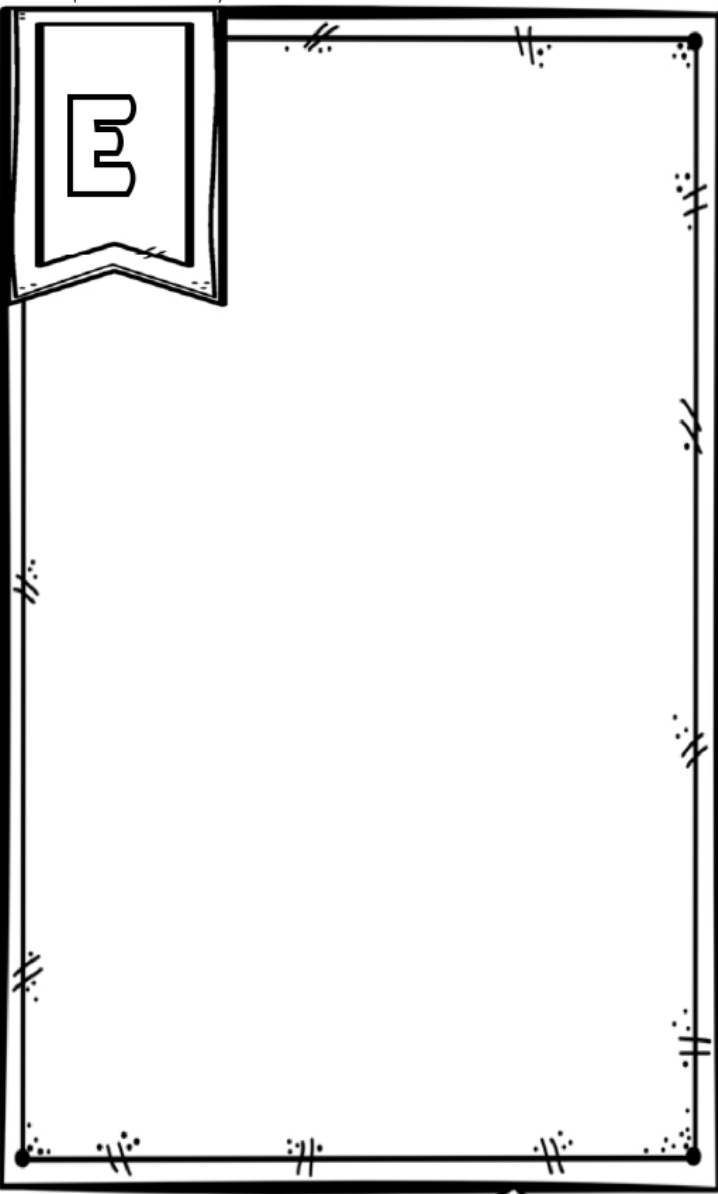

- ✓ Todos los días al finalizar tus actividades deberás realizar un dictado y leer las palabras que se encuentran en la ficha de evaluación



○ **Dictado** ○

- |          |          |
|----------|----------|
| 1. beso  | 6. té    |
| 2. peso  | 7. nene  |
| 3. letra | 8. metal |
| 4. mesa  | 9. feria |
| 5. Cesar | 10. pez  |

○ **Practiquemos la lectura** ○

Nos evaluamos

1. Ema está en la terraza

2. El nene toma té.

3. El perro es de Deniss.



Logrado= L    Logrado con ayuda= LA    No logrado= NL

✓ Repasa las líneas punteadas de cada sílaba y repite su nombre siguiendo la premisa donde el alumno debe repetir be be be, bebito mientras repasa con su lápiz cada sílaba.



be be be be be be be be be be be

ve ve ve ve ve ve ve ve ve ve ve

ce ce ce ce ce ce ce ce ce ce ce

se se se se se se se se se se se

ze ze ze ze ze ze ze ze ze ze ze

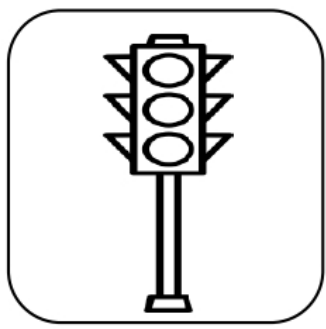

che che che che che che che che che

che che che che che che che che che

de de de de de de de de de de de

de de de de de de de de de de de



fe fe fe fe fe fe fe fe fe fe fe

fe fe fe fe fe fe fe fe fe fe fe

gue gue gue gue gue gue gue gue gue

gue gue gue gue gue gue gue gue gue

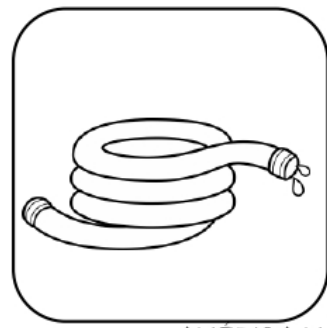

Repasa las líneas punteadas de cada sílaba y repite su nombre siguiendo la premisa donde el alumno debe repetir be be be, bebito mientras repasa con su lápiz cada sílaba.



he he he he he he he he he he he he he  
he he he he he he he he he he he he he

ge ge ge ge ge ge ge ge ge ge ge ge ge  
ge ge ge ge ge ge ge ge ge ge ge ge ge



le le le le le le le le le le le le le le  
le le le le le le le le le le le le le le

lle lle lle lle lle lle lle lle lle lle lle  
ye ye ye ye ye ye ye ye ye ye ye ye

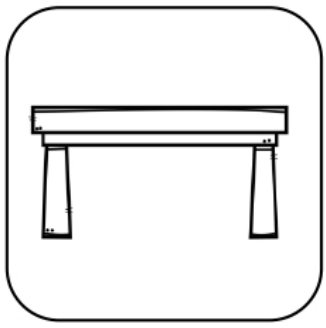
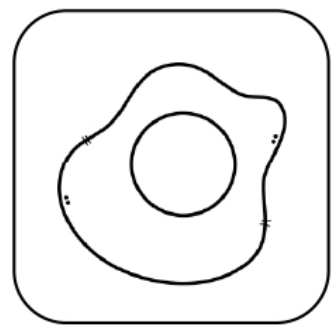

me me me me me me me me me me me  
me me me me me me me me me me me

ne ne ne ne ne ne ne ne ne ne ne ne ne  
ne ne ne ne ne ne ne ne ne ne ne ne





Repasa las líneas punteadas de cada sílaba y repite su nombre siguiendo la premisa donde el alumno debe repetir be be be, bebito mientras repasa con su lápiz cada sílaba.



ñe ñe ñe ñe ñe ñe ñe ñe ñe ñe ñe ñe ñe  
ñe ñe ñe ñe ñe ñe ñe ñe ñe ñe ñe ñe ñe

pe pe pe pe pe pe pe pe pe pe pe pe pe pe  
pe pe pe pe pe pe pe pe pe pe pe pe pe pe

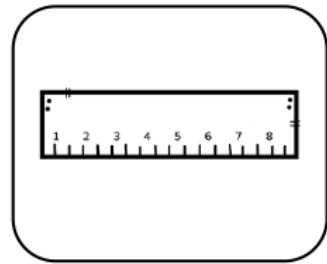
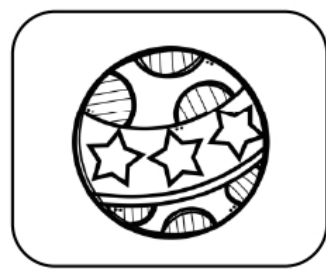

re re re re re re re re re re re re re re  
re re re re re re re re re re re re re re

ke ke ke ke ke ke ke ke ke ke ke ke ke ke  
que que que que que que que que que que

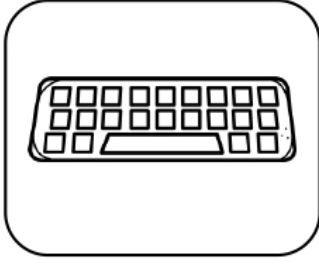
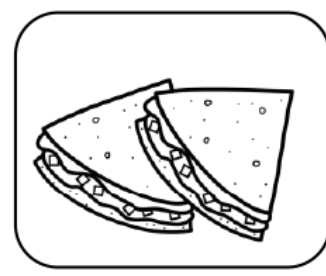

te te te te te te te te te te te te te te te  
te te te te te te te te te te te te te te

we we we we we we we we we we we we we we  
we we we we we we we we we we we we we



xe xe xe xe xe xe xe xe xe xe xe xe xe xe  
xe xe xe xe xe xe xe xe xe xe xe xe xe xe

✓ Recorta y pega la sílaba que corresponde a cada dibujo.

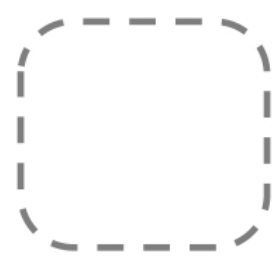
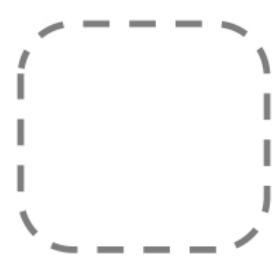
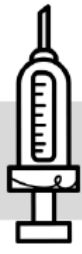
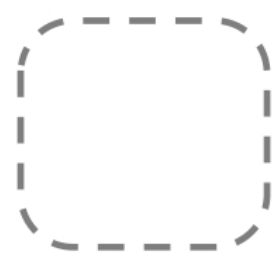
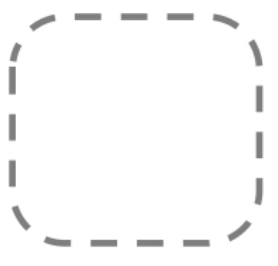
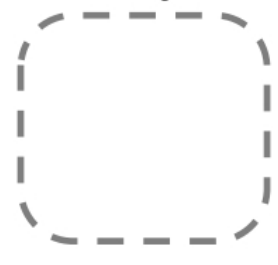
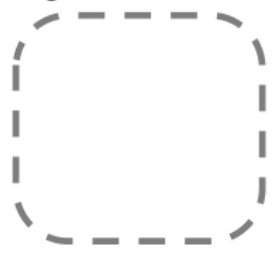

che	be	pe	me	se
fe	ge	he	je	le



✓ Recorta y pega la sílaba que corresponde a cada dibujo.

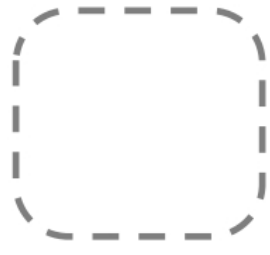
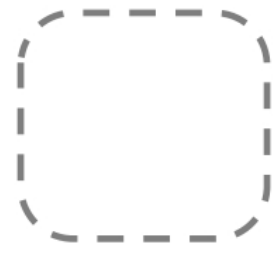
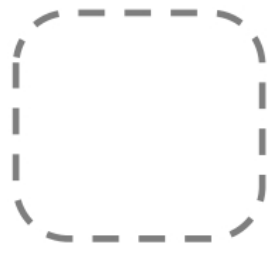
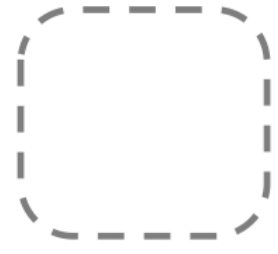
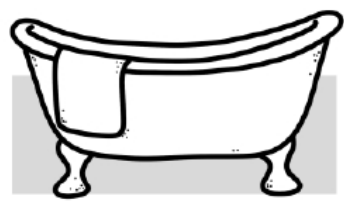
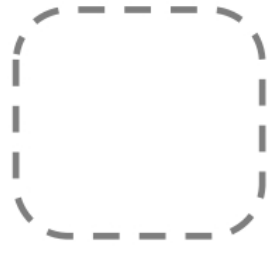
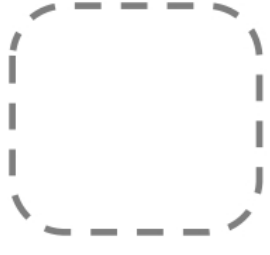
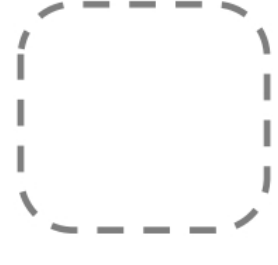
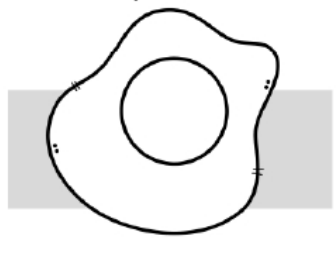
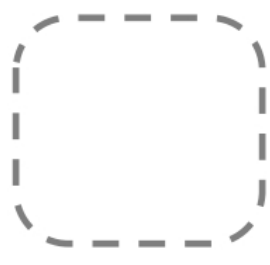

ye	de	ze	ne	re
ñe	te	We	xe	



✓ Todos los días al finalizar tus actividades deberás realizar un dictado y leer las palabras que se encuentran en la ficha de evaluación



**Dictado**

- |            |            |
|------------|------------|
| 1. mesa    | 6. semilla |
| 2. elote   | 7. pelo    |
| 3. Elsa    | 8. lentes  |
| 4. vestido | 9. peso    |
| 5. tela    | 10. dedal  |

**Practiquemos la lectura**

Nos evaluamos

1. El elote es de Elsa.

2. Ema es hermosa.

3. El vestido es negro.



Logrado= L    Logrado con ayuda= LA    No logrado= NL

✓ Repasa las líneas punteadas siguiendo la técnica que utilizamos cuando repasamos con las plantillas.

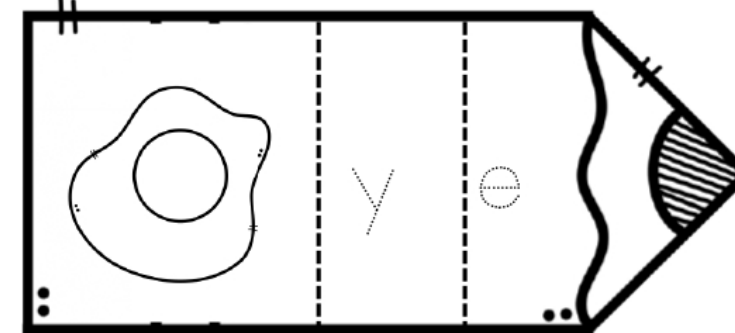
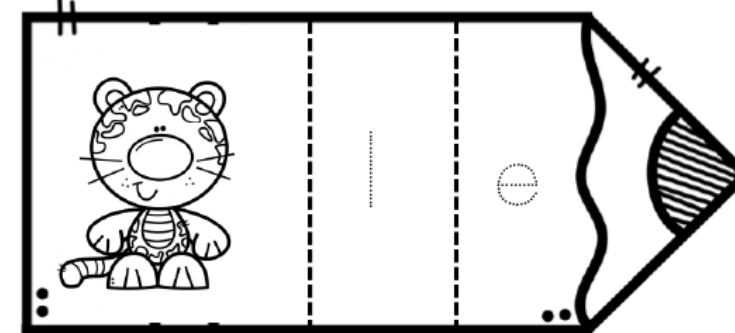
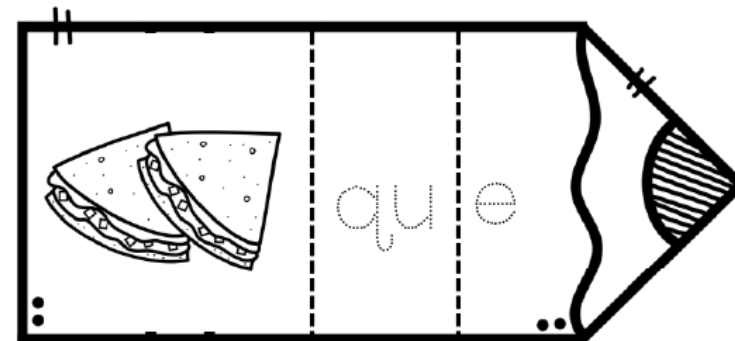
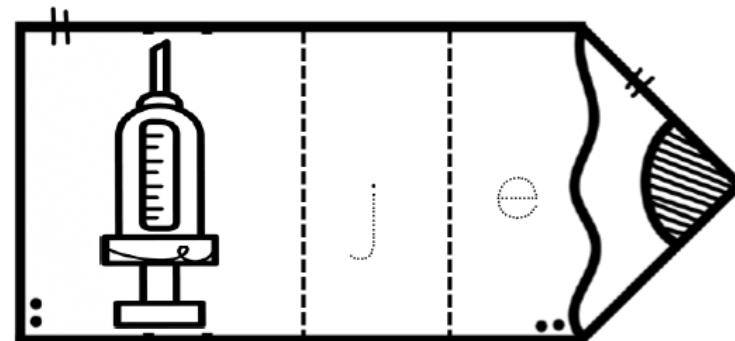
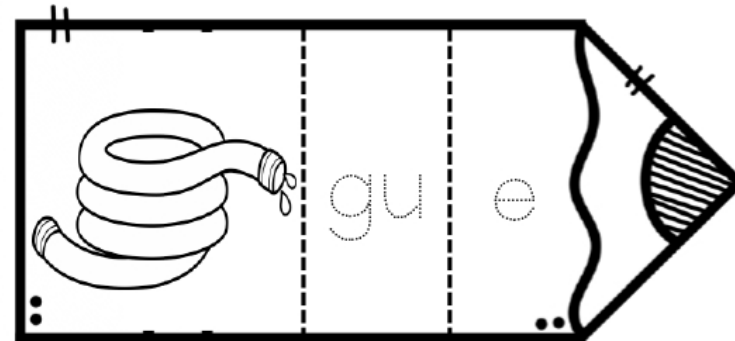
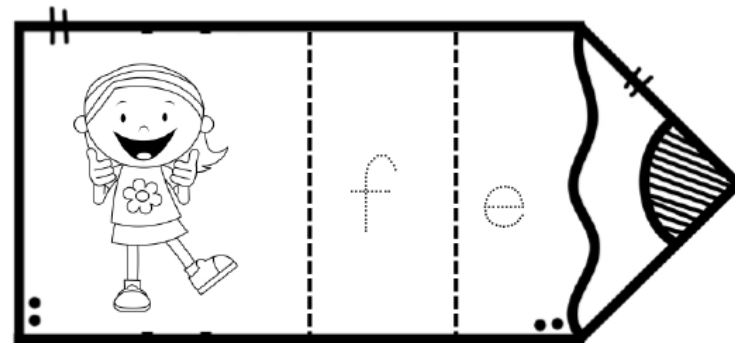
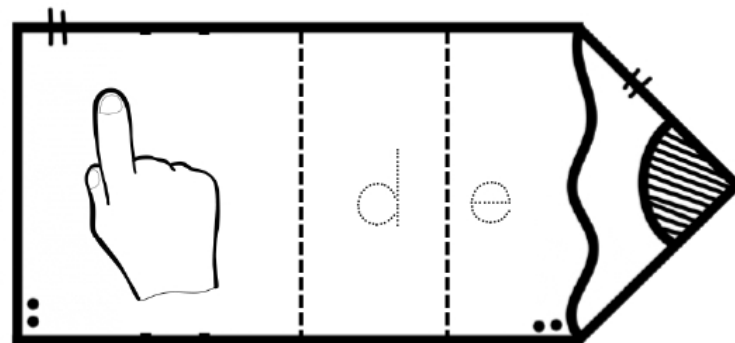
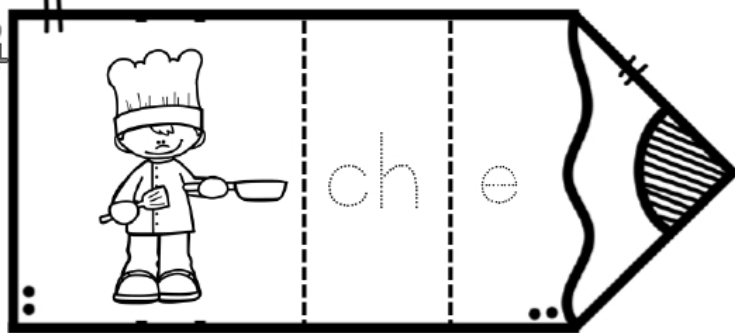
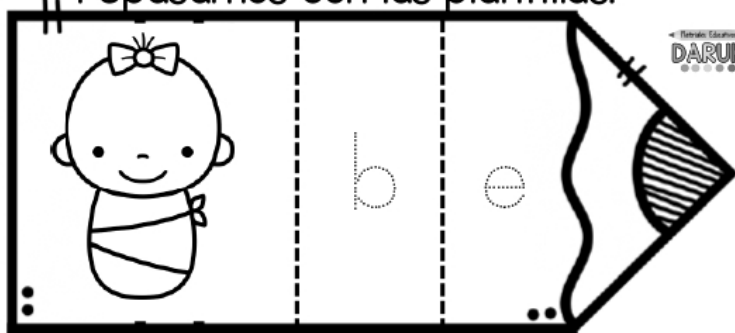



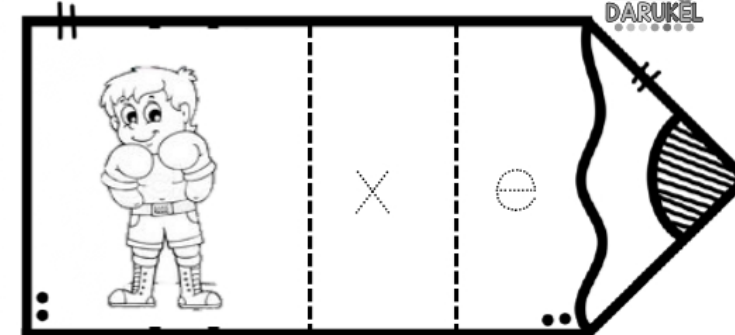
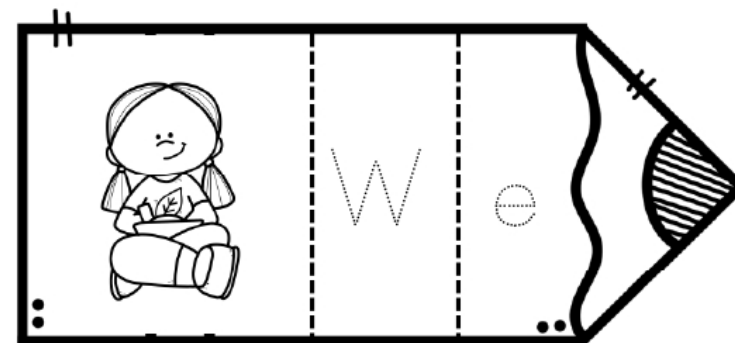
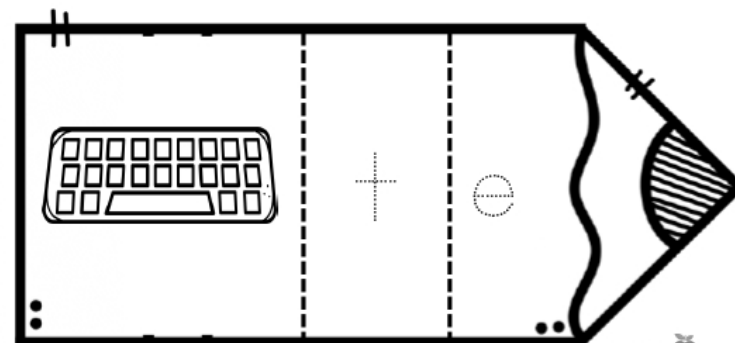
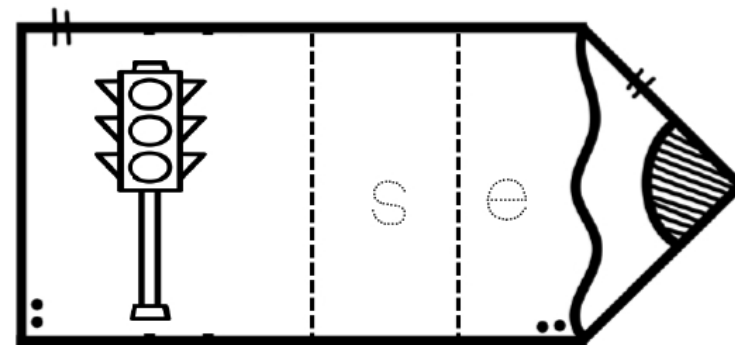
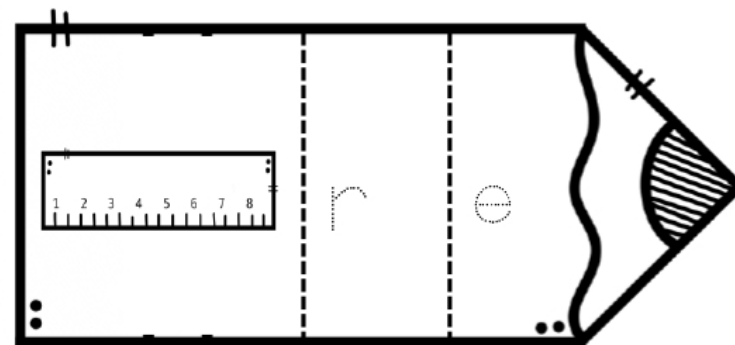
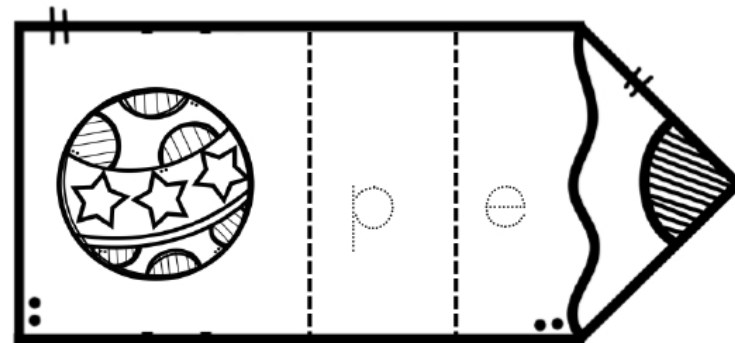
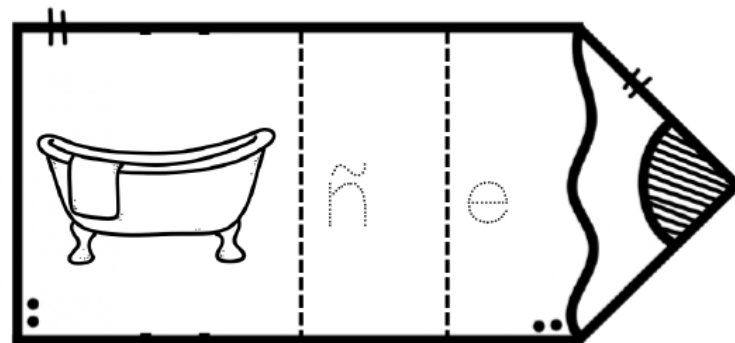
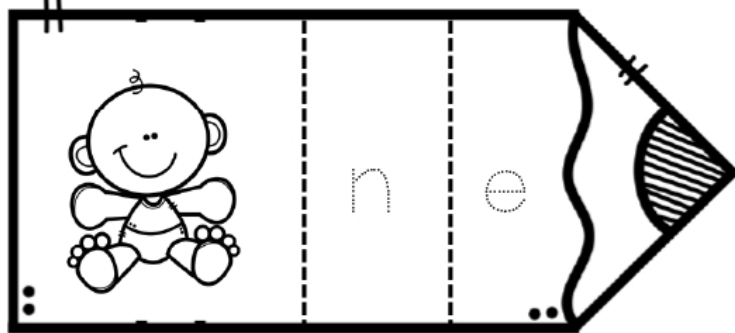
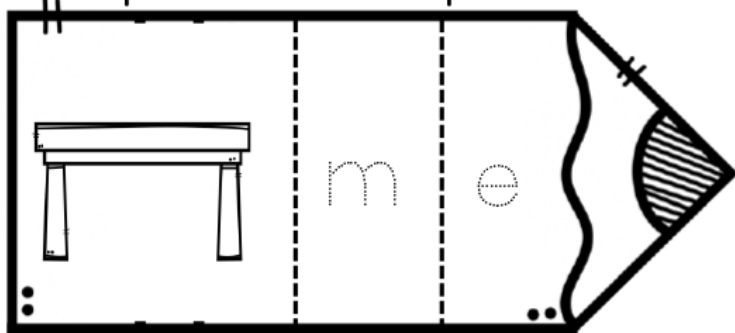

✓ Repasa las líneas punteadas siguiendo la técnica que utilizamos cuando repasamos con las plantillas.





**Ficha 13**

✓ Escribe las sílabas que faltan y escribe a un costado el nombre de cada dibujo. Recuerda que puedes apoyarte de tu plantilla de la letra E para la resolución de la actividad. Te dejo un ejemplo para guiarte en la resolución de la actividad

	bebé
be	bé

	_____
_____	_____

	_____
_____	_____

	_____
_____	_____

	_____
_____	_____

	_____
_____	_____

✓ Escribe las sílabas que faltan y escribe a un costado el nombre de cada dibujo. Recuerda que puedes apoyarte de tu plantilla de la letra E para la resolución de la actividad. Te dejo un ejemplo para guiarte en la resolución de la actividad.

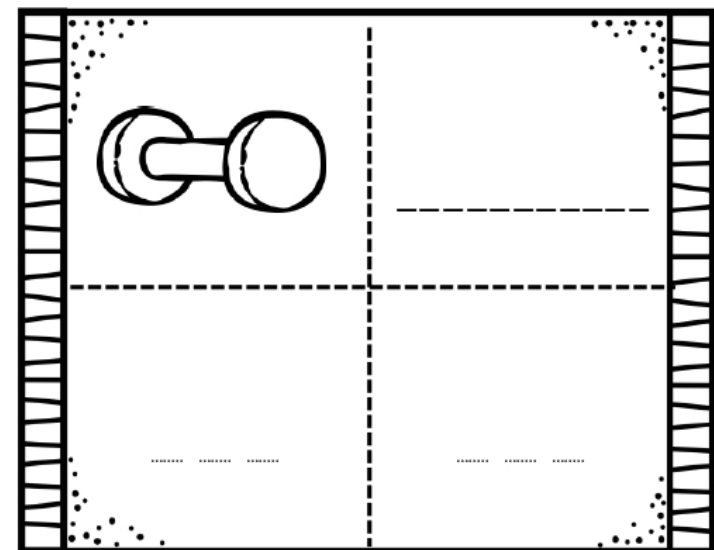
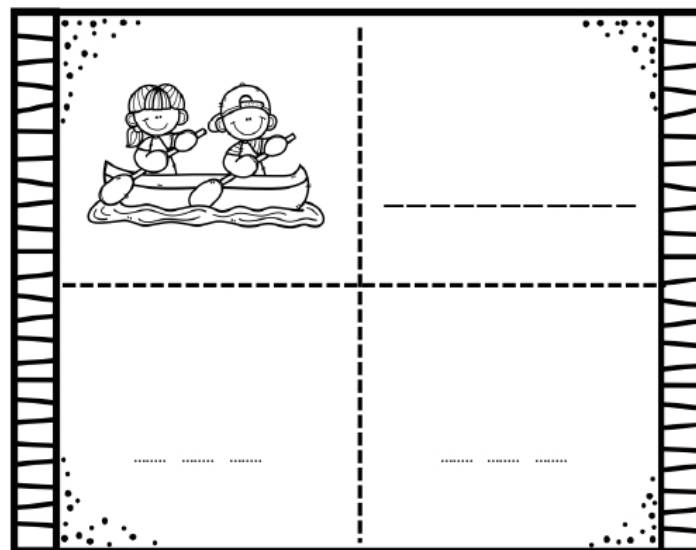
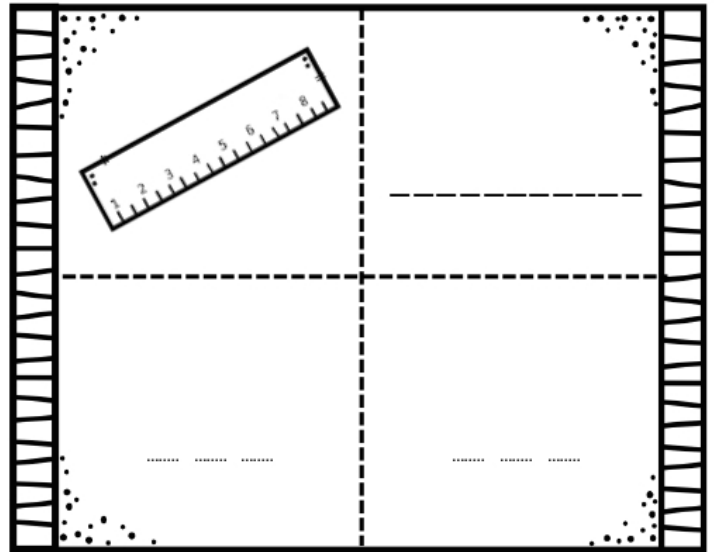
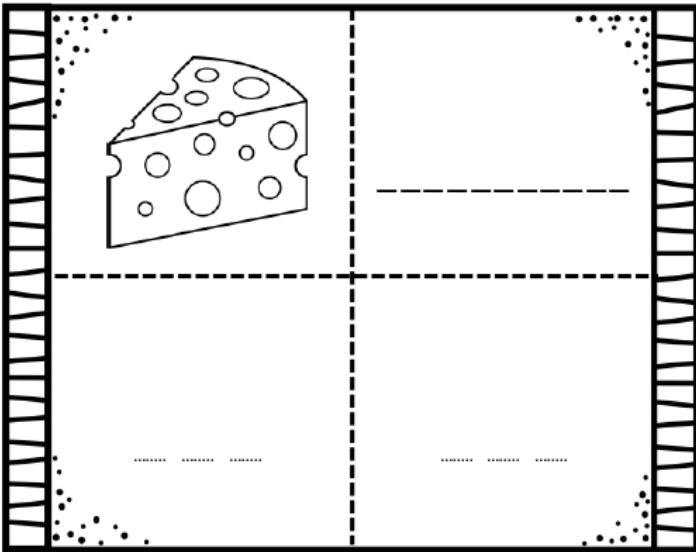
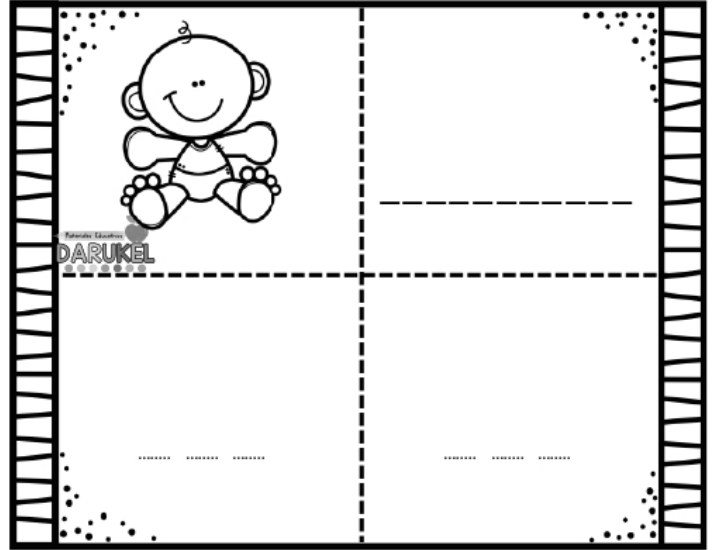
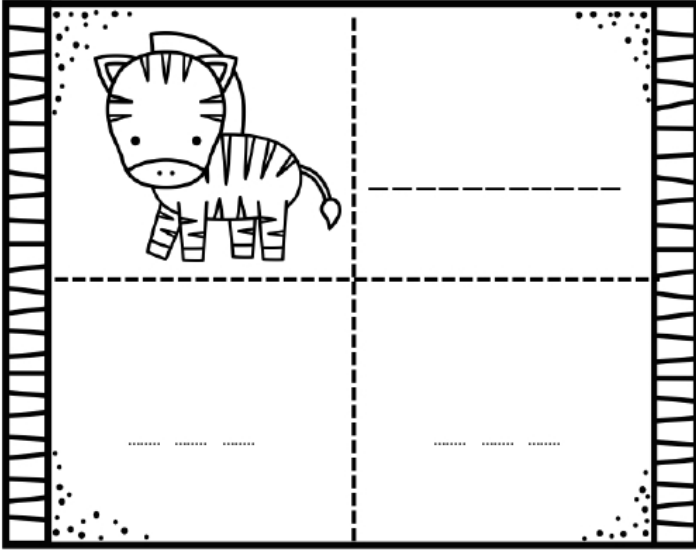

**Ficha 15**

✓ Escribe las sílabas que faltan y escribe a un costado el nombre de cada dibujo. Recuerda que puedes apoyarte de tu plantilla de la letra E para la resolución de la actividad. Te dejo un ejemplo para guiarte en la resolución de la actividad.



\_\_\_\_\_

\_\_\_\_\_



\_\_\_\_\_

\_\_\_\_\_



\_\_\_\_\_

\_\_\_\_\_



\_\_\_\_\_

\_\_\_\_\_



\_\_\_\_\_

\_\_\_\_\_



\_\_\_\_\_

\_\_\_\_\_

✓ Todos los días al finalizar tus actividades deberás realizar un dictado y leer las palabras que se encuentran en la ficha de evaluación



**Dictado**

- |            |             |
|------------|-------------|
| 1. Beto    | 6. llenar   |
| 2. césped  | 7. Federico |
| 3. semilla | 8. tecla    |
| 4. negro   | 9. cebolla  |
| 5. melón   | 10. sed     |

**Practiquemos la lectura**

Nos evaluamos

1. Fernando va a la estética

2. Belinda carga la pesa.

3. Ese cepillo es de Ernesto.



Logrado= L    Logrado con ayuda= LA    No logrado= NL



Recorta las sílabas y forma el mayor número de palabras.



a	ca	da	ja	ya	ña	za
a	ca	fa	ja	ya	pa	za
ba	ka	fa	ja	ma	pa	za
ba	ka	fa	la	ma	pa	ta
ba	ka	ga	la	ma	ra	ta
va	cha	ga	la	ma	ra	ta
va	cha	ga	lla	na	ra	wa
va	cha	ha	lla	na	sa	wa
ca	da	ha	lla	na	sa	xa
ca	da	ha	ya	ña	sa	xa







Recorta las sílabas y forma el mayor número de palabras.



e	ce	de	je	ye	ñe	ze
e	ce	fe	je	ye	pe	ze
be	ke	fe	je	me	pe	ze
be	ke	fe	le	me	pe	te
be	ke	ge	le	me	re	te
ve	che	ge	le	me	re	te
ve	che	ge	lle	ne	re	we
ve	che	he	lle	ne	se	we
ce	de	he	lle	ne	se	xe
ce	de	he	ye	ñe	se	xe

Con las tarjetas de las silabas que recortaste anteriormente forma la mayor cantidad de palabras.



		
		



		
		



		
		



		
		

Con las tarjetas de las sílabas que recortaste anteriormente forma la mayor cantidad de palabras.



		
		



		
		



		
		



		
		

Con las tarjetas de las sílabas que recortaste anteriormente forma la mayor cantidad de palabras.

		
		

✓ Colorea las sílabas según las indicaciones que se encuentran en la parte inferior de la hoja.



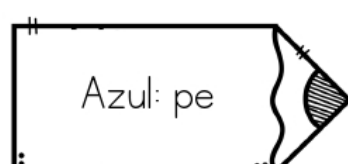
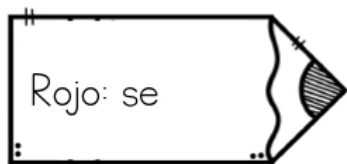
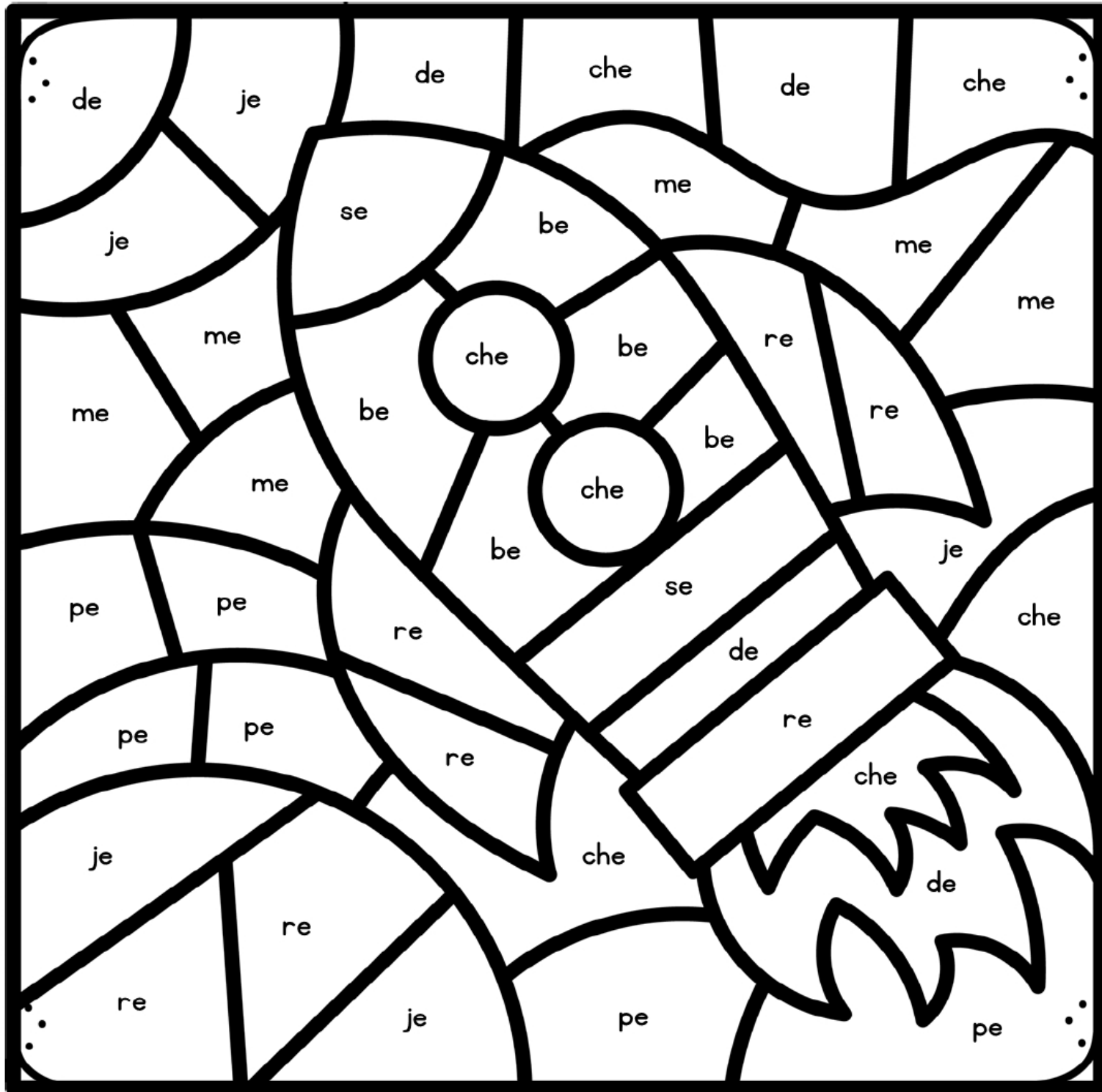

✓ Observa las imágenes de abajo, encuentra las palabras y clasifica las palabras en las columnas de abajo.

be	ce	che	fe

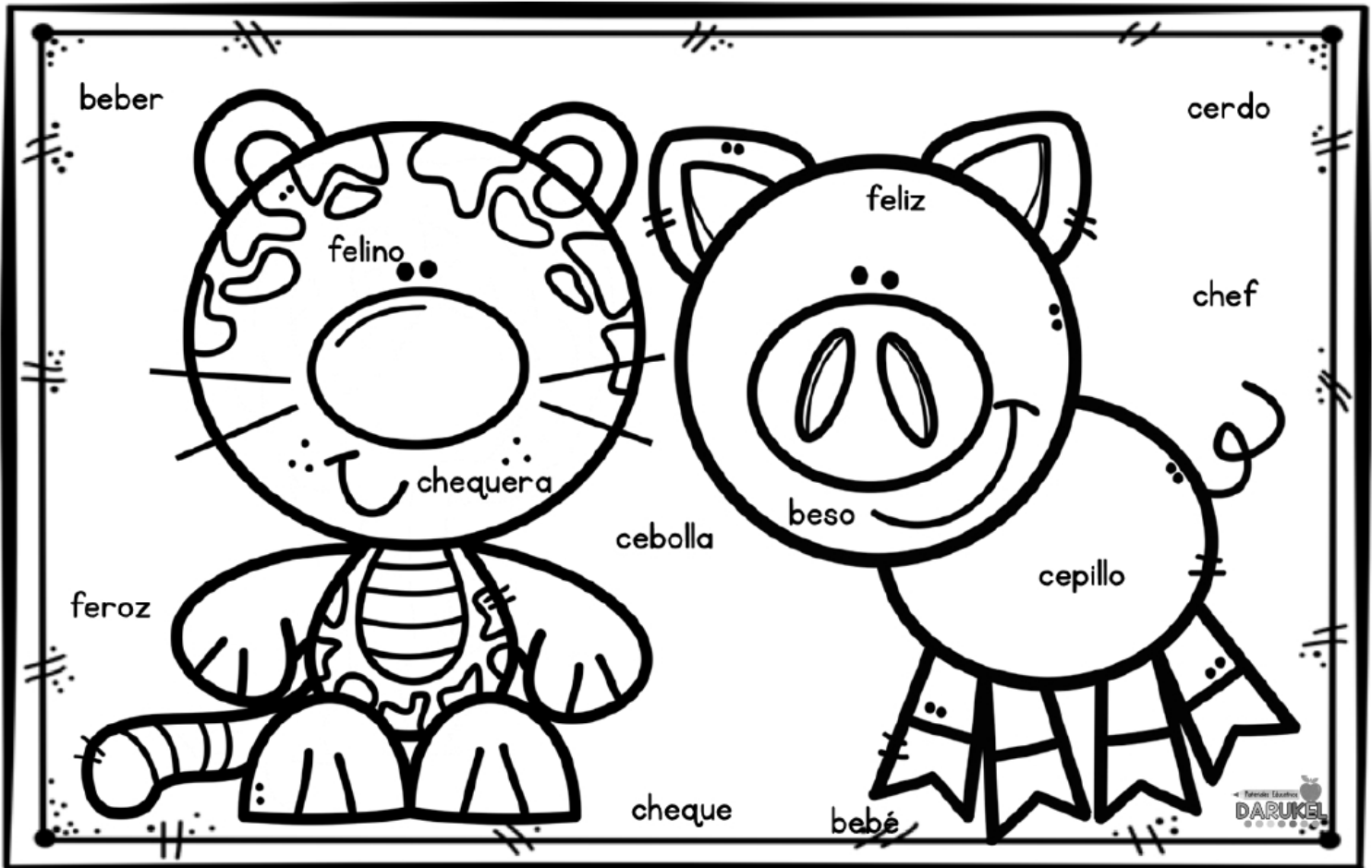



✓ Observa las imágenes de abajo, encuentra las palabras y clasifica las palabras en las columnas de abajo.

he	lle	ne	le

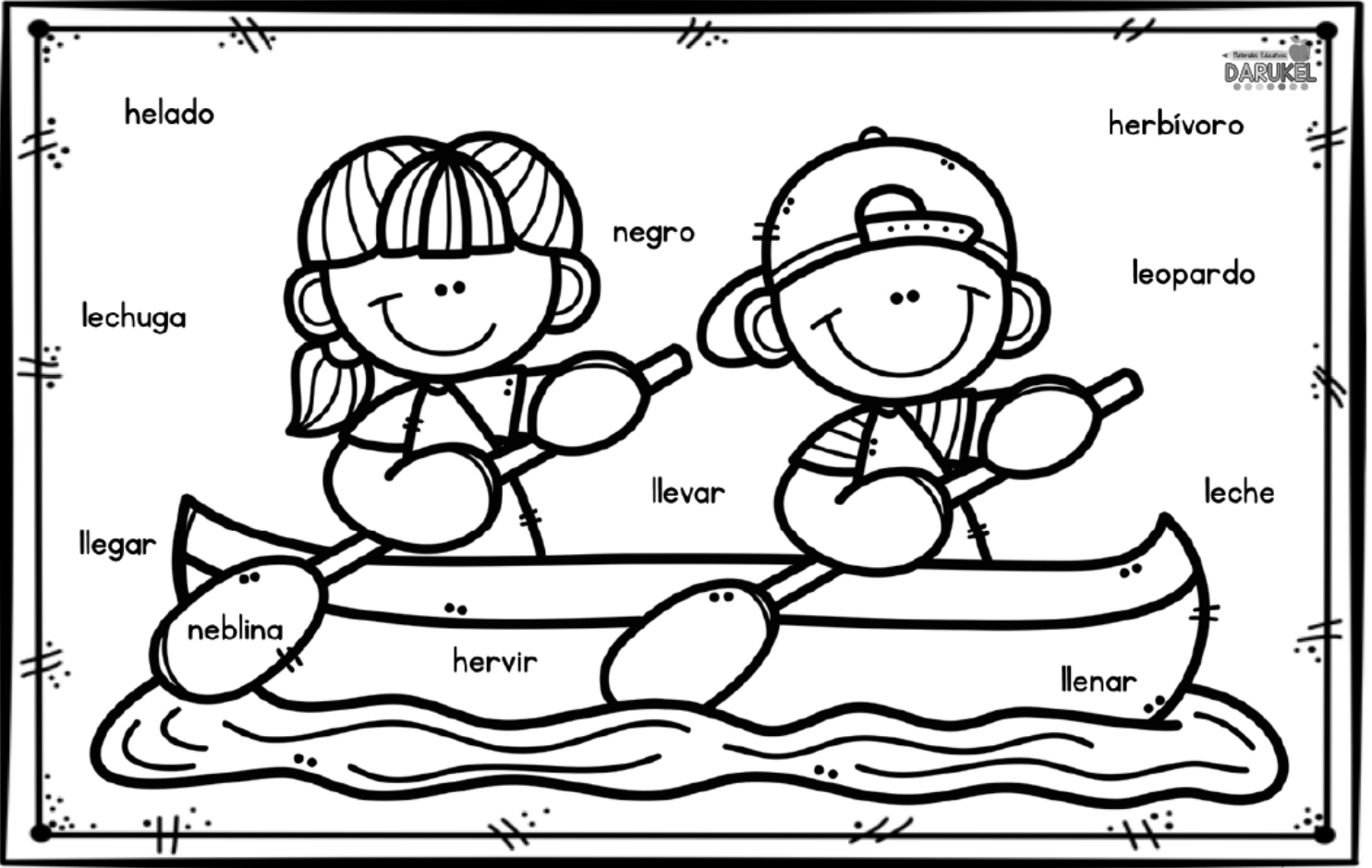

✓ Todos los días al finalizar tus actividades deberás realizar un dictado y leer las palabras que se encuentran en la ficha de evaluación



**Dictado**



- |             |            |
|-------------|------------|
| 1. Denisse  | 6. reír    |
| 2. gelatina | 7. ceja    |
| 3. gel      | 8. cerillo |
| 4. pecas    | 9. pera    |
| 5. remo     | 10. Teresa |

**Practiquemos la lectura**

Nos evaluamos

1. Teresa usa esa mesa negra

2. Esos espejos son de Elena

3. Ernestina come espagueti

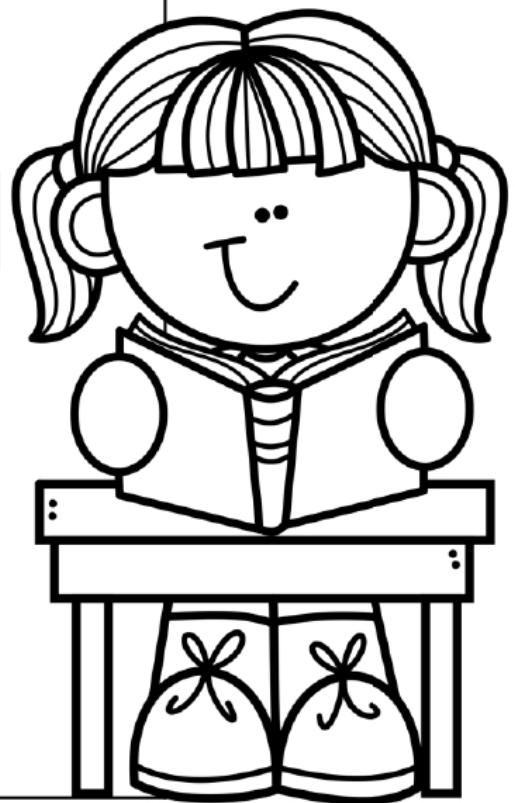

Logrado= L    Logrado con ayuda= LA    No logrado= NL

✓ Escribe la sílaba con la que empieza cada dibujo que se te presenta.

○ ○ ○

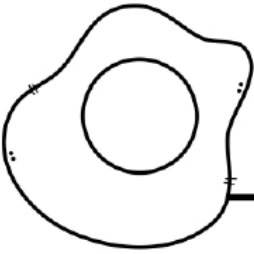

\_\_\_\_\_

○ ○ ○ 



\_\_\_\_\_

○ ○ ○

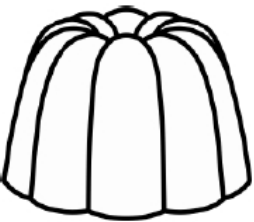

\_\_\_\_\_

○ ○ ○



\_\_\_\_\_

○ ○ ○



\_\_\_\_\_

○ ○ ○



\_\_\_\_\_

○ ○ ○



\_\_\_\_\_

○ ○ ○



\_\_\_\_\_

○ ○ ○



\_\_\_\_\_

○ ○ ○



\_\_\_\_\_

✓ Escribe la sílaba con la que empieza cada dibujo que se te presenta.

○ ○  ○



\_\_\_\_\_

○ ○ ○



\_\_\_\_\_

○ ○ ○



\_\_\_\_\_

○ ○ ○



\_\_\_\_\_

○ ○ ○



\_\_\_\_\_

○ ○ ○



\_\_\_\_\_

○ ○ ○

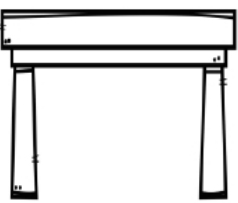

\_\_\_\_\_

○ ○ ○



\_\_\_\_\_

○ ○ ○

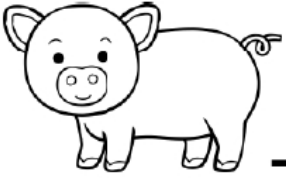

\_\_\_\_\_

○ ○ ○

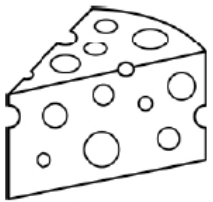

\_\_\_\_\_



✓ Completa cada una de las frases.

1. La \_\_\_\_\_ es desechable.



2. En la \_\_\_\_\_ viven muchos animales.



3. Los \_\_\_\_\_ son saludables.



4. Esmeralda disfruta el \_\_\_\_\_.



5. Elena limpia el \_\_\_\_\_.



✓ Completa cada una de las frases.

6. El \_\_\_\_\_ está enorme.



7. El \_\_\_\_\_ es elegante.



8. La \_\_\_\_\_ se encuentra en París.



9. \_\_\_\_\_ es un país hermoso.

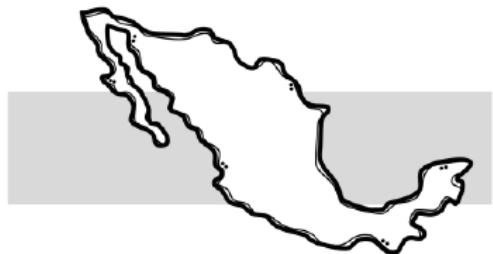

10. Pepe compró un \_\_\_\_\_ color negro.



✓ Escribe una lista de palabras y frases nuevas que aprendiste a lo largo de ésta semana.

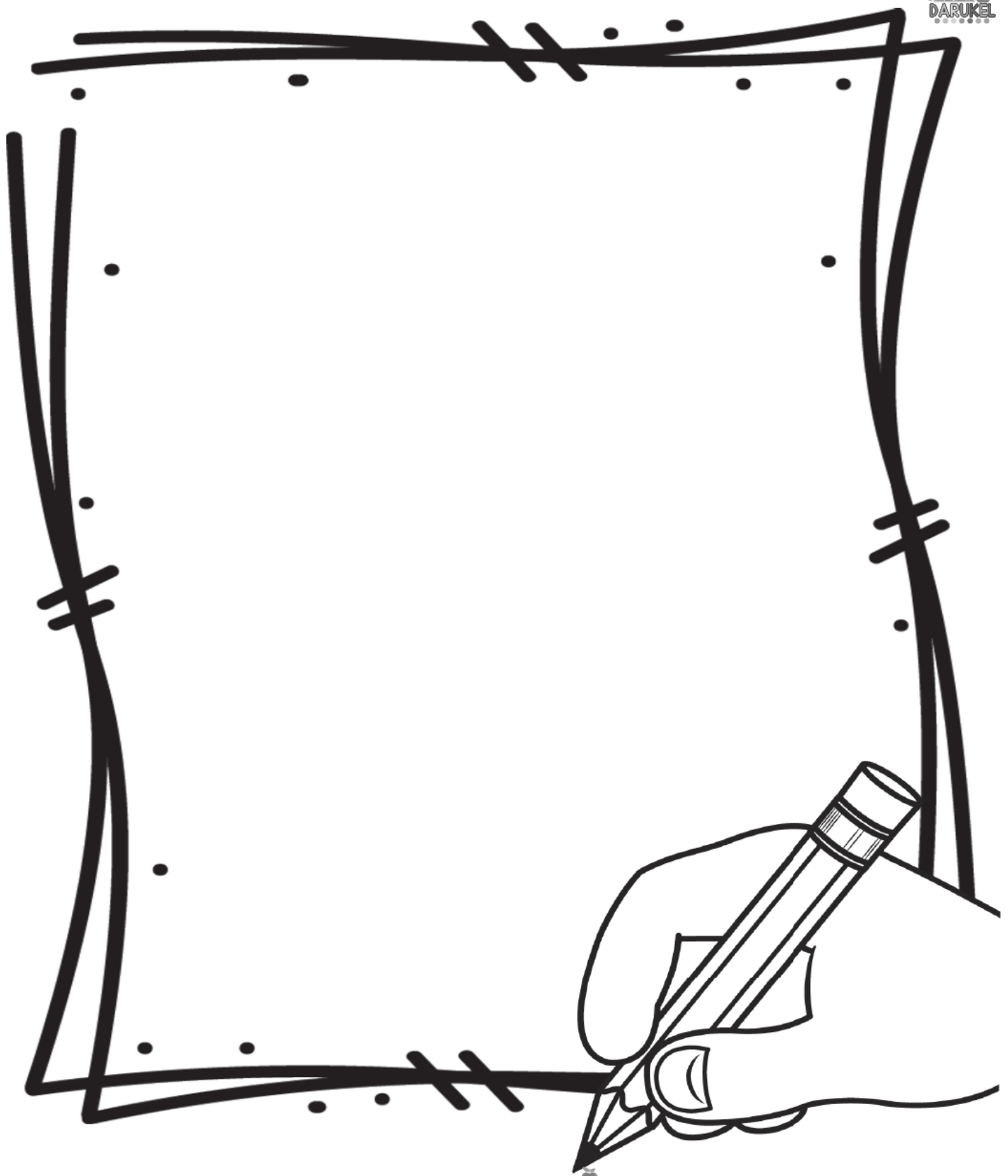

✓ Todos los días al finalizar tus actividades deberás realizar un dictado y leer las palabras que se encuentran en la ficha de evaluación



**Dictado**



- |            |            |
|------------|------------|
| 1. bermuda | 6. semana  |
| 2. pelusa  | 7. nevar   |
| 3. esponja | 8. reja    |
| 4. helio   | 9. temblor |
| 5. feliz   | 10. mesero |

**Practiquemos la lectura**

Nos evaluamos

1. El semáforo está descompuesto

2. Leonardo es un mecánico feliz.

3. La pera y el melón están encima de la mesa.



Logrado= L    Logrado con ayuda= LA    No logrado= NL

# Hojas para el dictado

Escucha con atención las palabras que te dictaran y escríbelas sobre la línea.

## Lunes

1. \_\_\_\_\_
2. \_\_\_\_\_
3. \_\_\_\_\_
4. \_\_\_\_\_
5. \_\_\_\_\_
6. \_\_\_\_\_
7. \_\_\_\_\_
8. \_\_\_\_\_
9. \_\_\_\_\_
10. \_\_\_\_\_

## Martes

1. \_\_\_\_\_
2. \_\_\_\_\_
3. \_\_\_\_\_
4. \_\_\_\_\_
5. \_\_\_\_\_
6. \_\_\_\_\_
7. \_\_\_\_\_
8. \_\_\_\_\_
9. \_\_\_\_\_
10. \_\_\_\_\_

## Miércoles

1. \_\_\_\_\_
2. \_\_\_\_\_
3. \_\_\_\_\_
4. \_\_\_\_\_
5. \_\_\_\_\_
6. \_\_\_\_\_
7. \_\_\_\_\_
8. \_\_\_\_\_
9. \_\_\_\_\_
10. \_\_\_\_\_

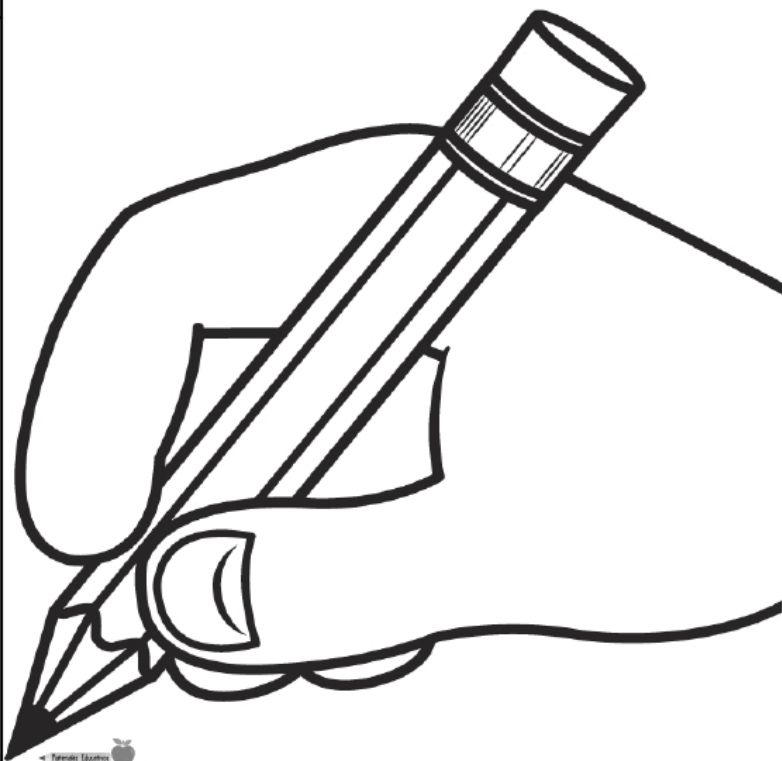

# Hojas para el dictado

Escucha con atenci3n las palabras que te dictaran y escrbelas sobre la lnea.

## Jueves

1. \_\_\_\_\_
2. \_\_\_\_\_
3. \_\_\_\_\_
4. \_\_\_\_\_
5. \_\_\_\_\_
6. \_\_\_\_\_
7. \_\_\_\_\_
8. \_\_\_\_\_
9. \_\_\_\_\_
10. \_\_\_\_\_

## Viernes

1. \_\_\_\_\_
2. \_\_\_\_\_
3. \_\_\_\_\_
4. \_\_\_\_\_
5. \_\_\_\_\_
6. \_\_\_\_\_
7. \_\_\_\_\_
8. \_\_\_\_\_
9. \_\_\_\_\_
10. \_\_\_\_\_

